



**L'OUTIL
PARFAIT®**
FABRICANT DEPUIS 1920

2023

Le catalogue des professionnels



ENGAGEMENT DURABLE, RESPONSABLE



- > **Nous luttons contre les TMS** avec des produits innovants et répondant aux exigences actuelles

- > Nos partenaires possèdent un **savoir-faire industriel** et une **démarche locale**

- > **90% de nos achats** sont réalisés en Europe

- > **Utilisation du savoir-faire et du réseau européen** de nos partenaires

*Nous avons la volonté d'être **une entreprise citoyenne et respectueuse** des personnes et de l'environnement*

Nous sommes une entreprise familiale qui **préserve durablement l'emploi local** et veille au **respect de l'intégrité des hommes et des femmes.**

L'outil Parfait s'engage dans un système de management permettant d'être **actif en matière de développement durable.**

Notre engagement auprès des jeunes artisans est une volonté majeure pour **pérenniser une relation de confiance** qui, pour nous, est un enjeu de taille au quotidien.

Cette relation passe par **l'accompagnement dans la formation.**

Nous privilégions les circuits courts. Nos approvisionnements sont conformes aux différentes normes et au système de gestion durable des forêts.

Nous privilégions les **approvisionnements en matières durables.** Nos conditionnements sont intelligents, sans suremballage.

Nous veillons à la **conformité de nos démarches** relatives aux exigences liées à l'environnement.

GROUPE

SITES DE PRODUCTION



L'Outil Parfait
La Monnerie (63)

SIÈGE SOCIAL

FABRICATION DE L'OUTILLAGE / SITE LOGISTIQUE

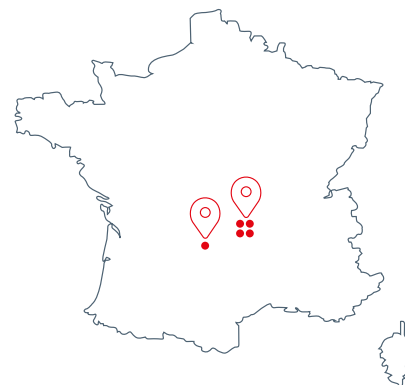

Précis Plastic Injection
Celles-sur-Durolle (63)

FABRICATION DE MOULES
/ INJECTION PLASTIQUE



Chalimont 1
Brive-la-Gaillarde (19)

FABRICATION
DES BROSSES



Chalimont 2
La Monnerie (63)

FABRICATION
DES ROULEAUX



Outiwood
La Monnerie (63)

FABRICATION
DES MANCHES EN BOIS

55 Millions d'€
de CA

220 Collaborateurs

20 Millions de pièces
fabriquées

15 000 m² de surface
de production
et logistique

HISTORIQUE

UNE HISTOIRE INDUSTRIELLE



1920

Création de la société

alors spécialisée dans l'outillage de papeterie, à tapisser et de peintre.



1962

Reprise de la société par Klaus et Simone MARQUARDT.

1965

Spécialisation de la société dans l'outillage de peintre professionnel.



1970

Industrialisation des outils de maçon et carleur.



1973

Modernisation des équipements industriels
Elargissement des gammes pour le peintre professionnel.



1980

Nouvelle implantation des productions sur une plateforme de 20 000 M².



1987

Intégration de la production de manche en bois OutiWood.



1992

Intégration de la production de Brosses professionnelles Chalimont à Brive.



2013

Intégration de l'injection plastique Précis Plastic Injection.



1993

Lancement des 1^{er} Outils professionnels en manche Bi-matière dans la maçonnerie.



2017

Construction d'un nouveau bâtiment de 3000 M² avec système d'ordonnancement des commandes WMS.

1995

Intégration de la production de rouleaux à peindre.

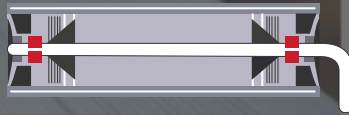

2000

Stéphane MARQUARDT intègre la société. Agrandissement des zones de production, Création des rouleaux Clip Line®.



2006

Nouvelle logistique de groupe de gestion en temps réel.

2020

Agrandissement des zones de production, L'Outil Parfait fête ses 100 ans.



FABRICATION

FABRICATION FRANÇAISE

**Dans notre entreprise,
nous sommes convaincus
que produire en France
est un superbe atout.**

Nous sommes fiers d'annoncer que 100%
des produits issus de notre savoir-faire
sont fabriqués dans nos usines en France.

NOS GAMMES D'OUTILS TRADITIONNELS

- > Outillage du plaquiste
- > Outillage du peintre
- > Outillage du Solier
- > Outillage du maçon
et du carreleur
- > Accessoires
de décoration

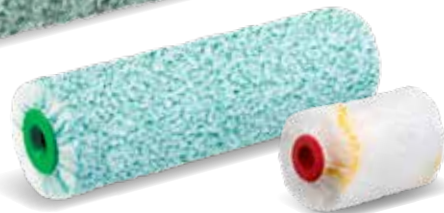

ParfaitLiss®

DécoLiss®

ParfaitClean®

RollEnduit®

ErgoLiss®

DESIGN ET INNOVATION



Depuis notre création,
l'innovation est dans nos gènes.

Nous proposons depuis 100 ans,
les outils de demain, des outils efficaces
et ergonomiques pour répondre
aux besoins des acteurs
du bâtiment.



“ Notre bureau
d'études, à l'origine
de **nombreux brevets**,
travaille en étroite
collaboration
avec les acteurs
de terrain. ”



DécoSol

DécoFlex

DécoLiss
System

ParfaitBox

RollCut

ÉQUIPE

UNE AVENTURE HUMAINE



Nous sommes fiers de vous proposer ce nouveau catalogue, fruit de 100 ans de savoir-faire en production.

À cette occasion, nous vous présentons nos équipes car nous sommes très attachés à leur épanouissement et à leur stabilité.

L'ensemble des collaborateurs se joint à moi pour vous remercier de votre fidélité, ils participent activement à votre satisfaction en assurant réactivité et service constant.

**L'outil parfait :
votre partenaire fournisseur**



Stéphane Marquardt



Équipe
Production,
Qualité et
Maintenance



Équipe
production
brosses
Chalimont



Équipe
Logistique

“ Nos 15 commerciaux sont les ambassadeurs de la marque l’Outil Parfait, **capable de vous accompagner et de démontrer l’efficacité et la productivité de nos outils.** ”

100 ans d’expérience, d’investissement en France, d’innovation, de préconisation, de notoriété au service de la distribution professionnelle et spécialisée.

Vous pouvez compter sur nous. ”



Laurent Cornet,
DIRECTEUR COMMERCIAL



L'OUTIL PARFAIT
FABRICANT DEPUIS 1920

Équipe Commerciale
et Marketing



Équipe R&D et Production



Équipe Administration
Des Ventes



Équipe Merchandiser

UNE PRÉSENCE MONDIALE



Depuis toujours, nous sommes orientés vers l'export.

Nous bénéficions d'un maillage commercial international riche de plus de 50 ans d'expérience.

- AFRIQUE DU SUD
- AFGHANISTAN
- ALBANIE
- ALGERIE
- ALLEMAGNE
- ANDORRE
- ARABIE SAOUDITE
- ARGENTINE
- ARMÉNIE
- AUSTRALIE
- AUTRICHE
- BANGLADESH
- BAHREÏN
- BELGIQUE
- BÉNIN
- BIÉLORUSSIE
- BIRMANIE
- BOLIVIE
- BOSNIE-HERZÉGOVINE
- BRESIL
- BULGARIE
- BURKINA FASO
- BURUNDI
- CAMBODGE
- CAMEROUN
- CANADA
- CAP-VERT
- CHILI
- CHINE
- CHYPRE
- COLOMBE
- COMORES
- COSTA RICA
- CÔTE D'IVOIRE
- CROATIE
- CUBA
- DANEMARK
- DJIBOUTI
- EGYPTE
- ÉMIRATS ARABES UNIS
- ÉQUATEUR
- ÉRYTHRÉE
- ESPAGNE
- ESTONIE
- ÉTATS-UNIS
- FIDJI
- FINLANDE
- GÉORGIE
- GHANA
- GRÈCE
- GRENADE
- GUATÉMALA
- GUINÉE
- GUINÉE ÉQUATORIALE
- GUINÉE-BISSAU
- GUYANA
- HAÏTI
- HONDURAS
- HONGRIE
- INDE
- INDONÉSIE
- IRAN
- IRLANDE
- ISLANDE
- ISRAËL
- ITALIE
- JAMAÏQUE
- JAPON
- JORDANIE
- KAZAKHSTAN
- KENYA
- KIRGHIZISTAN
- KOWEÏT
- LETTONIE
- LIBAN
- LIBERIA
- LIBYE
- LITUANIE
- LUXEMBOURG
- MADAGASCAR
- MALAISIE
- MALAWI
- MALDIVES
- MALI
- MALTE
- MAROC
- MAURICE
- MAURITANIE
- MEXIQUE
- PALIKUR
- MONGOLIE
- MONTÉNÉGR
- MOZAMBIQUE
- NAMIBIE
- NEPAL
- NICARAGUA
- NIGER
- NIGERIA
- NIEU
- NORVÈGE
- NOUVELLE-ZÉLANDE
- OMAN
- OUGANDA
- OUZBÉKISTAN
- PAKISTAN
- PALÉSTINE
- PANAMA
- PAPOUASIE-NOUVELLE-GUINÉE
- PARAGUAY
- PAYS-BAS
- PEROU
- PHILIPPINES
- POLOGNE
- PORTUGAL
- QATAR
- REPUBLIQUE DOMINICAINE
- REPUBLIQUE DU CONGO
- REPUBLIQUE TCHÈQUE
- ROUMANIE
- ROYAUME-UNI
- RUSSIE
- SAÏNTE-LUCIE
- SAINTE-MARIN
- SENEGAL
- SERBIE
- SEYCHELLES
- SINGAPOUR
- SLOVAQUIE
- SLOVÉNIE
- SUEDE
- SUISSE
- TANZANIE
- TCHAD
- THAÏLANDE
- TONGA
- TRINITE-ET-TOBAGO
- TUNISIE
- TURQUIE
- URUGUAY
- VANUATU
- VENEZUELA
- VIETNAM



20% de CA global à l'international

5000 distributeurs dans le monde

80 pays couverts

100% des produits issus de notre savoir-faire sont fabriqués dans nos usines en France

“ Notre développement constant à l'International est **le produit de la réactivité de nos usines et de notre forte capacité d'innovation.** ”

David Boniface,
DIRECTEUR EXPORT

UN PARTENARIAT INTERNATIONAL SOLIDE



Équipe Achats Supply Chain

«
Aujourd'hui la fonction achat est de plus en plus stratégique. **Elle conditionne tant la qualité de nos produits que notre compétitivité commerciale.**»

Laëtitia Néron,
DIRECTRICE DES ACHATS

Nos équipes travaillent sans cesse afin de développer une vraie intelligence collective sur la chaîne d'approvisionnement :

packaging, adaptation aux spécificités clients, priorités aux matières recyclables, optimisation de notre process d'achat.



LA LOGISTIQUE

UNE SACRÉE FORCE LOGISTIQUE



L'Outil Parfait vient d'investir dans un nouveau centre logistique de 3000 m² équipé des derniers outils de conditionnement et de traçabilité informatique en temps réel.

Cette organisation va nous permettre d'améliorer notre service à la clientèle dans le cadre de notre développement.

- 5000** lignes de commandes/jour
- 12000** emplacements de picking en logistique
- 5000** références en stock



«
Grâce à ce nouvel investissement, nous assurons la disponibilité et la rapidité dont vous avez besoin au quotidien. **Notre performance nous permet d'avancer en complète synergie, gage de votre confiance.**»

William Seignol,
DIRECTEUR SUPPLY CHAIN

LES POINTS FORTS EN UN CLIN D'ŒIL



Le catalogue des professionnels de l'Outil Parfait regroupe, sur plus de 300 pages, plus de 2200 références produits, des guides de choix et des informations produits détaillées.

DÉCOUPÉ EN 2 GRANDES RUBRIQUES

OUTILLAGE DU PEINTRE ET DU PLAQUISTE - page 13

GROS ŒUVRE ET MATÉRIAUX - page 197

Dans ces 2 grandes rubriques, vous découvrirez de nouveaux outils pour peintres et plaquistes, RollCut® page 19, Roll'Enduit® page 19 & 25, OP process® page 18...

Ainsi que de nouvelles gammes adaptées aux métiers du professionnel, l'**outillage du sol** page 131, l'**E.P.I.** page 147 et la **gamme électricité** page 181...

UNE MISE EN PAGE EFFICACE

Des guides de choix pour découvrir toutes les gammes et vous conseiller dans vos choix

Des onglets colorés Pour identifier les familles produits

Des produits classés par gammes

Des mini-guides pour vous aider

Des informations indispensables pour votre prise de commande

Des normes/marques

Des encarts explicatifs clairs et documentés

Des informations techniques essentielles

LEXIQUE DES PICTOS

TABLEAU TECHNIQUE

Taille	Ref.	Pack	Conditionnement	Prix
50 mm	4994050	Boîte de 20	1	13,83€
110 mm	4994110	Boîte de 10	1	15,55€
110 mm	7994110	Sachet de 2	10	3,38€

Conditionnement
Emballage
Référence à commander
Dimensions

PICTOS GUIDES DE CHOIX BROSSES ET ROULEAUX

Préconisé

Convient

Ne convient pas

Peinture acrylique

Peinture phase solvant

PICTOS MANCHONS

Mini manchon (110 mm)

Manchon (180 mm)

Rouleau complet

Rouleau spécial sol

PICTOS TECHNIQUES

BI-FLEX

INOX TREMPÉ

CLIP

INOX

SOUPLE

ALU CHOC

CATALOGUE FEUILLETABLE ET TÉLÉCHARGEABLE SUR NOTRE SITE WWW.OUTILPARFAIT.COM

OUTILLAGE

DU PEINTRE ET PLAQUISTE

PRÉPARATION

//////////////////// 15

FINITION BROSSES & ROULEAUX

//////////////////// 61

POSE DE REVÊTEMENTS

//////////////////// 115

PROTECTION

//////////////////// 147

MATÉRIEL DE CHANTIER

//////////////////// 169

NETTOYAGE ET ENTRETIEN

//////////////////// 185

100
ANS

 **L'OUTIL
PARFAIT**[®]
FABRICANT DEPUIS 1920



OUTILLAGE DU PEINTRE ET PLAQUISTE

PRÉPARATION

OUTILLAGE DU PEINTRE ET PLAQUISTE



OP Processo /// 18 à 25



Parfaitliss' /// 22 à 23



Ergoliss' /// 26 à 27



Couteaux et Trousse Plaquiste /// 29 à 33



Couteaux à enduire /// 34 à 35

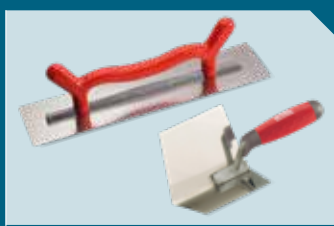

Taloche, Truelles /// 36 à 37



Platoirs /// 38 à 40

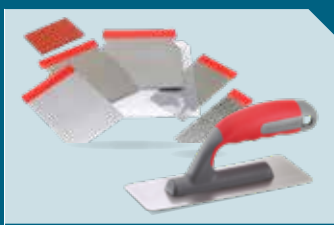

Platoirs Déco, Trousse Carrossier /// 41 à 42



Calicots, Voile de verre /// 43



Outils spéciaux I.T.E. /// 44 à 47



Riflards, Grattoirs, Décapeurs /// 48 à 51









Brosses métal et abrasifs /// 52 à 60

À CHAQUE ENDUIT SON OUTIL !

 Préconisé

 Convient

 Ne convient pas

	PAGE	ENDUITS								
		REBOUCHEUR	REBOUCHEUR À SÈCHAGE RAPIDE	GARNISSANT	GARNISSANT ALLÉGÉ	LISSAGE RATISSAGE	COLLE BANDE À JOINT	FINITION BANDE À JOINT	MULTI- FONCTION	RÉPARATION EXTÉRIEURE
Couteaux de peintre 	32									
Couteaux de plaquiste 	30									
Couteaux à enduire 	34									
Couteaux DécoLiss'® dur 	20									
Couteaux DécoLiss'® souple 	24									
ParfaitLiss'® 	23									

Roll'Enduit®

POUR FACILITER L'APPLICATION
D'ENDUIT À ÉPAISSEUR CONSTANTE.

p. 25



DES CONCEPTS BREVETÉS INNOVANTS



LE CONCEPT GLOBAL DE LA POSE DE LA BANDE À LA FINITION DES SURFACES

P. 18



OUTILLAGE DU PEINTRE ET PLAQUISTE

Parfait Lissé®

LISSER, SPÉCIAL ENDUIT AIRLESS'



P. 22



ErgoLissé®

LE KIT PARFAIT POUR LA FINITION DES SURFACES

P. 26





LE CONCEPT GLOBAL DE LA POSE DE LA BANDE À JOINT À LA FINITION DES SURFACES

PRÉPARATION

OUTILLAGE DU PEINTRE ET PLAQUISTE



NOUVEAUTÉ



VALISE ROLL'CUT[®]

3314000

02



VALISE DÉCOLISS[®]
BANDE À JOINT

80507

01 03 04 05



LAMPE RASANTE SUR PERCHE

80401

06



VALISE PARFAITLISS[®]
FINITION

80506

07 08



VALISE ERGOLISS[®]

80488

09



LE CONCEPT GLOBAL DE LA POSE DE LA BANDE À LA FINITION DES SURFACES



01

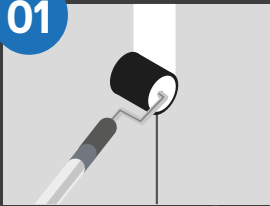

GARNIR

Garnir les joints d'enduit entre les bords amincis des plaques. En mur, procéder de haut en bas en 2 passes maximum grâce au Roll'Enduit® 80 mm monté sur perche.

02

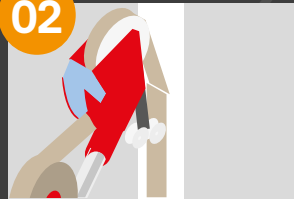

ROLL-CUT®

La bande est humidifiée pendant l'application, limitant l'apparition de bulles durant le séchage. Lame de coupe intégrée, pas de pré-découpe, joints parfaits, pas de chevauchement.

Roll'Enduit® Clip



ROULEAU À ENDUIRE - POSE DES BANDES À JOINT ET FINITION DES SURFACES

- Rigidité de l'ensemble perche/rouleau accrue

Détails techniques

	Taille	Réf.	📦	Prix
- Fibres noires en Polyamide 18 mm	80 mm	5987080	1	
- Haute résistance	180 mm	5987180	1	
- Monture clipsable sur la perche 1482	220 mm	5987220	1	
- Enduits préconisés : Enduit en pâte prêt à l'emploi, enduit pour machine Airless, enduit au rouleau	250 mm	5987250	1	
		Monture ClipSystem®		
	80 mm	2997080	1	
	180 mm	2997180	1	
	220 mm	2997220	1	
	250 mm	2997250	1	

- Brevet déposé

Roll'Enduit® Clip d'Angle

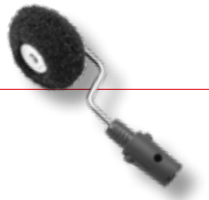

ROULEAU À ENDUIRE AVEC RÉSERVE SPÉCIALE POUR LES ANGLES

- Rigidité de l'ensemble perche/rouleau accrue

Détails techniques

	Taille	Réf.	📦	Prix
- Fibres noires en Polyamide 18 mm	40 mm	6987040	1	
- Haute résistance		Monture ClipSystem®		
- Monture clipsable sur la perche 1482	40 mm	2997040	1	

- Enduits préconisés : Enduit en pâte prêt à l'emploi, enduit pour machine Airless, enduit au rouleau

- Convient avec certains enduits en poudre, de préférence à séchage et non pas à prise, et préparés de façon plutôt fluide

- Brevet déposé

Perche télescopique ClipSystem®



PERCHE UNIVERSELLE POUR TOUS LES ARTICLES DES GAMMES CLIPSYSTEM®, ERGOLISS® & OP PROCESS®

Détails techniques

	Taille	Réf.	📦	Prix
- Tubes en aluminium	2 x 0.70 m	1482070	4	
- Tête conique femelle avec système de fixation des ergots	2 x 1.00 m	1482100	4	
- Système de blocage à came de la perche	2 x 1.50 m	1482150	4	

- Perche aspirante compatible avec le tuyau d'aspiration Réf.1367

RollCut®

NOUVEAUTÉ

UN SEUL OUTIL POUR DÉROULER, HUMIDIFIER, POSER ET COUPER LES BANDES À JOINT PAPIER

- Permet la pose sur murs et plafonds, y compris les angles jusqu'à 3 m de haut sans banc ni échasse
- Outil léger, monté sur rallonges, permet de lutter contre les TMS
- Version courte sans rallonge pour les accès difficiles, type placards...
- Rallonge moyenne pour la pose en verticale
- Rallonge longue pour la pose en hauteur
- Productivité accrue garantie en complément du Roll'Enduit® & de l'ensemble de la gamme perchable ou dans le cadre d'une pose à l'Airless

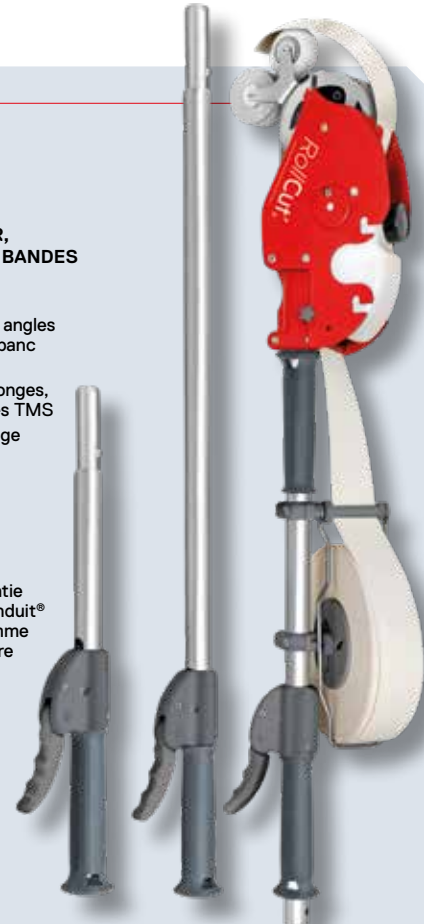

Détails techniques

	Réf.	📦	Prix
- Productivité accrue garantie en complément du Roll'Enduit® et de l'ensemble de la gamme perchable ou dans le cadre d'une pose à l'Airless	3314000	1	

- La bande est humidifiée pendant la pose, ce qui limite le bullage au séchage
- Découpe précise intégrée à la tête, pas de prédécoupage, raccords parfaits, sans chevauchement
- 1 Réservoir d'eau consommé = 150 m linéaire de pose de bande non-stop
- Livré en valise de transport
- Poids net : 3.5 kg seulement

- Brevet déposé



PRÉPARATION DES SURFACES //////////////////////////////////////

03

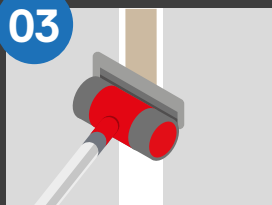
**SERRER**

Appliquer la bande en la centrant sur l'axe du joint, et la serrer à l'aide du Décolliss'® lame dure 10 cm monté sur perche pour éliminer l'excédent d'enduit.

04

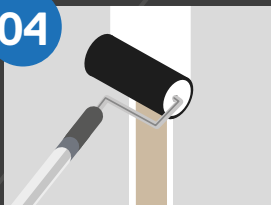
**CHARGER**

Garnir la bande une fois séchée, avec Roll'Enduit® 180 mm. Sa dimension permet de garnir uniformément de part et d'autre de la bande, la quantité nécessaire afin d'éviter toute surépaisseur.

05

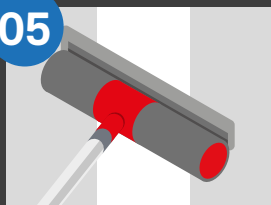
**ENDUIRE**

Enduire avec Décolliss'® lame dure 30 cm qui présente assez d'appui et de rigidité de façon à ne pas creuser ou Truelle Clip d'angle pour les angles.

Décoliss'® Dur

LISSAGE DES ENDUITS DE REBOUCHAGE, ENDUITS LOURDS, FIBRITE

- Serrage et garnissage des bandes de plaque de plâtre
- Ferrage des enduits de décoration

**Détails techniques**

- Lame inox trempé 0,4 mm
- Bords arrondis progressifs
- Lame technologie Bi-Flex haute performance avec contre lame en PVC
- **Brevet déposé**

Taille	Réf.	☐	Prix
10 cm	568010	1	
18 cm	568018	1	
24 cm	568024	1	
30 cm	568030	1	
40 cm	568040	1	
50 cm	568050	1	
65 cm	568065	1	

Valise Décolliss'® Plaquiste**Détails techniques**

Kit 8 pièces :

- 3 Décolliss'® Dur (30, 18 et 10 cm)
- 2 Décolliss'® Souple (50 et 30 cm)
- 1 couteau de Plaquiste Alu-Choc® avec embout de vissage
- 1 poignée Décolliss'®
- 1 perche télescopique aluminium 2 x 0,70 m

Réf.	☐	Prix
80354	1	

03 05

Valise Plaquiste ClipSystem'®**Détails techniques**

Kit 11 pièces :

- 2 Décolliss'® Souple (40 et 65 cm)
- 3 Décolliss'® Dur (10, 30 et 40 cm)
- 1 Poignée à angle de travail réglable
- 3 Roll'Enduit® Clip (220, 180 et 80 mm)
- 2 Perches télescopiques ClipSystem® (2 x 1 m)

Réf.	☐	Prix
80560	1	

01 03 04 05 07 08

Truelle Clip d'Angle

FACILITÉ DE SERRAGE ET DE LISSAGE DES BANDES À JOINT

Détails techniques

- Lame Inox écroui 0.5 mm, bords retournés
- Montée sur rotule pour choisir son angle de travail
- Talon de positionnement de l'angle d'application sur les 2 faces externes
- Manche à clipser sur perche ClipSystem® réf 1482

Réf.	☐	Prix
2201000	1	

Valise Décolliss'® Bande à joint**NOUVEAUTÉ****Détails techniques**

Kit 9 pièces :

- 2 Décolliss'® Dur (10 et 30 cm)
- 1 Poignée Décolliss'®
- 2 perches ClipSystem® (2x0.70 m)
- 1 Truelle Clip d'angle
- 3 Roll'Enduit® Clip (angle, 80 et 180 mm)

Réf.	☐	Prix
80507	1	

01 03 04 05

Valise Concept Plaquiste**NOUVEAUTÉ****Détails techniques**

Kit 12 pièces :

- 2 ParfaitLiss'® (45 et 60 cm)
- 1 Perche ParfaitLiss'® (2x1.00)
- 2 Décolliss'® Dur (10 et 30 cm)
- 1 Poignée Décolliss'®
- 2 perches ClipSystem® (2x0.70 m & 2x1.00 m)
- 1 Truelle Clip d'angle
- 3 Roll'Enduit® Clip (angle, 80 et 180 mm)

Réf.	☐	Prix
80508	1	

01 03 04 05 07 08

Lampe rasante sur Perche

LAMPE PUISSANTE SANS FIL POUR LA DÉTECTION DES DÉFAUTS EN TEMPS RÉEL

- CONTRÔLE DE LA QUALITÉ POUR TOUTES LES OPÉRATIONS DE PRÉPARATION DES SURFACES (ÉGRENAGE, ENDUISAGE, PONÇAGE ET DÉCORATION)

- Déplacement et positionnement très rapides : pas de fil encombrant, se plaque au mur ou au plafond jusqu'à 3 m sur les deux embouts antichocs et antidérapants grâce à la perche ajustable au réglage rapide

- Utilisation manuelle ou filaire avec le cordon de 3.5m fourni



Détails techniques

- Chargement par câble secteur Inclus
- Temps de charge 2 heures - Autonomie 5 heures
- Équipée de 3 leds à faisceau étroit (15°) pour ne pas éblouir
- Ne chauffe pas et consomme peu
- Durée de vie des Leds 20000 heures
- Poids de la lampe : 2.3 kg - Dimensions : 36x45x12 cm
- Perche ClipSystem® : 2 x 1,50 m

Réf.	Quantité	Prix
80401	1	

Lampe rasante sans fil ErgoLiss'®

Réf.	Quantité	Prix
1378000	1	
Chargeur pour lampe rasante		
1378001	1	



Perche télescopique ClipSystem'®

POUR VOIR, ENDUIRE, LISSER ET PONCER EN HAUTEUR

Détails techniques

- Tubes en aluminium
- Tête conique femelle avec système de fixation des ergots
- Système de blocage à came de la perche
- Perche aspirante compatible avec le tuyau d'aspiration Réf.1367

Taille	Réf.	Quantité	Prix
2 x 1.50 m	1482150	4	



LE CONCEPT GLOBAL DE LA POSE DE LA BANDE À LA FINITION DES SURFACES



LAMPE RASANTE SUR PERCHE SANS FIL

06 VOIR

PERMET D'ÉVALUER EN TEMPS RÉEL LA QUALITÉ DU TRAVAIL EFFECTUÉ :

DÉTECTE LES DÉFAUTS DONC MOINS DE TEMPS À PASSER POUR LES RETOUCHES

DÉPLACEMENT SANS CONTRAINTE

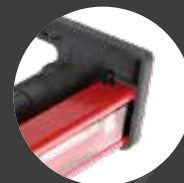

Bouton marche/arrêt

Surface caoutchoutée
2 embouts anti-chocs anti-trace sur peinture

Autonomie 5 heures

3 ampoules LED
faisceau concentré focalisation à 15°

Perchable sur manche télescopique



Valise ParfaitLiss® Plaquiste

LISSAGE ET SERRAGE DES BANDES DE PLAQUES DE PLÂTRE

Détails techniques

Kit 7 pièces :

- 4 lames ParfaitLiss® (25, 35, 45 et 60 cm)
- 1 perche ParfaitLiss® 2 x 0.50 m
- 2 couteaux de Plaquiste Alu-choc® (10 et 15 cm) dont un avec embout de vissage

Réf.	📦	Prix
80374	1	



ALU
CHOC

Valise ParfaitLiss® Finition

PRÉCONISÉE POUR LES ENDUITS ALLÉGÉS

- Lissage parfait

Détails techniques

Kit 8 pièces :

- 4 ParfaitLiss® (10, 25, 45 et 60 cm) ;
- 1 perche ParfaitLiss® (2 x 0.50 m) ;
- 2 Roll'Enduit® Clip (220 et 80 mm) ;
- 1 perche ClipSystem® (2 x 0.70 m)

Réf.	📦	Prix
80506	1	



OP
PROCESS

01 04 05 07 08

Valise ParfaitLiss® Airless

COMPOSITION DÉDIÉE AU TRAVAIL
DES ENDUITS PROJÉTÉS

Détails techniques

Kit 7 pièces :

- 5 ParfaitLiss® (25, 35, 45, 60 et 80 cm)
- 1 lame dure ParfaitLiss® 60 cm
- 1 perche télescopique ParfaitLiss® 2 x 1 m

Réf.	📦	Prix
80427	1	



Lame dure ParfaitLiss®

POUR LA POSE ET L'ENDUCTION DE L'ARMATURE DANS L'ENDUIT D'ENCOLLAGÉ
(ENDUIT ÉPAIS, ITE)

- Lisser et dresser les façades avec la version 100 cm
- Pour l'égrenage et la préparation des surfaces avant ratissage et lissage

Taille	Réf.	📦	Prix
60 cm	4541760	1	
100 cm	4541100	1	

NOUVEAUTÉ



INOX
TREMPÉ

0,60

Valise ParfaitLiss® Grande surface

COMPOSITION DÉDIÉE AU LISSAGE DES ENDUITS

Détails techniques

Kit 7 pièces :

- 6 ParfaitLiss® (25, 35, 45, 60, 80 et 100 cm)
- 1 Perche télescopique ParfaitLiss® 2 x 1 m

Réf.	📦	Prix
80428	1	



LISSAGE SANS BAVURE SUR GRANDES SURFACES, À TRÈS GRANDE CADENCE



Bords arrondis progressifs

Lame souple
haute résistance
effet biflex

Lissage grandes surfaces et plaques de plâtre

Plus de confort et de productivité

INOX TREMPÉ

Lame à lisser ParfaitLiss®

LISSAGE DES ENDUITS PROJETÉS, FINITION ET RATISSAGE SANS BAVURE DES BANDES ET PLAQUES DE PLÂTRE - APPLICATION ET FINITION DES ENDUITS DÉCO

- Ergonomique, légère
- Grande maniabilité
- Usure et lissage parfaitement homogène sur toute la longueur de la lame
- Utilisation manuelle ou avec la perche ParfaitLiss® télescopique réf 3541 (non fournie)

Détails techniques

- Lame inox trempé, souple et ultra résistante à l'abrasion
- Bords arrondis progressifs anti-trace
- Lame technologie Bi-Flex haute performance avec contre lame en PVC
- **Brevet déposé**

Taille	Réf.	📦	Prix
2 cm	541002	2	
4 cm	541004	2	
6 cm	541006	2	
8 cm	541008	2	
10 cm	541010	2	
12 cm	541012	2	
15 cm	541015	2	
25 cm	541025	2	
35 cm	541035	2	
45 cm	541045	2	
60 cm	541060	2	
80 cm	541080	1	
100 cm	541100	1	
120 cm	541120	1	



Perche ParfaitLiss®

POUR LES PLAFONDS, MURS ET SOLS

- Ultra légère et télescopique
- S'utilise avec les Lames à lisser (réf 541) ou les lames dures (réf 4541) de la gamme ParfaitLiss®

Détails techniques

Taille	Réf.	📦	Prix
2 x 0,50 m	3541050	1	
2 x 1,00 m	3541100	1	
2 x 2,00 m	3541200	1	

Trousse finition ParfaitLiss®

COMPOSITION SPÉCIALEMENT ADAPTÉE AUX TRAVAUX DE PRÉCISION

Détails techniques

Réf.	📦	Prix
8898	1	

Composée de :

- 6 ParfaitLiss® (2, 4, 6, 8, 10 et 15 cm)
- Housse de transport à mettre à la ceinture

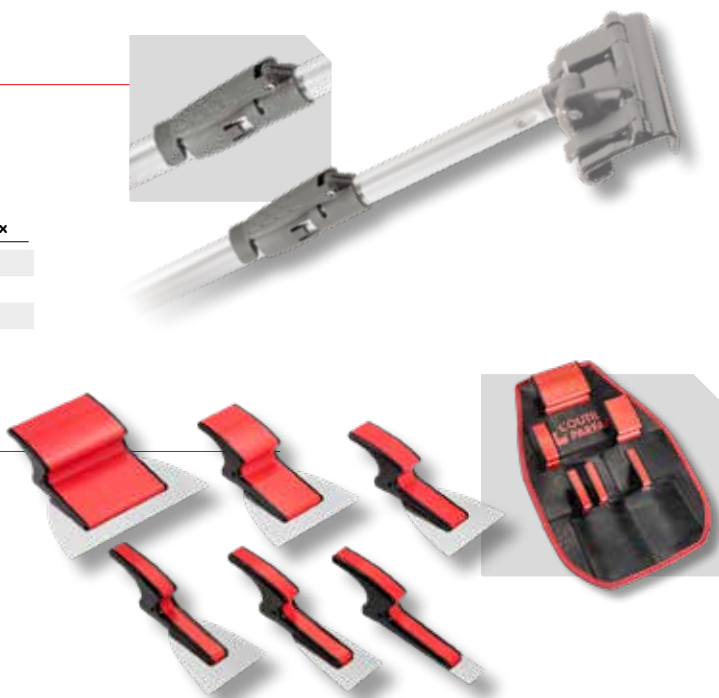



LE CONCEPT GLOBAL DE LA POSE DE LA BANDE À LA FINITION DES SURFACES

07



APPLIQUER

Appliquer l'enduit de finition sur grandes surfaces au Roll'Enduit® 220 mm. La forte résilience de la fibre de Roll'enduit 220 mm permet d'appliquer facilement, et uniformément la même quantité d'enduit sans projection.

08

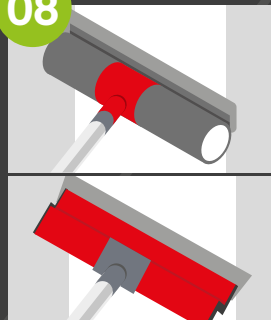

LISSER

Lisser avec le DécoLiss® Souple 65 cm ou ParfaitLiss' permet un lissage sans bavure grâce à ses bords arrondis. Sa surface permet un lissage plus important et de charger l'enduit à même la lame. Dextérité manuelle facilitée.

DécoLiss'® Souple

FINITION ET LISSAGE DES BANDES À JOINT - LISSAGE DES ENDUITS FINS ET ALLÉGÉS

Détails techniques

- lame inox trempé 0,3 mm
- Bords arrondis progressifs
- lame technologie Bi-Flex haute performance avec contre lame en PVC
- Manche perchable avec la poignée Décoliss® pour choisir son angle de travail
- **Brevet déposé**

Taille	Réf.	📦	Prix
14 cm	550014	1	
18 cm	550018	1	
24 cm	550024	1	
30 cm	550030	1	
40 cm	550040	1	
50 cm	550050	1	
65 cm	550065	1	
90 cm	550090	1	
110 cm	550110	1	

INOX
TREMPE

Valise DécoLiss'® Tout enduit

Détails techniques

- Kit 7 pièces :
- 3 DécoLiss® Dur (18, 30 et 50 cm)
 - 2 DécoLiss® Souple (30 et 65 cm)
 - 1 poignée DécoLiss®
 - 1 perche aluminium télescopique 2 x 0,70 m

Réf.	📦	Prix
80355	1	



05 08

Valise DécoLiss'® Lissage

LE SYSTÈME COMPLET POUR ENDUITS ALLÉGÉS ET PRÊTS À L'EMPLOI.

Détails techniques

- Kit 7 pièces :
- 3 DécoLiss® Souples (24, 40 et 65 cm)
 - 1 poignée à angle de travail réglable
 - 1 Couteau plaquiste inox 15 cm
 - 1 Roll'Enduit® 220 mm
 - 1 Perche télescopique Roll'Enduit® 2 x 0,70 m

Réf.	📦	Prix
80497	1	



07 08

Roll'Enduit®



Compatible avec la perche ROLL'ENDUIT®

ROULEAU À ENDUIRE - POSE DES BANDES À JOINT ET FINITION DES SURFACES

- Anti-projection
- Divise le temps d'application de l'enduit au rouleau par 3

Détails techniques

	Taille	Réf.	📦	Prix
- Fibres noires en polyamide 18 mm	80 mm	2987080	1	
- Haute résistance	180 mm	2987180	1	
- Enduits préconisés : Enduit en pâte prêt à l'emploi, enduit pour machine Airless, enduit au rouleau	220 mm	2987220	1	
	250 mm	2987250	1	
	Manchon Roll'Enduit®			
- Convient avec certains enduits en poudre, de préférence à séchage et non pas à prise, et préparés de façon plutôt fluide	80 mm	987080	5	
	180 mm	987180	5	
	220 mm	987220	5	
	250 mm	987250	5	

- Brevet déposé

Roll'Enduit® d'Angle

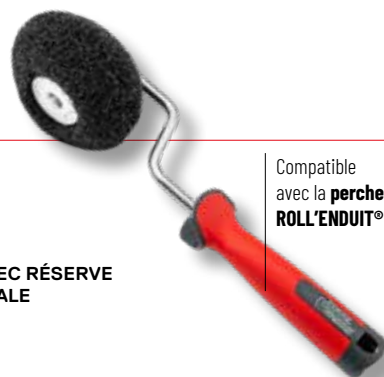

Compatible avec la perche ROLL'ENDUIT®

ROULEAU À ENDUIRE AVEC RÉSERVE SUR LA TRANCHE SPÉCIALE POUR LES ANGLES

Détails techniques

	Réf.	📦	Prix
- Fibres noires en polyamide 18 mm	1987000	1	
- Haute résistance	Manchon d'angle Roll'Enduit®		
- Enduits préconisés : Enduit en pâte prêt à l'emploi, enduit pour machine Airless, enduit au rouleau	7987040	5	
- Convient avec certains enduits en poudre, de préférence à séchage et non pas à prise, et préparés de façon plutôt fluide			

- Brevet déposé

Valise ParfaitLiss'® Lissage manuel



Détails techniques

	Réf.	📦	Prix
Kit 8 pièces : - 6 ParfaitLiss'® (2, 6, 10, 15, 25 et 35 cm) - 2 Roll'Enduit® (180 et 80 mm)	80526	1	

Valise DécoLiss'® Plaquiste Manuel



Détails techniques

	Réf.	📦	Prix
Kit 5 pièces : - 2 Décoliss'® Dur (10 et 30 cm) - 1 Décoliss'® Souple (40 cm) - 2 Roll'Enduit® (180 et 80 mm)	80525	1	

Poignée DécoLiss'®



POIGNÉE POUR LAME DÉCOLISS'® PERMETTANT LE CHOIX DE L'ANGLE DE TRAVAIL

- Pour le montage sur perche des lames à lisser DécoLiss'®

Détails techniques

	Réf.	📦	Prix
- Tête conique mâle avec Ergots de fixation - Système de blocage à came : rapide et efficace	577000	1	

Perche Roll'Enduit®

PERCHE TÉLESCOPIQUE AVEC EMBOUT AMOVIBLE (MÂLE/FEMELLE AVEC SYSTÈME DE FIXATION DES ERGOTS)

Détails techniques

	Taille	Réf.	📦	Prix
- Tubes en aluminium - Système de blocage à came - Tête de perche clipsable - Embout universel amovible - Poignée caoutchoutée	2 x 0.70 m	1480070	4	

09 PONCER

Plateau mousse haute densité pour un ponçage uniforme sans exercer de pression

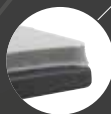

Treillis et abrasifs anti-encrassants particulièrement adaptés aux enduits allégés

Tuyau d'aspiration Réf. 1367

Fourche orientable

Système d'aspiration intégré



Cale à poncer d'angle sur perche



POUR LA FINITION DES ANGLES ET DES CUEILLIES

Détails techniques

Composition :

- 1 cale d'angle 140 x 120 mm
- 1 perche ClipSystem® télescopique 2x1 m
- Livrée sans abrasif

Réf. **80322**  2 **Prix**

Cale à poncer plate aspirante sur perche

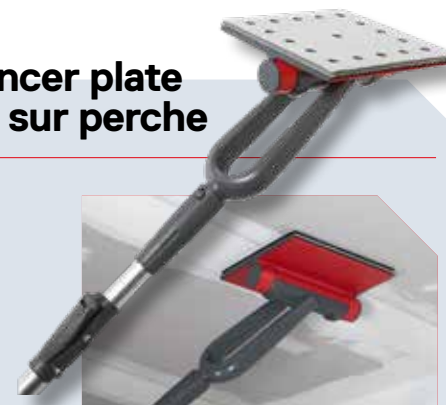

POUR LA FINITION DES SURFACES PLANES

Détails techniques

Composition :

- 1 Cale plate aspirante 20x20 cm
- 1 perche ClipSystem® télescopique 2x1 m
- Livrée sans abrasif

Réf. **80321**  2 **Prix**

Cale à poncer d'angle perchable

A CONNECTER À LA PERCHE TÉLESCOPIQUE CLIPSYSTEM® RÉF 1482

Réf. **1350000**  1 **Prix**

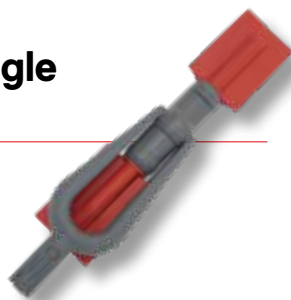

Cale à poncer plate aspirante perchable

S'UTILISE AVEC LA PERCHE TÉLESCOPIQUE CLIPSYSTEM® RÉF 1482

Réf. **1349000**  1 **Prix**



Tuyau d'aspiration antistatique

UNIVERSALITÉ ET ÉTANCHÉITÉ DU RACCORD D'ASPIRATION

Détails techniques

- Longueur : 5 m
- Manchon conique en matière caoutchoutée du côté branchement aspirateur
- Deuxième embout pour se raccorder à la perche ClipSystem® réf 1482

Longueur **5 m** Réf. **1367000**  1 **Prix**



Perche télescopique ClipSystem®

POUR VOIR, ENDUIRE, LISSER ET PONCER EN HAUTEUR

Détails techniques

- Tubes en aluminium
- Tête conique femelle avec système de fixation des ergots
- Système de blocage à came de la perche
- Perche aspirante compatible avec le tuyau d'aspiration Réf.1367

Taille Réf.  **Prix**
2 x 0.70 m **1482070** 4
2 x 1.00 m **1482100** 4



Cale à poncer plate manuelle



ASPIRANTE - POUR LA FINITION DES SURFACES PLANES

- Le montage sur mousse permet un ponçage facile et régulier et réduit la pression à exercer
- Répartition de l'aspiration sur toute la surface
- Pour connecter l'aspiration, enlever un des 2 bouchons

Détails techniques

	Réf.	📦	Prix
- Face auto-adhésive	1357000	1	
- Mise en œuvre rapide			
- Poignée mousse			
- Dimensions : 20 x 20 cm			
- Livrée sans abrasif			

Cale à poncer d'angle manuelle



POUR LA FINITION DES ANGLES ET DES CUEILLIES

- Le montage sur mousse permet un ponçage facile et régulier et réduit la pression à exercer

Détails techniques

	Réf.	📦	Prix
- Face auto-adhésive	1360000	1	
- Mise en œuvre rapide			
- Poignée mousse			
- 2 cales 140 x 120 mm			
- Livrée sans abrasif			

Mousse de rechange Cale plate ErgoLiss®

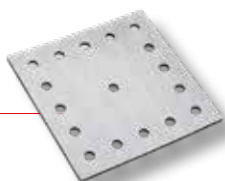

POUR CALE À PONCER PLATE ERGOLISS® RÉF.1349000

- Auto-agrippant sur les 2 faces : Changement facile et rapide

Détails techniques

	Réf.	📦	Prix
- Mousse Haute Densité	1382000	1	
- Dimensions : 20 x 20 cm			

Mousse de rechange Cale d'angle ErgoLiss®



POUR CALES À PONCER LES ANGLES ERGOLISS® RÉF. 1350000 ET 1360000

- Auto-agrippant sur les 3 faces : Changement facile et rapide

Détails techniques

	Réf.	📦	Prix
- 2 cales en mousse Haute Densité	1389000	1	
- Dimensions : 140 x 120 mm			

Abrasifs pour Cale plate



SPÉCIAL ENDUITS ALLÉGÉS ET DE FINITION

- Auto-agrippant
- Qualité : Anti-encrassant

Détails techniques

	Grain	Réf.	📦	Prix
- 10 abrasifs	120	5396120	5	
	180	5396180	5	
	220	5396220	5	
	Treillis pour plâtres & enduits			
	120	5398120	5	

Abrasifs pour Cale d'angle



SPÉCIAL ENDUITS ALLÉGÉS ET DE FINITION

- Auto-agrippant
- Qualité : Anti-encrassant

Détails techniques

	Grain	Réf.	📦	Prix
- 10 Abrasifs	120	5392120	5	
	180	5392180	5	
	Treillis pour plâtres & enduits			
	120	5399120	5	

Valise ErgoLiss®

KIT 75 PIÈCES POUR LA FINITION DES SURFACES

- Plus de confort et de productivité
- Grande amplitude de travail grâce à la fourche orientable des cales

Détails techniques

Composition :

- 2 cale à poncer perchables : 1 plate / 1 d'angle
- 1 perche + 1 tube d'aspiration
- 30 Abrasifs cale plate : grain 120 / 180 / 220 + 10 treillis grain 120
- 20 Abrasifs cale d'angle : grain 120 / 180 + 10 treillis grain 120
- Dimensions de la valise : 117 x 30 x 12 cm



Réf.	📦	Prix
80488	1	

DES PRODUITS INNOVANTS ET ERGONOMIQUES

**INOX
TREMPE**
BI-FLEX

- ◆ 50% PLUS LÉGER
- ◆ ANTI-TRACE

Double lame
pour un lissage à
plat sans enlever
de matière

Bords arrondis
anti-trace
pour un lissage
sans bavure

**Lame acier inoxydable
trempé** pour une
longévité maximale

Poignée bi-matière
ergonomique et confortable

**Nouvelle taille
de lame** pour enduire
de grandes surfaces
et finir les bandes
de plaque de plâtre

**Pas de rivet
apparent**

Manche bi-matière
ergonomique et confortable

Embout ALU-CHOC
aluminium traversant

Flexibilité optimale,
pour enduire les joints
des plaques de plâtre

**CONSULTEZ
NOTRE GAMME SPÉCIFIQUE
POUR LES PLAQUISTES**

P. 249



Mallette & Trousses Peintre & Plaquiste

Valise Plaquiste 6 couteaux



IDÉAL POUR AJUSTER ET ENDUIRE LES BANDES DES PLAQUES DE PLÂTRE

Détails techniques

Composée de :

- 5 couteaux (8, 10, 12, 15 et 25 cm)
- 1 Couteau riflard multi-usage 5 en 1

Réf.	Quantité	Prix
8077	1	

Valise Plaquiste 6 couteaux ALU-CHOC®



POUR LA POSE ET LA FINITION DES PLAQUES DE PLÂTRE

Détails techniques

Composée de :

- 5 couteaux Plaquiste (8, 10, 12, 15 et 25 cm)
- 1 Riflard multi-usage 6 en 1

Réf.	Quantité	Prix
80117	1	

Valise 5 couteaux Plaquiste



POUR LA POSE ET LA FINITION DES PLAQUES DE PLÂTRE

Détails techniques

Composée de :

- 5 couteaux Plaquiste (6, 8, 10, 12 et 15 cm)

Réf.	Quantité	Prix
80238	1	

Trousse Plaquiste/Enduiseur



COUTEAUX GAMME ALU-CHOC® AVEC EMBOUT DE FRAPPE TRAVERSANT EN ALUMINIUM

- Cutter avec bouton poussoir double action : sécurité ou cutter
- Mesure grande longueur : 5 mètres

Détails techniques

Composée de :

- 4 couteaux Plaquiste (8, 10, 12 et 15 cm)
- 1 Riflard multi-usage 6 en 1
- 2 couteaux à enduire (18 et 24 cm)
- 1 cutter 18 mm
- 1 mesure 5 m

Réf.	Quantité	Prix
80426	1	

Trousse Plaquiste ALU-CHOC®



Détails techniques

Composée de :

- 1 couteau riflard multi-usage
- 7 couteaux flexibles (2, 4, 6, 8, 10, 12 et 15 cm)

NOUVEAUTÉ

Réf.	Quantité	Prix
2433000	1	
Trousse à couteaux		
602001	1	

Trousse 7 couteaux Plaquiste



Détails techniques

Composée de :

- 7 couteaux (2, 4, 6, 8, 10, 12 et 15 cm)

Réf.	Quantité	Prix
1694000	1	

Reboucher - Enduire

Couteau Plaquiste

Détails techniques

- Lame acier inoxydable trempé, rectifiée, polie brillante
- Manche polypropylène
- **Modèle déposé**

Taille	Réf.	📦	Prix
4 cm	514004	5	
6 cm	514006	5	
8 cm	514008	5	
10 cm	514010	5	
12 cm	514012	5	
15 cm	514015	5	

 INOX
TREMPE

Couteau Plaquiste

Détails techniques

- Lame acier inoxydable trempé, rectifiée, polie brillante
- Manche polypropylène

Taille	Réf.	📦	Prix
2 cm	505002	5	
4 cm	505004	5	
6 cm	505006	5	
8 cm	505008	5	
10 cm	505010	5	
12 cm	505012	5	
15 cm	505015	5	
25 cm	505025	5	

 INOX
TREMPE

Couteau Plaquiste ALU-CHOC®

EMBOUIT ALUMINIUM TRAVERSANT PERMETTANT DE FRAPPER

- Forme ergonomique et équilibrée

Détails techniques

- Lame acier inoxydable trempé, rectifiée, polie brillante
- Manche bi-matière
- **Modèle déposé**

Taille	Réf.	📦	Prix
2 cm	2613002	5	
4 cm	2613004	5	
6 cm	2613006	5	
8 cm	2613008	5	
10 cm	2613010	5	
12 cm	2613012	5	
15 cm	2613015	5	
25 cm	2613025	5	

 INOX
TREMPE

 ALU
CHOC

Couteau Plaquiste

FORME ERGONOMIQUE ASSURANT UNE BONNE TENUE EN MAIN

Détails techniques

- Lame acier inoxydable trempé, rectifiée, polie brillante
- Manche bi-matière
- **Modèle déposé**

Taille	Réf.	📦	Prix
2 cm	2603002	5	
4 cm	2603004	5	
6 cm	2603006	5	
8 cm	2603008	5	
10 cm	2603010	5	
12 cm	2603012	5	
15 cm	2603015	5	

 INOX
TREMPE

Couteau Spécial déco Souple

SPÉCIAL POUR ENDUITS DE FINITION, RATISSAGE ET EFFET DÉCO

- Lame souple et résiliente

Détails techniques

- Lame acier inoxydable trempé, rectifiée, polie brillante
- Manche bi-matière forme ergonomique
- **Modèle déposé**

Taille	Réf.	📦	Prix
4 cm	2597004	5	
8 cm	2597008	5	
12 cm	2597012	5	
15 cm	2597015	5	

 INOX
TREMPE

Couteau Plaquiste Embout de vissage

POUR ENDUIRE LES JOINTS DES PLAQUES DE PLÂTRE SANS CHANGER D'OUTIL POUR VISSER

- Lame flexible
- Grande longévité
- Forme ergonomique et équilibrée

Détails techniques

- Lame acier inoxydable trempé
- Manche bi-matière
- Embout aluminium traversant avec embout de vissage
- **Modèle déposé**

Taille	Réf.		Prix
10 cm	2783010	5	
15 cm	2783015	5	

NOUVEAUTÉ



INOX
TREMPE

ALU
CHOC

Couteau Plaquiste demi lune ALU-CHOC®

POUR ENDUIRE LES ANGLES À 90° ET POUR ACCÈS DIFFICILES À 30°

- Embout Aluminium traversant permettant de frapper

Détails techniques

- Lame acier inoxydable trempé
- Lame dure
- Manche bi-matière
- **Modèle déposé**

Taille	Réf.		Prix
15 cm	2615015	5	



INOX
TREMPE

ALU
CHOC

Couteau Riflard multi-usage ALU-CHOC®

6 OUTILS EN 1 : GRATTER, DÉCAPER, REBOUCHER, ÉLARGIR LES FISSURES, NETTOYER LES ROULEAUX ET FRAPPER

Détails techniques

- Lame acier inoxydable trempé, polie, brillante
- Manche bi-matière
- Embout Aluminium
- **Modèle déposé**

Taille	Réf.		Prix
7 cm	2609000	5	



INOX
TREMPE

ALU
CHOC

Couteau Riflard multi-usage

5 OUTILS EN 1 POUR LA PRÉPARATION DES SUPPORTS : GRATTER, DÉCAPER, REBOUCHER, ÉLARGIR LES FISSURES, NETTOYER LES ROULEAUX

Détails techniques

- Lame acier inoxydable trempé, polie, brillante
- Manche bi-matière
- **Modèle déposé**

Taille	Réf.		Prix
7 cm	2617000	5	



INOX
TREMPE

Couteau multi-usage

5 OUTILS EN 1 : GRATTER, DÉCAPER, REBOUCHER, ÉLARGIR LES FISSURES, NETTOYER LES ROULEAUX

Détails techniques

- Lame acier inoxydable trempé, polie
- Manche polypropylène

Taille	Réf.		Prix
7 cm	507000	5	



INOX
TREMPE

Couteau Riflard multi-usage

5 OUTILS EN 1 : GRATTER, DÉCAPER, REBOUCHER, ÉLARGIR LES FISSURES, NETTOYER LES ROULEAUX

Détails techniques

- Lame acier inoxydable trempé, rectifiée, polie, brillante
- Manche polypropylène
- **Modèle déposé**

Taille	Réf.		Prix
7 cm	2626000	5	



INOX
TREMPE

Reboucher - Enduire

Couteau de Peintre Soft

FORME ERGONOMIQUE ASSURANT UNE BONNE TENUE EN MAIN

- Lame flexible

Détails techniques

- Lame acier inoxydable trempé, rectifiée, polie brillante
- Manche bi-matière
- **Modèle déposé**

Taille	Réf.	☐	Prix
2 cm	2602002	5	
3 cm	2602003	5	
4 cm	2602004	5	
5 cm	2602005	5	
6 cm	2602006	5	
7 cm	2602007	5	
8 cm	2602008	5	
10 cm	2602010	5	



INOX
TREMPE

Couteau de Peintre Polypro

FORME ERGONOMIQUE - LAME FLEXIBLE

Détails techniques

- Lame acier inoxydable trempé, rectifiée, polie brillante
- Manche polypropylène
- **Modèle déposé**

Taille	Réf.	☐	Prix
2 cm	501002	5	
4 cm	501004	5	
6 cm	501006	5	
8 cm	501008	5	
10 cm	501010	5	



INOX
TREMPE

Couteau de Peintre

FORME ERGONOMIQUE - LAME FLEXIBLE

Détails techniques

- lame acier trempé, vernie
- Manche polypropylène
- **Modèle déposé**

Taille	Réf.	☐	Prix
2 cm	502002	5	
4 cm	502004	5	
6 cm	502006	5	
8 cm	502008	5	
10 cm	502010	5	



Couteau de Peintre

Détails techniques

- Lame acier trempé, vernie
- Manche bois PEFC

Taille	Réf.	☐	Prix
1 cm	520001	5	
2 cm	520002	5	
3 cm	520003	5	
4 cm	520004	5	
5 cm	520005	5	
6 cm	520006	5	
7 cm	520007	5	
8 cm	520008	5	
10 cm	520010	5	



PEFC
FSC® C0COC1234
www.pefc.org

Couteau de Peintre Inox

Détails techniques

- Lame acier inoxydable trempé, polie brillante
- Manche bois PEFC

Taille	Réf.	☐	Prix
2 cm	510002	5	
3 cm	510003	5	
4 cm	510004	5	
5 cm	510005	5	
6 cm	510006	5	
7 cm	510007	5	
8 cm	510008	5	
10 cm	510010	5	



INOX
TREMPE

PEFC
FSC® C0COC1234
www.pefc.org

Reboucher - Enduire

Couteau Massif

QUALITÉ PROFESSIONNELLE - LAME FLEXIBLE

- Embase massive forgée

Détails techniques

- Lame acier trempé, meulée, vernie
- Manche en Sapelli lustré
- Virole laiton

Taille	Réf.		Prix
1 cm	478001	5	
2 cm	478002	5	
3 cm	478003	5	
4 cm	478004	5	
5 cm	478005	5	
6 cm	478006	5	
7 cm	478007	5	
8 cm	478008	5	
10 cm	478010	5	



Couteau Massif

QUALITÉ SUPÉRIEURE

- Embase massive forgée

Détails techniques

- Lame acier trempé, meulée, vernie
- Manche en Sapelli lustré
- Virole laiton

Taille	Réf.		Prix
2 cm	479002	5	
4 cm	479004	5	
6 cm	479006	5	
8 cm	479008	5	
10 cm	479010	5	
12 cm	479012	5	



Couteau Massif Riveté

HAUTE QUALITÉ - FORGÉE 1 PIÈCE

- Embase massive
- Semelle plate rivetée
- Grande longévité

Détails techniques

- Lame acier trempé, meulée, vernie
- Manche en Sapelli lustré
- **Modèle déposé**

Taille	Réf.		Prix
2 cm	475002	5	
3 cm	475003	5	
4 cm	475004	5	
5 cm	475005	5	
6 cm	475006	5	
7 cm	475007	5	
8 cm	475008	5	
10 cm	475010	5	
12 cm	475012	5	



Couteau à broyer

SPATULE PLATE SEMELLE POUR LE MÉLANGE DE PEINTURE

Détails techniques

- Lame acier inoxydable trempé, flexible
- Manche en Sapelli riveté 3 points

Taille	Réf.		Prix
12 cm	442012	5	
15 cm	442015	5	
18 cm	442018	5	
21 cm	442021	5	
25 cm	442025	5	
30 cm	442030	5	



Lisser - Enduire

Couteau à enduire ALU-CHOC®

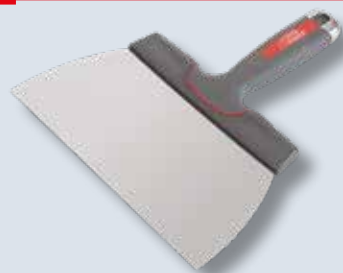
ALU
CHOC

INOX

Détails techniques

- Lame acier inoxydable, surmoulée
- Embout Choc en aluminium
- Manche bi-matière indémontable
- **Modèle déposé**

Taille	Réf.	📦	Prix
12 cm	2598012	5	
14 cm	2598014	5	
16 cm	2598016	5	
18 cm	2598018	5	
20 cm	2598020	5	
24 cm	2598024	5	
30 cm	2598030	5	

L'ENDUIT TOUTES SURFACES SANS TRACE

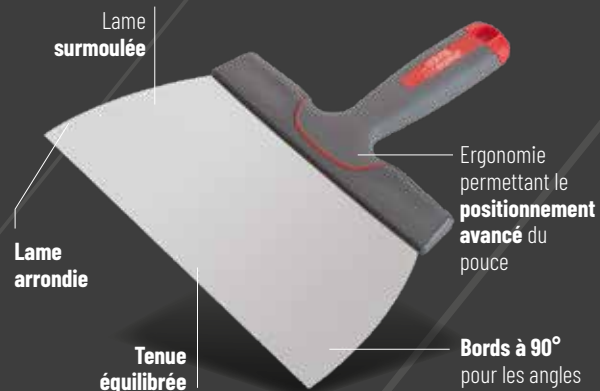

Couteau à enduire Polypro Dur



INOX

Détails techniques

- Lame acier inoxydable surmoulée
- Manche dur en polypropylène
- **Modèle déposé**

Taille	Réf.	📦	Prix
10 cm	546010	5	
12 cm	546012	5	
14 cm	546014	5	
16 cm	546016	5	
18 cm	546018	5	
20 cm	546020	5	
22 cm	546022	5	
24 cm	546024	5	
30 cm	546030	5	

Couteau à enduire Soft



INOX

Détails techniques

- Lame acier inoxydable surmoulée
- Manche bi-matière
- **Modèle déposé**

Taille	Réf.	📦	Prix
10 cm	2605010	5	
12 cm	2605012	5	
14 cm	2605014	5	
16 cm	2605016	5	
18 cm	2605018	5	
20 cm	2605020	5	
22 cm	2605022	5	
24 cm	2605024	5	
30 cm	2605030	5	

Couteau à enduire Bois



Détails techniques

- Lame droite en acier carbone trempé et verni
- Manche bois PEFC dur naturel
- Riveté 2 points

Taille	Réf.	📦	Prix
8 cm	545008	5	
10 cm	545010	5	
12 cm	545012	5	
14 cm	545014	5	
16 cm	545016	5	
18 cm	545018	5	
20 cm	545020	5	
22 cm	545022	5	
24 cm	545024	5	
30 cm	545030	5	

Couteau à enduire



Détails techniques

- Lame arrondie en acier carbone trempé et verni
- Lame surmoulée
- Manche dur en polypropylène
- **Modèle déposé**

Taille	Réf.	📦	Prix
10 cm	559010	5	
12 cm	559012	5	
14 cm	559014	5	
16 cm	559016	5	
18 cm	559018	5	
20 cm	559020	5	
22 cm	559022	5	
24 cm	559024	5	
30 cm	559030	5	

Lisser - Enduire

Couteau à enduire sur décoffrage

POUR LES ENDUITS PROJETÉS SUR BÉTON

- Angles droits

Détails techniques

- Lame acier inoxydable
- Manche bois verni
- Rivetée 4 points

Taille	Réf.	📦	Prix
20 cm	549020	1	
35 cm	549035	1	
50 cm	549050	1	
60 cm	549060	1	



INOX

Couteau à enduire Soft

SUR DÉCOFFRAGE - ANGLES DROITS

- Manche forme ergonomique assurant une bonne tenue en main

Détails techniques

- Lame acier inoxydable avec renfort aluminium
- Manche bi-matière riveté

Taille	Réf.	📦	Prix
35 cm	537035	1	
50 cm	537050	1	
60 cm	537060	1	

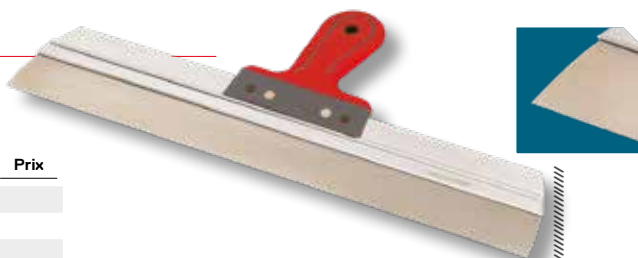

INOX

Couteau à enduire Angles arrondis

SUR DÉCOFFRAGE - ANGLES ARRONDIS ANTI-TRACE

- Manche forme ergonomique assurant une bonne tenue en main

Détails techniques

- Lame acier inoxydable avec renfort aluminium
- Manche bi-matière riveté

Taille	Réf.	📦	Prix
50 cm	534050	1	
60 cm	534060	1	

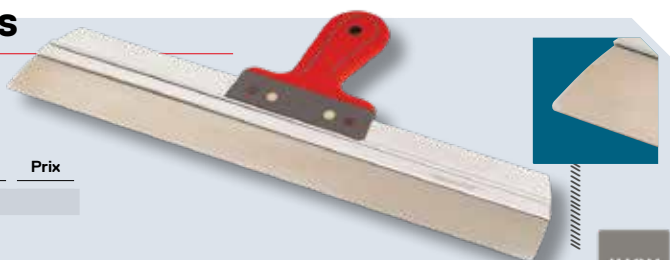

INOX

Couteau à enduire Renforcé

ANGLES DROITS

Détails techniques

- Lame en acier inoxydable avec renfort aluminium
- Riveté 2 points
- Manche bois en hêtre naturel PEFC

Taille	Réf.	📦	Prix
60 cm	531060	1	



INOX

Couteau à enduire Renforcé

SPÉCIALEMENT ÉTUDIÉ POUR ENDUIRE LES PLAQUES DE PLÂTRE ET FACILITER LA FINITION

- Bords et angles droits

Détails techniques

- Lame acier inoxydable avec renfort aluminium
- Riveté 2 points
- Manche bois en hêtre naturel PEFC

Taille	Réf.	📦	Prix
25 cm	1375025	1	
30 cm	1375030	1	
35 cm	1375035	1	



INOX

Lisser - Enduire

Taloche à lisser

POUR POSER LE PLÂTRE ET LISSER UN ENDUIT
- Lame semi-rigide plus adaptée au lissage d'une chape

Détails techniques

- Lame acier inoxydable trempé
- Épaisseur 0,7 mm
- Poignée bois hêtre naturel PEFC sans oreille

Dimensions	Réf.	📦	Prix
50 x 14 cm	618000	1	



Taloche à lisser Suisse

PLATOIR POIGNÉE SUISSE À OREILLES : IDÉAL POUR LES TRAVAUX DE LISSAGE DES PLÂTRES
- Travail à 2 mains

Détails techniques

- Lame acier inoxydable trempé
- Épaisseur 0,7 mm
- Poignée bois hêtre naturel PEFC avec oreilles

Dimensions	Réf.	📦	Prix
50 x 14 cm	631000	1	

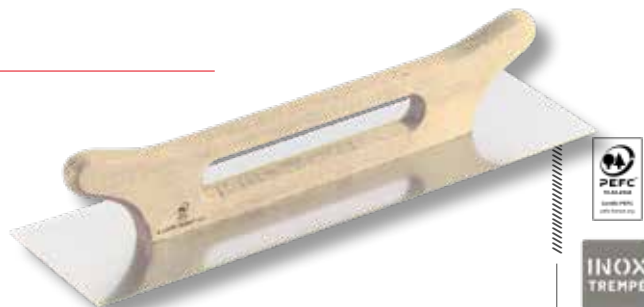

Taloche à deux mains

POUR ENDUIRE ET LISSER SANS TRACE

Détails techniques

- Lame acier inoxydable trempé, biseautée
- Épaisseur 0,6 mm
- Monture aluminium
- Poignée plastique à oreilles

Dimensions	Réf.	📦	Prix
50 X 12 cm	1463000	1	

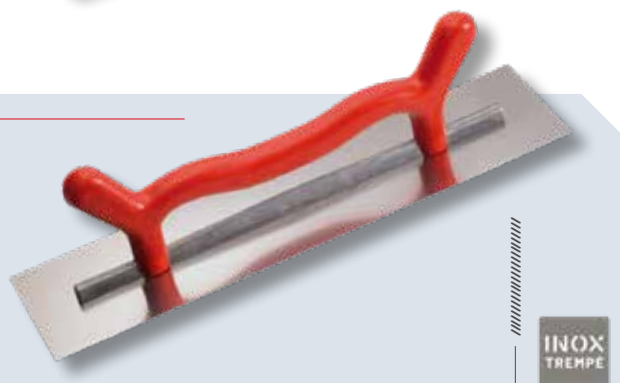

Taloche éponge

POUR LES FINITIONS - PRÉCONISÉE POUR LES PLÂTRES ALLÉGÉS

Détails techniques

- Semelle rectangulaire en plastique
- Éponge épaisseur 20 mm
- Poignée ergonomique bi-matière

Dimensions	Réf.	📦	Prix
28 x 14 cm	1004000	1	



Couteau à enduire caoutchouc

POUR ENDUIRE LES ANGLES INTÉRIEURS DE 60° À 170°
- Utilisable à la main ou avec un manche

Détails techniques

- En caoutchouc avec un renfort en Nylon

Réf.	📦	Prix
3005000	1	



Truelle Italienne ronde



INOX

POUR LES PLÂTRES ET MORTIERS

- Lame souple
- Embout de frappe incassable et protection de l'index

Détails techniques	Taille	Réf.	📦	Prix
- Lame acier inoxydable	180 mm	2110180	1	
- Manche composite	200 mm	2110200	1	
- Manche composite	220 mm	2110220	1	
- Modèle déposé	240 mm	2110240	1	

Truelle Italienne carrée



INOX

POUR LES PLÂTRES ET MORTIERS

- Lame souple
- Embout de frappe incassable et protection de l'index

Détails techniques	Taille	Réf.	📦	Prix
- Lame acier inoxydable	180 mm	2111180	1	
- Manche composite	200 mm	2111200	1	
- Modèle déposé				

Truelle langue de chat



INOX

SPÉCIALE FINITION - POSE ET LISSAGE DU MORTIER OU DU PLÂTRE

- Lame souple
- Embout de frappe incassable

Détails techniques	Taille	Réf.	📦	Prix
- Lame acier inoxydable	140 mm	2112140	1	
- Manche composite	160 mm	2112160	1	
- Modèle déposé	180 mm	2112180	1	

Truelle triangulaire



INOX

BOUT POINTU POUR ACCÈS DIFFICILES

- Lame souple
- Embout de frappe incassable

Détails techniques	Taille	Réf.	📦	Prix
- Lame acier inoxydable	160 mm	2113160	1	
- Manche composite				
- Modèle déposé				

Truelle angle interieur



INOX

RÉALISATION PARFAITE ET RAPIDE D'ANGLE RENTRANT

- Embout de frappe incassable et protection de l'index

Détails techniques	Réf.	📦	Prix
- Lame acier inoxydable	2104000	1	
- Manche composite			
- Modèle déposé			

Truelle angle exterior



INOX

RÉALISATION PARFAITE ET RAPIDE D'ANGLE SORTANT

- Embout de frappe incassable et protection de l'index

Détails techniques	Réf.	📦	Prix
- Lame acier inoxydable	2105000	1	
- Manche composite			
- Modèle déposé			

Enduire - Lisser

Platoir Bi-Flex Serrage

PRÉCONISÉ POUR LE SERRAGE DES BANDES

- Technologie Bi-Flex
- Bords et angles arrondis progressifs pour ne laisser aucune trace
- Embase concave pour compenser le retrait de l'enduit
- Fin et nerveux
- 40 % de poids en moins

Détails techniques

	Dimensions	Réf.	📦	Prix
- lame acier inoxydable trempé	30 x 11 cm	1718028	1	
- Épaisseur 0,4 mm	35 x 11 cm	1718035	1	

- Embase large et concave - Double rangée de rivets
- Manche matière caoutchoutée pour le confort, poignée polycarbonate pour le compromis rigidité/légèreté
- **Brevet déposé**



INOX TREMPÉ



Platoir Bi-Flex Finition

POUR LA FINITION DES BANDES DE PLAQUE DE PLÂTRE

- Technologie Bi-Flex
- Bords et angles arrondis progressifs pour ne laisser aucune trace
- Ultra léger

Détails techniques

	Dimensions	Réf.	📦	Prix
- lame acier inoxydable trempé	30 x 11 cm	1719030	1	
- Épaisseur 0,4 mm	35 x 11 cm	1719035	1	

- Embase large et concave - Double rangée de rivets
- Manche ergonomique bi-matière, poignée polypropylène pour le compromis rigidité/légèreté
- **Brevet déposé**



INOX TREMPÉ



Platoir Bi-Flex Double lame

POUR LA FINITION DES SURFACES ET BANDES DE PLAQUE DE PLÂTRE

- Lissage à plat, sans enlever de matière
- Bords arrondis, sans rivet apparent : lissage sans bavure

Détails techniques

	Dimensions	Réf.	📦	Prix
- Technologie bi-flex double lame :	30 x 11 cm	1725030	1	
- Lame acier inoxydable trempé 0,3 mm	35 x 11 cm	1725035	1	
- Contre lame 0,6 mm	40 x 11 cm	1725040	1	
- Poignée bi-matière polycarbonate/soft : Légèreté, confort et robustesse	45 x 11 cm	1725045	1	

- **Brevet déposé**

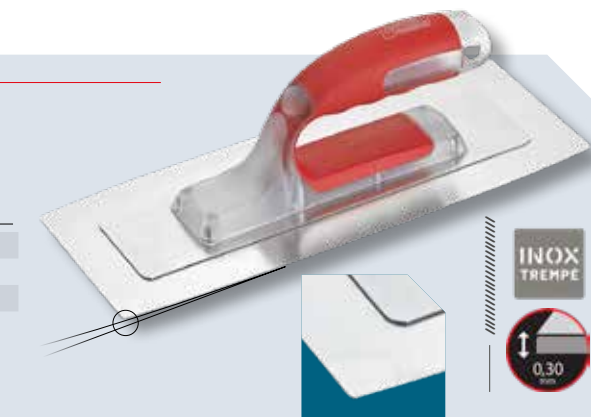

INOX TREMPÉ

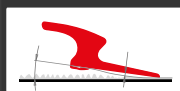
BI-FLEX

 Double rangée
de rivets

 Acier inox
trempé

 Bords arrondis
progressifs

 Embase large et concave
pour compenser le retrait
de l'enduit au séchage

 Pas de rivet apparent
en sous face

Platoir inox



Détails techniques

- Lame acier inoxydable
- **Épaisseur 0,6 mm**
- Manche composite ergonomique
- Monture en aluminium allégé
- **Modèle déposé**

Dimensions	Réf.	Quantité	Prix
28 x 12 cm	2121000	1	
PLATOIR INOX BISEAUTÉ			
28 x 12 cm	2123000	1	

Platoir Inox Etroit



POUR LE SERRAGE ET LE POLISSAGE DES ENDUITS FINS ET DES STUCS

Détails techniques

- Lame acier inoxydable, étroite et longue
- **Épaisseur 0,6 mm**
- Manche composite ergonomique
- Monture en aluminium allégé
- **Modèle déposé**

Dimensions	Réf.	Quantité	Prix
28 x 10 cm	1497000	1	
PLATOIR INOX ETROIT			
35 x 10 cm	2357000	1	

Platoir inox Biseauté

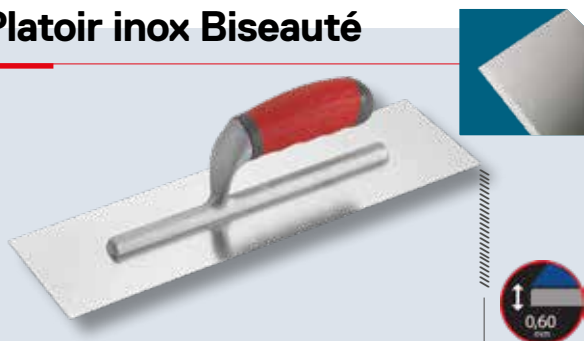

GRAND MODÈLE - LAME ÉTROITE ET LONGUE

- Lame biseautée anti-trace

Détails techniques

- Lame acier inoxydable
- **Épaisseur 0,6 mm**
- Manche composite ergonomique
- Monture en aluminium allégé
- **Modèle déposé**

Dimensions	Réf.	Quantité	Prix
35 x 10 cm	2356000	1	

Platoir courbé

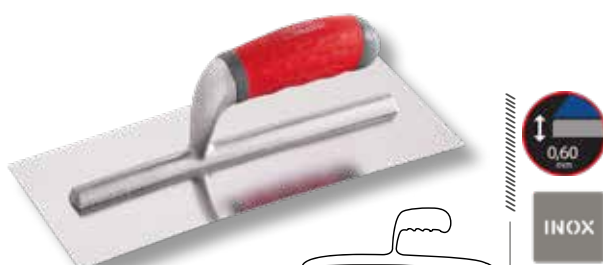

SPÉCIAL PLAQUISTE - LAME INOX RECTANGULAIRE COURBÉE POUR LA FINITION DES JOINTS

- La forme courbe permet une meilleure charge en enduit sur les joints de plaque

Détails techniques

- Lame acier inoxydable
- **Épaisseur 0,6 mm**
- Angles droits
- Manche composite ergonomique
- Monture en aluminium allégé
- **Modèle déposé**

Dimensions	Réf.	Quantité	Prix
28 x 12 cm	1717000	1	

Platoir Inox



LAME RIGIDE

Détails techniques

- Lame acier inoxydable
- **Épaisseur 0,6 mm**
- Poignée bois hêtre PEFC
- Monture aluminium allégé

Dimensions	Réf.	Quantité	Prix
28 x 12 cm	467000	1	

Platoir à grésér PRO



POUR LE LISSAGE ET LE GRÉSAGE DES ENDUITS

Détails techniques

- Plateau plastique renforcé
- **Épaisseur 3 mm**
- Poignée plastique double agrafage

Dimensions	Réf.	Quantité	Prix
28 X 13 cm	697000	5	
PLATOIR À GRÉSÉR			
28 x 13 cm	1673000	1	

Enduire - Décorer

Platoir spécial déco trapèze



BORDS ET ANGLES ARRONDIS PROGRESSIFS POUR NE LAISSER AUCUNE TRACE

- Souple
- Forme trapèze

Détails techniques

	Dimensions	Réf.	☐	Prix
- lame acier inoxydable trempé, polie	20 x 8 cm	1716008	1	
- Épaisseur 0,4 mm	24 x 11 cm	1716411	1	
- Double rangée de rivets	28 x 12 cm	1716812	1	

- Manche matière caoutchoutée pour le confort
- Monture polycarbonate pour le compromis rigidité/légèreté



Platoir type Japonais pointu



SPÉCIAL ACCÈS DIFFICILES, RACCORDS, ANGLES - EXTRA SOUPLE

- Lissage à plat des enduits de finition, sans enlever de matière

Détails techniques

	Dimensions	Réf.	☐	Prix
- lame acier Inoxydable trempé	21 x 6/6.5 cm	1727021	1	

- 1 coté triangulaire
- Épaisseur 0,3 mm
- Technologie bi-flex double lame
- Sans rivet apparent : lissage sans bavure
- Poignée bi-matière polycarbonate/soft : Légèreté, confort et robustesse

Platoir type Japonais rond



POUR ENDUITS DE FINITION, PEINTURES À EFFETS, STUC, BÉTONS CIRÉS - EXTRA SOUPLE

- Lissage à plat des enduits de finition, sans enlever de matière

Détails techniques

	Dimensions	Réf.	☐	Prix
- lame acier Inoxydable trempé	22 x 7 cm	1728022	1	

- 1 coté arrondi
- Épaisseur 0,3 mm
- Technologie bi-flex double lame
- Sans rivet apparent : lissage sans bavure
- Poignée bi-matière polycarbonate/soft : Légèreté, confort et robustesse

Platoir type Japonais rectangle



POUR ENDUITS FINS DE DÉCORATION - EXTRA SOUPLE

- Pour ferrage et lissage à plat, sans enlever la matière

Détails techniques

	Dimensions	Réf.	☐	Prix
- lame acier Inoxydable trempé	27 x 7.5/8 cm	1734027	1	

- Épaisseur 0,3 mm
- Technologie bi-flex double lame
- Sans rivet apparent : lissage sans bavure
- Poignée bi-matière polycarbonate/soft : Légèreté, confort et robustesse

Platoir lissage Inox rond



POUR BÉTONS DÉCORATIFS, ENDUITS À LA CHAUX ET RÉSINES - EXTRA SOUPLE

- Également pour fermer la porosité après application des durcisseurs colorés

Détails techniques

	Dimensions	Réf.	☐	Prix
- lame acier Inoxydable trempé	36 x 8 cm	1724036	1	

- Épaisseur 0,3 mm
- Technologie bi-flex double lame
- Sans rivet apparent : lissage sans bavure
- Poignée bi-matière polycarbonate/soft : Légèreté, confort et robustesse

Platoir trapèze Inox



RIGIDE - ANGLES ARRONDIS

Détails techniques

Détails techniques	Dimensions	Réf.	📦	Prix
- lame inox - Forme trapèze	20 x 8 cm	2074008	1	
- Épaisseur 0,6 mm	24 x 11 cm	2074411	1	
- Poignée composite ergonomique	28 x 12 cm	2074812	1	

- Monture aluminium allégé
- Modèle déposé

Platoir Soft déco



BORDS ET ANGLES ARRONDIS PROGRESSIFS, LAME BISEAUTÉE

- Pour ne laisser aucune trace

Détails techniques

Détails techniques	Dimensions	Réf.	📦	Prix
- lame acier inoxydable trempé, polie extra-fin	20 x 8 cm	2269008	1	
- Épaisseur 0,6 mm	24 x 11 cm	2269411	1	
- Poignée composite ergonomique	28 x 12 cm	2269812	1	

- Monture en aluminium allégé
- Modèle déposé

Platoir déco Inox



PLATOIR DE FINITION À ANGLES ARRONDIS ANTI-TRACE

Détails techniques

Détails techniques	Dimensions	Réf.	📦	Prix
- lame acier inoxydable	20 x 8 cm	2075008	1	
- Épaisseur 0,6 mm	ANGLES DROITS - MANCHE BOIS			
- Poignée composite ergonomique	20 x 8 cm	1662000	1	

- Monture aluminium allégé
- Modèle déposé

Platoir déco ABS rond



POUR ENDUITS DE DÉCORATION AGRESSIFS, STUCS ET ENDUITS GRAS

- Pour l'application sans trace noire ou d'oxydation
- Angles arrondis
- Biseauté 4 faces

Détails techniques

Détails techniques	Dimensions	Réf.	📦	Prix
- lame en ABS semi-rigide	24 x 8 cm	1729024	1	

- Épaisseur 2 mm
- Poignée bi-matière polypro/soft : Légèreté, confort et robustesse

Platoir déco souple



POUR STRUCTURER ET FERRER LES EFFETS DÉCO

- Bords et angles arrondis pour ne laisser aucune trace

Détails techniques

Détails techniques	Dimensions	Réf.	📦	Prix
- lame acier inoxydable polie - Souple	20 x 8 cm	2358008	1	
- Épaisseur 0,5 mm	24 x 11 cm	2358411	1	

- Poignée composite ergonomique
- Monture aluminium allégé
- Modèle déposé

Platoir spécial effet déco



SPÉCIAL STUC, ENDUITS GRAS

Détails techniques

Détails techniques	Dimensions	Réf.	📦	Prix
- lame plastique souple	24 x 9,5 cm	1677000	1	

- Monobloc

Enduire - Décorer

Couteau stucateur pour seau



NOUVEAUTÉ

INOX

LAME ARRONDIE POUR UNE PRISE PLUS RAPIDE DE L'ENDUIT OU AUTRE PRODUIT PATEUX, JUSQU'AU FOND DU SEAU

Détails techniques

- Lame acier inoxydable, surmoulée
- Lame dure
- Manche bi-matière forme ergonomique

Taille	Réf.	📦	Prix
19 cm	2599019	5	



Trousse spécial effet déco



INOX

LAMES EXTRA SOUPLE - BORDS ARRONDIS

Détails techniques

- Composée de : 4 Lames type Japon (N° 6, 8, 10 et 12 cm)
- Lame acier inoxydable

Réf.	📦	Prix
1473300	1	

Truelle stucateur Soft



INOX

POUR ENDUIRE ET DÉCORER

- L'angle droit permet de bien racler le fond et les cotés du seau
- Rigide

Détails techniques

- Lame inox
- Épaisseur 1 mm
- Manche composite

Taille	Réf.	📦	Prix
75 mm	658175	1	
100 mm	658110	1	

Trousse 4 lames carrossier



POUR ENDUIRE ET DÉCORER

Détails techniques

- Composée de : 4 Lames Japon (N° 6, 8, 10 et 12 cm) + 1 cale à enduire
- Lame en acier trempé

Réf.	📦	Prix
418000	1	

Couteau à enduire courbette



LISSAGE ET FINITION DES SURFACES AVANT MISE EN PEINTURE

- Usage bâtiment : Enduits muraux, garnissage des fonds courbés comme moulures et corniches
- Usage décoration : Lissage et application des bétons cirés, marouflage de frises ou de revêtements adhésifs

Détails techniques

- Caoutchouc souple : Épouse les formes et ne raye pas
- 1 angle arrondi

Taille	Réf.	📦	Prix
20 cm	544000	1	

Trousse 5 lames carrossier



POUR ENDUIRE ET DÉCORER

- Livrée dans une pochette plastique réutilisable

Détails techniques

- Composée de : 5 Lames Japon (N°3, 6, 8, 10 et 12 cm) + 1 cale à enduire en caoutchouc souple rectangulaire
- Lame en acier trempé

Réf.	📦	Prix
421000	1	
Présentation libre service		
3421000	1	

Couteau à enduire courbette



LISSAGE ET FINITION DES SURFACES AVANT MISE EN PEINTURE

- Usage bâtiment : Enduits muraux
- Usage décoration : Lissage et application des bétons cirés, marouflage de frises ou de revêtements adhésifs

Détails techniques

- Caoutchouc souple : Épouse les formes et ne raye pas
- Angles droits

Taille	Réf.	📦	Prix
14 cm	543014	1	
20 cm	543020	1	

Réparer - Reboucher les fissures

Calicot tarlatane

POUR ARMER LA RÉPARATION DE FISSURES AVEC DE L'ENDUIT, OU POUR LE TRAITEMENT SPÉCIFIQUE DES LIAISONS EN BÉTON CIRÉ, PONTAGE ENTRE SUPPORTS MOUVANTS

- Étoffe de coton tissé et apprêté
- A incorporer dans la couche primaire et à maroufler

Détails techniques	Dimensions	Réf.	☐	Prix
- 100% coton avec apprêt amidon	20 m x 5 cm	783050	48	
	20 m x 7 cm	783070	48	
	20 m x 10 cm	783100	24	
	20 m x 12 cm	783120	24	
	20 m x 15 cm	783150	24	
	20 m x 20 cm	783200	16	
	Lot de 2			
	20 m x 5 cm	3783050	1	
	Rouleau de 10 m - Gaze tissée 100% coton apprêtée et blanchie			
	10 m x 5 cm	785050	48	



Fibre de verre auto adhésive

GRILLE EN FIBRE DE VERRE POUR DES JOINTS PLUS SOLIDES

- Ouverte pour éliminer les bulles d'air

Détails techniques	Dimensions	Réf.	☐	Prix
- Bande à joint auto-collante	20 m x 5 cm	1432000	24	
- Largeur de bande : 5 cm	45 m x 5 cm	1432045	24	
	90 m x 5 cm	1432090	12	
	153 m x 5 cm	1432153	12	
	- Largeur de bande : 15 cm			
	0,15 x 25 m	1433025	2	



Calicot voile de verre

POUR REVÊTEMENT INTÉRIEUR

Détails techniques	Dimensions	Réf.	☐	Prix
- Voile 100 % fibre de verre enduite	50 m x 10 cm	788010	1	
- Masse surfacique : 35 gr/m ²	25 m x 1 m	788025	1	
	50 m x 1 m	788050	1	



Tissu de verre renforcé

GRANDE RÉSISTANCE ET ALLONGEMENT À LA RUPTURE

- GRANDE RÉGULARITÉ DU TISSAGE

- Découpe aisée, bonne stabilité dimensionnelle, bonne diffusion de l'enduit
- Repositionnement facile, sans plis, bord à bord net. Fil d'arrêt sur les bords des laizes : pas d'effilochage

Détails techniques	Dimensions	Réf.	☐	Prix
- Masse surfacique : 95 g/m ²	25 m x 5 cm	1698005	5	
- Épaisseur : 20/100 de mm	25 m x 7 cm	1698007	5	
	25 m x 10 cm	1698010	5	
	25 m x 15 cm	1698015	5	
	50 m x 1 m	1698100	9	



Poser des éléments I.T.E.

I.T.E. : ISOLATION THERMIQUE PAR L'EXTÉRIEUR

La norme RT2012 issue du Grenelle de l'environnement exige que tout bâtiment neuf construit depuis 2013 réponde à des nouvelles exigences énergétiques.

La solution outillage I.T.E. de l'Outil Parfait permet de répondre à l'application des isolants destinés à améliorer et limiter la consommation d'énergie.



Formes de coupes possibles :

rectangle, en angle, chanfreinée, étagée et rainurage.



Pour couper les mousses P.S.E et X.P.S parfaitement.

Découpe au fil chaud pour une coupe nette sans projection de billes de polystyrène.

ParfaitCut®

DÉCOUPE AU FIL CHAUD : NETTE ET SANS PROJECTION
- POUR LES MOUSSES PSE ET XPS, POLYSTYRÈNE

- Livrée avec option échafaudage, et pédale pour la mise en œuvre de la découpe
- Prête pour la découpe en quelques secondes grâce au bouton d'actionnement.
- Valise de transport à roulettes

Détails techniques

- Profondeur de coupe max : 330 mm
- Hauteur de coupe max : 1 330 mm
- Longueur de coupe max : 1370 mm
- Réf 3113001 : Fil chaud de recharge

Réf.  Prix

3111000 1

Fil de découpe ITE

3113000 1



Couteau thermique

POUR UNE COUPE NETTE DES ISOLANTS EN POLYSTYRÈNE EXPANSÉ ET EXTRUDÉ (P.S.E. ET X.P.S.) - SANS AUCUNE POUSSIÈRE

- La lame atteint 500°C en quelques secondes

Détails techniques

Coffret comprenant :

- Couteau thermique 200 W
- 2 lames : 150 et 200 mm
- 1 guide d'angle - 1 guide de coupe 15 cm
- 1 brosse métallique
- 1 clé de fixation
- Certifié CE

Réf.  Prix

3001000 1



Couteau thermique & Accessoires

POUR UNE COUPE NETTE DES ISOLANTS EN POLYSTYRÈNE EXPANSÉ ET EXTRUDÉ (P.S.E. ET X.P.S.) - SANS AUCUNE POUSSIÈRE

- La lame atteint 500°C en quelques secondes

Détails techniques

- Coffret comprenant :
- Couteau thermique 200 W
- 2 lames : 150 et 200 mm
- 1 guide d'angle - 1 guide de coupe 15 cm
- 1 brosse métallique
- 2 lames pliantes pour rainurage
- 1 pince à découper - 1 pince à courber
- 1 clé de fixation
- Certifié CE

Réf.  Prix

3002000 1



Poser des éléments I.T.E.

Scie sabre électrique



SCIE POUR MATÉRIEAUX ISOLANTS MINÉRAL (LAINE DE ROCHE, ..)

- Coupe nette et sans effort

Détails techniques

Livré en mallette comprenant :

- Lame 300 mm
- Batterie Li-ion 18V, 2000mAh
- Chargeur 65W/2300mA

Taille	Réf.	📦	Prix
300 mm	3173000	1	
Lame Scie sabre			
300 mm	3174000	1	

Taloche



POUR LE PONÇAGE DES PANNEAUX D'ISOLATION EN POLYSTYRÈNE

Détails techniques

- Semelle et poignée bois
- S'utilise avec la semelle abrasive Réf.2043028 autocollante
- Livrée sans

Dimensions	Réf.	📦	Prix
28 x 50 cm	2042028	1	

Couteau pour matériaux d'isolation



COUTEAU À DOUBLE TRANCHANT : SCIE POUR MATÉRIEAUX DURS / VAGUE POUR MATÉRIEAUX SOUPLES

Détails techniques

- Lame acier inoxydable trempé
- Double denture
- Manche bois riveté

Taille	Réf.	📦	Prix
28 cm	3073000	1	
36 cm	3073036	1	
48 cm	3073048	1	

Semelle abrasive



SEMELLE ABRASIVE AUTOCOLLANTE POUR TALOCHE ITE RÉF. 2042028

Détails techniques

- Dimensions : 28 x 50 cm
- Auto-collante
- Grain 16

Dimensions	Réf.	📦	Prix
28 x 50 cm	2043028	1	

Scie matériaux isolants



SPÉCIALEMENT POUR LA COUPE DE LAINE DE ROCHE, POLYSTYRÈNE EXPANSÉ, PSE ET PLASTIQUE CELLULAIRE JUSQU'À 75 MM

- La forme vague du tranchant de la scie permet de glisser à l'intérieur de l'isolant pour un minimum de résidus

Détails techniques

- Lame réaffutable
- Livrée avec un fourreau anti-corrosion

Taille	Réf.	📦	Prix
550 mm	3083000	1	

Taloche Abrasive



SPÉCIALEMENT CONÇUE POUR LES APPLICATIONS ITE : PONÇAGE DES PANNEAUX D'ISOLATION EN POLYSTYRÈNE, ET LE BÉTON CELLULAIRE

- Économique : Évite l'utilisation de consommables

Détails techniques

- Plaque galvanisée avec des multi-perforations abrasives
- Poignée en plastique

Dimensions	Réf.	📦	Prix
38 x 16 cm	2044038	1	

PRÉPARATION DES SURFACES //

Poser des éléments I.T.E.

**L'OUTIL
PARFAIT**
FABRICANT DEPUIS 1920*ParfaitLiss*®Bords arrondis
pour le dégagement
dans les anglesDenture
pour réglage épaisseur

Ergonomique, léger

Couteau I.T.E ParfaitLiss'®

POUR RÉGLER L'ÉPAISSEUR DE L'ENDUIT AVANT LA POSE DE L'ARMATURE DANS LE CADRE D'UNE ISOLATION THERMIQUE PAR L'EXTÉRIEUR (I.T.E.)

- utilisation manuelle ou avec la perche ParfaitLiss® Réf 3541
- Lame technologie Bi-Flex haute performance avec contre lame en PVC

Détails techniques

- Lame crantée en acier trempé, vernie
- Épaisseur 0,5 mm
- Denture forme trapèze - 6x4
- profondeur 7

Taille	Réf.	📦	Prix
60 cm	7541060	1	

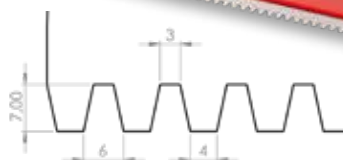

Lame dure ParfaitLiss'®

POUR LA POSE ET L'ENDUCTION DE L'ARMATURE DANS L'ENDUIT D'ENCOLLAGÉ (ENDUIT ÉPAIS, ITE)

- Lisser et dresser les façades avec la version 100 cm
- Pour l'égrenage et la préparation des surfaces avant rattissage et lissage

Détails techniques

- Lame inox trempé 0,6 mm
- Bords arrondis
- Poignée ergonomique
- Rivetée pour une qualité professionnelle en usage intensif
- Ne raye pas les surfaces
- Utilisation manuelle ou avec la perche ParfaitLiss® réf 3541

Taille	Réf.	📦	Prix
60 cm	4541760	1	
100 cm	4541100	1	

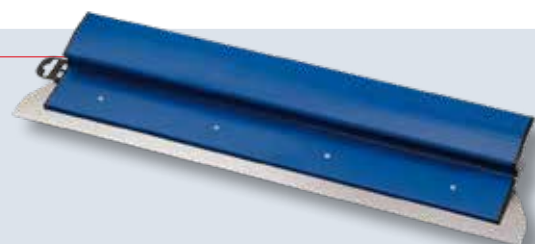
INOX
TREMPÉ

NOUVEAUTÉ

Platoir spécial I.T.E.

POUR APPLICATION, RÉGLAGE ET LISSAGE DES ENDUITS ÉPAIS (FAÇADE, ITE, ACOUSTIQUE)

- 1 bord denté pour régler l'épaisseur, 1 bord lisse pour finir
- 1 dent dans chaque angle pour éviter la colle dans les angles rentrants

Détails techniques

- Lame acier Inox 0,7 mm
- Denture 8 x 8 mm + 1 bord courbé
- Poignée ergonomique réglable
- Ambidextre
- Montée avec 2 écrous

Taille	Réf.	📦	Prix
480 x 130 mm	462008	1	



INOX

Platoir Spécial I.T.E.

POUR APPLICATION, RÉGLAGE ET LISSAGE DES ENDUITS ÉPAIS (FAÇADE, ITE, ACOUSTIQUE)

- 1 bord denté pour régler l'épaisseur, 1 bord lisse pour finir
- 1 dent dans chaque angle pour éviter la colle dans les angles rentrants

Détails techniques

- Lame acier Inox 0,7 mm
- Denture trapézoïdale + 1 bord courbé
- Poignée ergonomique réglable
- Ambidextre
- Montée avec 2 écrous

Taille	Réf.	📦	Prix
596 mm	2935600	1	



INOX

Poser des éléments I.T.E.

Platoir à colle

POUR APPLICATION, RÉGLAGE ET LISSAGE

- 1 bord denté pour régler l'épaisseur, 1 bord pour le lissage
- 1 dent dans chaque angle pour éviter la colle dans les angles rentrants

Détails techniques

	TKB	Dimensions	Consommation (A titre indicatif)	Réf.	☐	Prix
- Lame acier Inox 0,7 mm	C2	6 x 6 mm	2.9 à 3.2 Kg/m ²	465006	1	
- 1 denture carrée + 1 bord courbé	C4	8 x 8 mm	3.8 à 4.2 Kg/m ²	465008	1	

- Poignée ergonomique
- Ambidextre
- Montée avec 4 écrous
- Dimensions : 280 x 130 mm



INOX

Platoir à maroufler

MAROUFLER LA TOILE SANS L'ARRACHER

- NOYER LA TRAME ET DRESSER LES SURFACES
- Forte résistance à la déformation et à l'usure

Détails techniques

	Dimensions	Réf.	☐	Prix
- Lame Inox trempé	300 x 80 x 0,6 mm	4542030	1	
- Poignée composite ergonomique	480 x 100 x 1 mm	4542048	1	

- Monture aluminium allégé

NOUVEAUTÉ

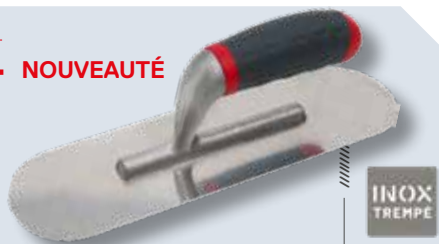

INOX TREMPÉ

Pistolet mousse PU

PISTOLET PROFESSIONNEL POUR L'APPLICATION DE LA MOUSSE POLYURÉTHANE PISTOLABLE À VIS - SIMPLE D'UTILISATION ET COMPACT POUR LE TRANSPORT

- Réglage facile et contrôle total
- Canon double diamètre, meilleure sortie de la mousse
- Nettoyage facile

Détails techniques

	Réf.	☐	Prix
- Vis à fond fermé et gâchette métallique	2015000	1	

- Adaptateur avec revêtement PTFE



Nettoyant Pistolet mousse PU

NETTOYAGE EXTÉRIEUR ET CIRCUITS INTÉRIEURS DES PISTOLETS APPLICATEURS DE MOUSSE EXPANSIVE PU (RÉFÉRENCE 2015)

- Permet également le nettoyage des tâches fraîches de mousse expansive
- Produit pour utilisation professionnelle

Détails techniques

	Contenance	Réf.	☐	Prix
- Aérosol à visser + Buse de pulvérisation	500 ml	5715000	12	

- Solvants organiques
- Dangereux - Mettre des gants et des lunettes de sécurité lors de la manipulation



Mousse polyuréthane Pistolable

ISOLATION THERMIQUE ET ACOUSTIQUE

- Isolation de la plomberie d'eau chaude, équipements de réfrigération, baignoires...

Détails techniques

	Contenance	Réf.	☐	Prix
- Aérosol pistolable 750 ml net pour Pistolet référence 2015	700 ml	2715000	12	

- Utiliser la vis de réglage du pistolet pour ajuster le débit de mousse
- Nettoyage du pistolet avec le nettoyant Référence 2015000



Mousse polyuréthane Expansive

UTILISATION MANUELLE - APPLICATION TOUS SENS

- Peut être coupée et peinte après le séchage

Détails techniques

	Contenance	Réf.	☐	Prix
- Mousse polyuréthane mono-composante B3	700 ml	111000	12	

- Application en extérieur et intérieur
- Bombe 500 ml net



Gratter - Décaper

Couteau lame rigide

POUR TRAVAUX DE DÉCAPAGE - LAME BISEAUTÉE

Détails techniques	Taille	Réf.	📦	Prix
- Lame acier trempé, vernie, affûtée	6.5 cm	518000	5	
- Rigide				
- Manche bois hêtre PEFC				
- Virole nickelée				



Riflard Manche long

POUR GRATTER ET DÉCAPER - LAME BISEAUTÉE

Détails techniques	Taille	Réf.	📦	Prix
- Lame acier trempé, vernie, affûtée	7 cm	533000	5	
- Manche bois hêtre PEFC ergonomique				
- Virole nickelée				



Riflard Massif

POUR GRATTER ET DÉCAPER

- Large biseau - Embase massive

Détails techniques	Taille	Réf.	📦	Prix
- Lame acier trempé, vernie	7 cm	532007	5	
- Manche bois hêtre PEFC	10 cm	532010	5	
- Virole laiton	Soie traversante			
	7 cm	1686000	5	
	10 cm	1686010	5	



Riflard de Peintre ALU-CHOC®

EMBOUT ALUMINIUM TRAVERSANT PERMETTANT DE FRAPPER

Détails techniques	Taille	Réf.	📦	Prix
- Lame acier inoxydable trempé	8 cm	2612000	5	
- Rigide				
- Large Biseau				
- Manche bi-matière ergonomique				



Riflard monobloc

POUR ÉBARBER LES ENDUITS, PLÂTRES ET ÉGALEMENT LES CEMENTS

Détails techniques	Taille	Réf.	📦	Prix
- Tout acier forgé 1 pièce	6.5 cm	535000	1	
- Lame vernie avec large biseau				
- Manche ergonomique surmoulé avec pare-coup				



Gratter - Décaper

Grattoir triangle

LAME AFFÛTÉE 3 COTÉS
- Avec protection réutilisable pour la lame

Détails techniques	Taille	Réf.		Prix
- Lame acier trempé, vernie, affûtée	6 cm	360006	1	
- Manche bois hêtre PEFC	8 cm	360008	1	
- Virole nickelée				



Grattoir multi-usage

LAME AFFÛTÉE FORME GOUTTE AVEC ARRONDI POUR TUYAUTERIE
- Avec protection réutilisable pour la lame

Détails techniques	Réf.		Prix
- Lame acier trempé, vernie, affûtée	1190000	1	
- Manche bois hêtre PEFC			
- Virole nickelée			



Racloir N35

GRATTOIR À MAIN POUR L'APPRÊTAGE DES BOIS, DU CARTONNAGE, DES FIBRES COMPRESSIONNÉES, DU VERRE, DU MÉTAL, DE LA BRIQUE, DU PLÂTRE

- Lame affûtable

Détails techniques	Taille	Réf.		Prix
- Lame en acier haute qualité	3,5 cm	213000	5	
- Manche bois verni rouge	Jeu de 5 lames de rechange pour racloir à main N°35			
- Lames de rechange Réf. 214000	3,5 cm	214000	5	



Racloir N70

GRATTOIR À MAIN POUR L'APPRÊTAGE DES BOIS, DU CARTONNAGE, DES FIBRES COMPRESSIONNÉES, DU VERRE, DU MÉTAL, DE LA BRIQUE, DU PLÂTRE

- Lame affûtable

Détails techniques	Taille	Réf.		Prix
- Lame en acier haute qualité	7 cm	215000	5	
- Manche bois verni rouge	Jeu de 5 lames de rechange pour grattoir à main N°70			
	7 cm	216000	5	



Racloir bois double lame

LAMES AFFÛTÉES ET RÉVERSIBLES

Détails techniques	Taille	Réf.		Prix
- Lames vernies en acier trempé	4 cm	1176004	1	
- Manche bois hêtre PEFC	6 cm	1176006	1	
	2 Lames en acier trempé, vernies			
	6 cm	3222006	5	



Gratter - Décaper

Grattoir de poche



IDÉAL POUR TRAVAUX DE PRÉCISION SUR BAGUETTES, MOULURES...

- Livré avec étui-ceinture

Détails techniques

- Livré avec 1 lame carbure triangulaire (Réf. 1293), affûtage convexe
- Utilisable également avec lame carbure forme goutte Réf. 1296 non fournie
- Manche bi-matière souple et ergonomique

Réf.	Quantité	Prix
1290000	1	

Grattoir Ergo 50 mm



DÉCAPAGE COURANT SUR VOLETS, FENÊTRES...

Détails techniques

- Livré avec 1 lame carbure 50 mm Réf.1294, réversible avec affûtage convexe
- Utilisable également avec lame carbure 65 mm Réf.1295 non fournie
- Manche bi-matière souple et ergonomique

Taille	Réf.	Quantité	Prix
50 mm	1291000	1	

Set de 2 grattoirs



SPÉCIALEMENT POUR LES TRAVAUX DE PRÉCISION

- Grattoir Ergo 50 mm livré avec 1 lame carbure réversible Réf.1294
- Grattoir de poche livré avec 1 lame carbure triangulaire Réf. 1293 et 1 lame carbure forme goutte Réf. 1296

Détails techniques

- Composé de : 1 Grattoir de poche, 1 Grattoir Ergo 50 mm et 1 étui de ceinture
- Lames carbure avec affûtage convexe
 - Poignée bi-matière souple

Réf.	Quantité	Prix
2298000	1	

Grattoir Ergo 65 mm



DÉCAPAGE GRANDES SURFACES (SOLS, FAÇADES, TOITS)

Détails techniques

- Livré avec 1 lame carbure 65 mm Réf.1295, réversible, avec affûtage convexe
- Utilisable également avec lame carbure 50 mm Réf.1294 non fournie
 - Manche bi-matière souple avec poignée de préhension

Taille	Réf.	Quantité	Prix
65 mm	1292000	1	

Lame carbure réversible 50 mm



RESENT AFFÛTÉES ET PERFORMANTES JUSQU'À 50 FOIS PLUS LONGTEMPS QU'UNE LAME EN ACIER

Détails techniques

- Lame carbure, cémentée réversible
- Double tranchant
- Pour grattoir Ergo Réf.1291 et 1292

Taille	Réf.	Quantité	Prix
50 mm	1294000	1	
65 mm	1295000	1	

Lame carbure triangulaire



RESENT AFFÛTÉES ET PERFORMANTES JUSQU'À 50 FOIS PLUS LONGTEMPS QU'UNE LAME EN ACIER

Détails techniques

- Lame carbure de tungstène
- Affûtage convexe
- Pour grattoir de poche Réf.1290

Forme	Réf.	Quantité	Prix
Triangle	1293000	1	
Goutte	1296000	1	

Décapeur thermique

DÉCAPAGE DE PEINTURE ET VERNIS

- Pour le séchage du crépi, rétractation des câbles, dégivrage des conduites d'eau

Détails techniques

- Débit d'air 2 positions : 240 l/mn ou 450 l/mn
- Réglable 2 températures : 350°C ou 680°C
- Livré avec 1 buse de décapage
- Tension 230 V
- Puissance 1000 W à 2000 W

Réf.		Prix
1222200	1	



Couteau à brûler

LONG MANCHE POUR ÉVITER LES BRÛLURES LORS DE DÉCAPAGE AU PISTOLET

- Lame biseautée

Détails techniques

- Lame acier trempé, vernie
- Manche bois hêtre
- Virole nickelée

Réf.		Prix
365000	5	



Grattoir à décaper laiton

POUR TRAVAUX EN MILIEU DÉFLAGRANT - ANTI-ÉTINCELLES

- Lame robuste mais ne raye pas le verre

Détails techniques

- Lame laiton biseautée
- Manche bois
- Riveté 2 points

Taille	Réf.		Prix
8 cm	242000	5	



Brosse circulaire métal

NETTOYAGE DES PROFILÉS ARRONDIS OU ANGULAIRES, BARRIÈRES MÉTALLIQUES

- Sa forme sert de guide pour un usage plus facile et rapide

Détails techniques

- Brosse circulaire pour perceuse
- Tige 6 x 25 mm
- Décapage du métal

Réf.		Prix
3711060	1	

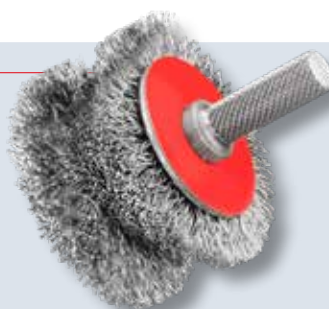

Gratter - Décaper

Brosse à manche Laitonné long

BROSSAGE, DÉCAPAGE, ENTRETIEN

Détails techniques

- Fil rond laitonné
- Sortie 30 mm
- Manche bois naturel poncé
- Dimensions : 280 x 35 mm

Nb rangs	Réf.		Prix
4 Rangs	712004	6	



Brosse à manche Laitonné souple

POUR MATÉRIAUX TENDRES ET FRAGILES

Détails techniques

- Fil rond laitonné souple
- Sortie 30 mm
- Manche bois naturel poncé
- Dimensions : 280 x 35 mm

Nb rangs	Réf.		Prix
4 Rangs	715000	6	



Brosse à manche Laiton long

Détails techniques

- Fil rond laiton
- Sortie 30 mm
- Manche bois naturel poncé
- Dimensions : 280 x 35 mm

Nb rangs	Réf.		Prix
4 Rangs	714000	6	



Lot 3 Brosses métalliques

PRÉSENT DANS NOTRE PROMOBOK GSB

Détails techniques

- Comprends :
- 1 Brosse à manche Fil rond laitonné
 - 1 Brosse à bougie Fil dur
 - 1 Brosse convexe Fil acier trempé ondulé

Réf.	
2815000	10



Gratter - Décaper

Brosse convexe

IDÉALE POUR LES TUYAUTERIES ET LES TRAVAUX DE DÉCAPAGE, DE POLISSAGE OU DE LUSTRAGE

Détails techniques	Réf.		Prix
- Fil acier trempé, ondulé	723000	12	
- Sortie 25 mm			
- Manche plastique			
- Dimensions : 260 x 15 mm			



Brosse concave

FORME CONCAVE IDÉALE POUR TUYAUTERIE

Détails techniques	Réf.		Prix
- Fil acier trempé, ondulé	722000	6	
- Sortie 25 mm			
- Manche plastique			
- Dimensions : 260 x 15 mm			



Brosse plate Laiton

POUR MATÉRIAUX TENDRES ET FRAGILES

Détails techniques	Réf.		Prix
- Fil laitonné souple	1076000	1	
- Sortie 45 mm			
- Manche plastique			
- Dimensions : 140 x 20 mm			



Brosse plate Laiton souple

POUR MATÉRIAUX TENDRES ET FRAGILES

Détails techniques	Nb rangs	Réf.		Prix
- Fil laitonné souple	2 Rangs	1334000	6	
- Sortie 40 mm				
- Manche bois naturel poncé				
- Dimensions : 165 x 45 mm				



Brosse à bougie Souple

POUR MATÉRIAUX TENDRES ET FRAGILES

Détails techniques	Nb rangs	Réf.		Prix
- Fil rond laitonné souple	3 Rangs	721000	6	
- Sortie 20 mm				
- Manche bois naturel poncé				
- Dimensions : 190 x 20 mm				



Brosse à bougie Dure

ACCÈS DIFFICILES

Détails techniques	Nb rangs	Réf.		Prix
- Fil rond laitonné	3 Rangs	718000	6	
- Sortie 20 mm				
- Manche bois naturel poncé				
- Dimensions : 190 x 20 mm				



Gratter - Décaper

Brosse violon Ebéniste

DÉCAPAGE NETTOYAGE CÉRUSAGE SUR BOIS DURS, MÉTAUX FERREUX, BRIQUES ET PIERRES

Détails techniques

	Nb rangs	Réf.		Prix
- Fil acier laitoné	5 Rang	731005	5	
- Sortie 35 mm				
- Semelle bois naturel poncé				
- Dimensions : 140 x 35 mm				



Brosse violon laitonné long

TRAVAUX COURANTS

Détails techniques

	Nb rangs	Réf.		Prix
- Fil rond laitonné	5 Rang	713005	6	
- Sortie 35 mm				
- Semelle bois naturel poncé				
- Dimensions : 205 x 59 mm				



Brosse violon Laitonné souple

POUR MATÉRIAUX TENDRES ET FRAGILES

Détails techniques

	Nb rangs	Réf.		Prix
- Fil rond laitonné souple	5 Rang	716000	6	
- Sortie 35 mm				
- Semelle bois naturel poncé				
- Dimensions : 205 x 59 mm				



Goupillon métallique

POUR ÉLIMINER LA ROUILLE, LA PEINTURE ET LA SALETÉ DES RADIATEURS ET DES TUYAUTERIES

Détails techniques

	Diamètre	Réf.		Prix
- Fil acier laitoné	25 mm	725025	1	
- Manche bois	50 mm	725050	1	
- Longueur totale : 47 cm				



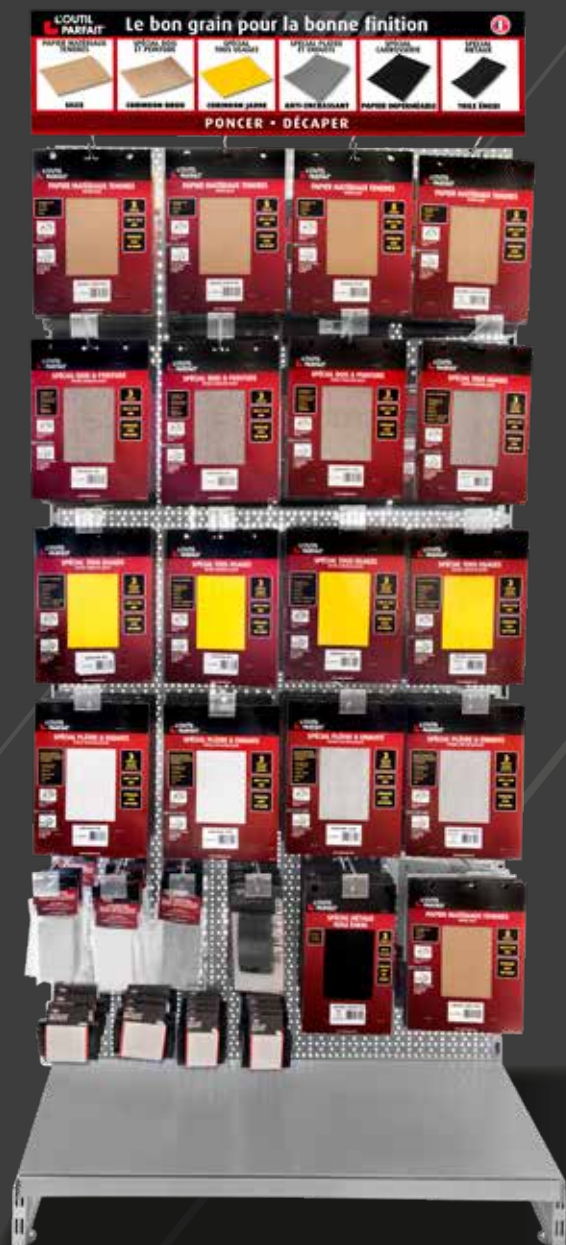

LE BON GRAIN POUR LA BONNE FINITION

LARGE
GAMME

TOUS
SUPPORTS

RENDEMENT
OPTIMISÉ

RETROUVEZ
NOTRE SYSTÈME
DE PONÇAGE

ErgoLiss[®]

ADAPTÉ À LA FINITION
DES ENDUITS ALLÉGÉS
ET DE FINITION

P.26



Poncer - Décaper

Abrasif matériaux tendres

POUR PONÇAGE MANUEL OU AVEC CALE DES PLÂTRES, BOIS TENDRES, VIEILLES PEINTURES

Détails techniques

- Poignée de 5 feuilles 28 x 23 cm
- Silice broyée
- Support papier 100 gr/m². Colle + colle
- Structure ouverte

Grain	Réf.		Prix
0 - F	1280000	10	
1 - F	1280001	10	
2 - M	1280002	10	
3 - M	1280003	10	
4 - G	1280004	10	
Assortiment abrasifs matériaux tendres			
2X N°0 + 2X N°2 + 1X N°4	1281000	10	



Abrasif bois et peinture

POUR PONÇAGE MANUEL OU AVEC CALE

Détails techniques

- Poignée 3 feuilles 28 x 23 cm
- Papier corindon brun
- Oxyde d'aluminium brun
- Support papier 120 gr/m². Colle + colle
- Structure ouverte

Grain	Réf.		Prix
60	1284060	10	
80	1284080	10	
120	1284120	10	
Assortiment Abrasifs bois et peinture			
60, 80 et 120	1285000	10	



Abrasif plâtre et enduits

POUR PONÇAGE MANUEL OU AVEC CALE - QUALITÉ ANTI-ENCRESSANT

Détails techniques

- Poignée 3 feuilles 28 x 23 cm
- Carbure de silicium
- Support papier technique 220 gr/m²
- Résine au stéarate de zinc
- Structure semi-ouverte, électrostatique

Grain	Réf.		Prix
80	286080	10	
120	286120	10	
220	286220	10	
Assortiment Abrasif plâtre et enduits			
80, 120 et 220	287000	10	

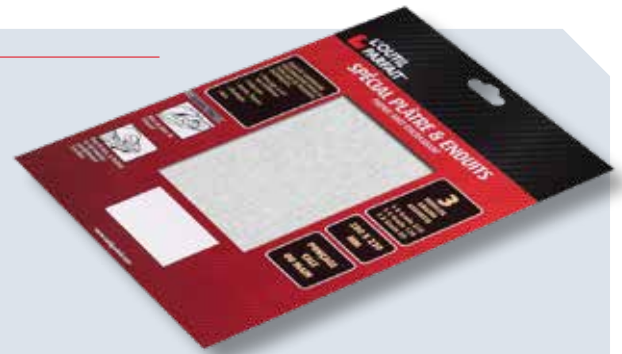

Cale à poncer

LIVRÉE AVEC 10 FEUILLES DE PAPIER ABRASIF

Détails techniques

- Ressort acier trempé souple
- Semelle en bois

Taille	Réf.		Prix
140 x 60 mm	1780000	1	



Abrasif corindon jaune



POUR PONÇAGE DES BOIS AGGLOMÉRÉS, CHANTS DE LAMINÉS
- Pour ponçage manuel ou avec cale

Détails techniques	Grain	Réf.	📦	Prix
- Paquet de 50 feuilles 28 x 23 cm	60	282060	1	
- Oxyde d'alumine	80	282080	1	
- Support papier 185 gr/m ² - Résine UF	100	282100	1	
- Structure fermée, électrostatique	120	282120	1	
	150	282150	1	
	180	282180	1	

Abrasif corindon jaune



POUR PONÇAGE DES BOIS AGGLOMÉRÉS, CHANTS DE LAMINÉS
- Pour ponçage manuel ou avec cale

Détails techniques	Grain	Réf.	📦	Prix
- Poignée 3 feuilles 28 x 23 cm	40	283040	10	
- Oxyde d'alumine	80	283080	10	
- Support papier 185 gr/m ² - Résine UF	120	283120	10	
- Structure fermée, électrostatique	Assortiment Abrasif corindon jaune			
	40, 80 et 120	284000	10	

Abrasif corindon jaune



NOUVEAUTÉ

POUR PONÇAGE DES BOIS AGGLOMÉRÉS, CHANTS DE LAMINÉS
- Pour ponçage manuel ou avec cale

Détails techniques	Grain	Réf.	📦	Prix
- Rouleau de 25 m	60	2263060	1	
- Largeur 115 mm	80	2263080	1	
- Oxyde d'alumine	100	2263100	1	
- Support papier 220 gr/m ² - Résine UF	120	2263120	1	
- Structure fermée, électrostatique	150	2263150	1	

Abrasif corindon jaune



POUR PONÇAGE DES BOIS ET MÉTAUX
- Utilisation manuelle ou avec cale auto-agrippante Réf. 315
- Utilisation manuelle ou avec cale auto-agrippante Réf. 315.

Détails techniques	Grain	Réf.	📦	Prix
- Paquet de 50 feuilles 72 x 123 mm	80	321080	1	
- Oxyde d'alumine	100	321100	1	
- Support papier 230 gr/m ² - Liant : Résine	120	321120	1	
- Structure serrée, électrostatique	150	321150	1	

Toile Eméri Spéciale métaux



POUR PONÇAGE MANUEL OU AVEC CALE

Détails techniques	Grain	Réf.	📦	Prix
- Poignée 3 feuilles 28 X 18 cm	Fin	1286001	10	
- Émeri de Naxos	Moyen	1286002	10	
- Support toile légère	Gros	1286003	10	
- Liant : Résine	Assortiment 3 feuilles présentation libre service			
- Structure semi-ouverte, électrostatique	Fin, Moyen, Gros	1287000	10	

Abrasif à l'eau spécial carrosserie



POUR LES APPLICATIONS HUMIDES DE POLISSAGE AUTOMOBILE, MÉTALLIQUE ET PLASTIQUE

- Également pour un rendu parfait des laques et peintures : nettoyer ou lisser une surface ou pour poncer entre deux couches
- Pour ponçage manuel ou avec cale

Détails techniques	Grain	Réf.	📦	Prix
- Poignée 3 feuilles 28 x 23 cm	120	1282120	10	
- Carbure de silicium	240	1282240	10	
- Support papier imperméable	400	1282400	10	
- Double encollage Résine	Assortiment 3 feuilles présentation libre service			
- Structure fermée	120, 240, 400	1283000	10	

Poncer - Décaper

Cale à poncer d'angle



UNE ERGONOMIE DE LA PRISE MANUELLE ADAPTÉE POUR UN PONÇAGE FACILE DES ANGLES

- Auto-agrippant : Changement facile et rapide de l'abrasif

Détails techniques	Dimensions	Réf.	📦	Prix
- Mousse ferme avec bande velcro collée	7.2 X 24.6 cm	313000	2	
- Monobloc				
- Livrée sans abrasif				

Abrasif pour Cale à poncer d'angle



SPÉCIAL ENDUITS - TRAVAUX DE FINITION

- Auto-agrippant : Changement facile et rapide
- Pour cale Réf. 313000

Détails techniques	Grain	Réf.	📦	Prix
- 10 Abrasifs 250 x 150 mm	120	5315120	5	
- Qualité Anti-encrassant	180	5315180	5	
Treillis pour Cale à poncer d'angle				
	120	5316120	5	

Cale à poncer auto-agrippante



BORDS CHANFREINÉS ET ENCOCHES LONGITUDINALES POUR UNE MEILLEURE PRISE EN MAIN

- Utilise les garnitures corindon jaune Réf. 321 ou anti-encrassant Réf. 316/317

Détails techniques	Réf.	📦	Prix
- Mousse ferme avec bande velcro collée	315000	6	
- Format 72 x 123 mm			
- Épaisseur 45 mm			

Cale à poncer Double densité

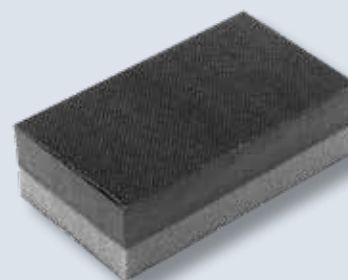

SPÉCIALE SUPPORTS AVEC RELIEFS

- Abrasif auto-agrippant : Changement facile et rapide
- 1 face mousse Haute Densité pour petite surface plane et 1 face mousse souple pour épouser les formes

Détails techniques	Réf.	📦	Prix
- Éponge double face	314000	6	
- Dimensions : 72 x 123 mm			
- Livrée sans abrasif			
- S'adapte sur abrasif Réf.316 et 312			

Abrasif anti-encrassant



POUR LE PONÇAGE DES MATÉRIEAUX TENDRES POTENTIELLEMENT TRÈS ENCRASSANT

- Utilisation manuelle ou avec cale auto-agrippante Réf. 315 ou 314

Détails techniques	Grain	Réf.	📦	Prix
- Boîte de 10 feuilles 72 x 123 mm	40	317040	10	
- Corindon semi-friable, répartition du grain ouverte	60	317060	10	
- Support : Papier supérieur sur G40 à G80	80	317080	10	
- Papier semi latex sur G100 et plus fins	120	317120	10	
- Liant : résine UF	150	317150	10	

NOUVEAUTÉ

NOUVEAUTÉ



Eponge à poncer double face



IDÉAL POUR PONCER LES ANGLES ET COINS

- Souple : Prend la forme du support
- Face et chant d'un même grain
- 2 grains différents

Détails techniques	Grain	Réf.	📦	Prix
- Corindon sur mousse flexible	Fin/Moyen	1452001	6	
- Épaisseur 3 cm	Moyen/Gros	1452002	6	
- Dimensions : 10,5 x 7 cm				
- Nettoyage à l'eau				

Torchon métallique

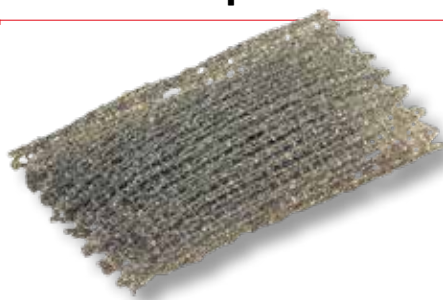

PATIN À RÉCURER POUR PARQUETS, BOISERIES...

- Récurage intensif

Détails techniques	Réf.	📦	Prix
- Tricot inox	1268000	10	
- Tissage double fil			
- Dimensions : 120 x 210 mm			

Eponge acier



NETTOYER LE BOIS OU LES SURFACES À PEINDRE...

- Utiliser toujours humide en association avec de l'eau et un détergent

Détails techniques	Poids	Réf.	📦	Prix
- Acier galvanisé	100 gr	1132000	10	
- Traitement anti-corrosif : Ne rouille pas				
- 100 g environ				

Paille de fer



POUR LE PONÇAGE ET LA FINITION DU BOIS, MEUBLES, PARQUETS

- Ne raye pas, n'encrasse pas et s'adapte aux reliefs

Détails techniques	Grain	Réf.	📦	Prix
- Acier doux	Moyen	1478001	6	
- Sachet de 100 gr	Fin	1478002	6	

Patin panthère Extra fin



POUR L'ENTRETIEN DES PARQUETS, SOLS PLASTIQUES, NETTOYAGE ET LUSTRAGE DES MARBRES

- Ne raye pas, n'encrasse pas et s'adapte aux reliefs

Détails techniques	Grammage	Réf.	📦	Prix
- Acier doux	200 gr	1852000	1	

Laine d'acier Grain 000



POUR LE MATAGE ET ÉGRENAGE DES VERNIS, PATINES DES PEINTURES - POUR CIRER, NOURRIR LE BOIS ET LE NETTOYAGE DES MARBRES

- Ne raye pas, n'encrasse pas et s'adapte aux reliefs

Détails techniques	Grammage	Réf.	📦	Prix
- Acier doux	200 gr	1840002	6	
- Largeur de bande : 6 cm	500 gr	1840005	1	
	1000 gr	1840010	1	

Poncer - Décaper

Cale à enduire



TRÈS SOUPLE POUR LES SURFACES CONCAVES ET CONVEXES

- Egalement Idéale pour le travail du mastic (carrossier)

Détails techniques	Dimensions	Réf.	📦	Prix
- 100 % caoutchouc souple - Rectangulaire	75 x 50 mm	3423075	5	

Cale à poncer buvard synthétique



SEMELLE FORME BUVARD - SYNTHÉTIQUE NOIRE

- Rigide

Détails techniques	Dimensions	Réf.	📦	Prix
- Fermeture à mortaise	125 x 65 mm	3781000	5	

Cale à poncer buvard rouge



SEMELLE FORME BUVARD - GOMME ROUGE

- Semi - rigide

Détails techniques	Dimensions	Réf.	📦	Prix
- Lèvres souples avec clou laiton	120 x 70 mm	3424000	5	

Cale à poncer buvard noire



SEMELLE FORME BUVARD - GOMME NOIRE

- Rigide

Détails techniques	Dimensions	Réf.	📦	Prix
- Lèvres souples avec clou laiton	120 x 70 mm	425000	1	
	Présentation libre service			
	120 x 70 mm	3425000	5	

Cale à poncer à ressort



SYSTÈME DE FIXATION DES FEUILLES ABRASIVES
ULTRA RÉSISTANT ET PUISSANT PAR RESSORT

Détails techniques	Dimensions	Réf.	📦	Prix
- Coque polypropylène	210 x 105 mm	428000	1	
- Semelle caoutchoutée souple	165 x 85 mm	428001	1	
- Résistant aux solvants				
- Pincés de blocage métalliques				

DÉCOUVREZ L'ENSEMBLE DE NOTRE GAMME D'ABRASIFS

P. 56



OUTILLAGE DU PEINTRE ET PLAQUISTE

FINITION

BROSSES & ROULEAUX



BROSSES



Exception De Chalimont /// 66



Tradition - Expert /// 67 - 68



Entreprise /// 69



Bâtiment /// 70



Chantier /// 71



Aquasilver /// 72



Évolution /// 73



Traitement du Bois - Brosses hermétiques
Brosses à lessiver- Guipon /// 74 - 75

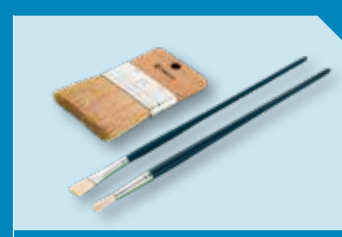

Brosses Décoration /// 76

ROULEAUX

/// 77

MONTURES, CAMIONS, PERCHES ET ACCESSOIRES

/// 103

BROSSE



Chalimont-EVOLUTION
FABRICANT



Nouveau mélange universel, de soie et de fibres synthétiques spécialement sélectionnées pour une application de peintures acryliques et solvantées



Sélection optimisée universelle

- Grande capacité d'absorption et de restitution de la peinture
- Souplesse et confort d'application



Collage

Une seule opération de collage assurant une liaison monobloc entre fibres, virole et manche.



- Amélioration du rendement
- Précision du rechampi
- Absence de départ et de reprise de brosse
- Finition sans cordage

Virole

En inox, assure une résistance contre l'oxydation liée aux phases aqueuses.

Manche

En bois PEFC verni.

Tous les rechampirs sont montés exclusivement sur « fleur » c'est-à-dire en conservant l'extrémité fourchue et effilée des fibres qui permet un meilleur lissage.

DIFFÉRENTS TYPES DE FIBRE



Mélange optimisé de soies et synthétique

Les soies naturelles possèdent une affinité avec les peintures solvantées offrant un rendu de film tendu.

Les brosses possèdent une tirure longue, qui combinée à la soie, offre une qualité d'absorption importante pour une meilleure restitution sur le support.



Synthétique (100% nylon)

La fermeté des fibres synthétiques sélectionnées pour ces brosses apporte un rendu optimal pour les produits aqueux sur lesquels une finition tendue est recherchée.

Elles possèdent des fibres étagées et effilées chimiquement afin d'obtenir une qualité de finition sans cordage.



Mélange universel

Ce mélange de fibres permet d'apporter des qualités hybrides. La fibre synthétique apporte du nerf à la brosse et la soie, une capacité à stocker la peinture pour une bonne restitution sur le support.

Un compromis idéal pour offrir un garnissant sans cordage, des peintures aqueuses et solvantées.

NOUVEAUTÉ PARFAITBOX®



Permet de conserver à l'abri de l'air vos brosses et rouleaux après utilisation, sans les nettoyer : Facilite leur utilisation après stockage

Moins de nettoyage et de résidus

Le liner protège la boîte en **récupérant les écoulements**

Produit à découvrir p. 112

POUR BIEN UTILISER CE CATALOGUE



Vous trouverez sur les pages suivantes un tableau qui va vous permettre de sélectionner la bonne brosse en fonction de la surface ainsi que du type de peinture utilisée.

Dans ces tableaux vous retrouverez les pictogrammes ci-dessous.



Préconisé



Convient

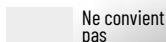

Ne convient pas

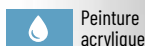

Peinture acrylique



Peinture phase solvant



Peinture biosourcée



À CHAQUE PEINTURE, SA BROSSE !

 Préconisé	 Peinture acrylique
 Convient	 Peinture phase solvant
 Ne convient pas	 Peinture biosourcée

TYPES DE PEINTURES

FINITIONS



PAGE

PEINTURES MURS & PLAFONDS

RÉF.

 COV 2007/2010

 COV 2007/2010

MATE

SATINÉE

VELOURS













MATE

SATINÉE

VELOURS

CATEGORIE	MODELE	DESCRIPTION	PAGE	RÉF.	COV 2007/2010 (Eau)			COV 2007/2010 (Solvant)		
					MATE	SATINÉE	VELOURS	MATE	SATINÉE	VELOURS
EXCEPTION DE CHALLIMONT	 RECHAMPIR		66	4101	●	●		✓	✓	✓
	 POUCE		66	4109	●	●		✓	✓	✓
	 PLAT		66	4049	●	●		✓	✓	✓
TRADITION EXPERT ENTREPRISE	 RECHAMPIR	MÉLANGE OPTIMISÉ DE SOIES ET SYNTHÉTIQUE <ul style="list-style-type: none"> • Une excellente qualité d'imprégnation et d'application • Naturellement fleuries, les fibres offrent un film et une finition tendue • Fibres résistantes aux solvants • L'association soies et synthétique peut convenir à l'application de peintures en phase aqueuse tout en assurant une qualité de finition sans cordage. 	67 à 69	377-2303 1303-2307	●	●	●	✓	✓	✓
	 POUCE		67 à 69	2306-1306 2309	●	●	●	✓	✓	✓
	 PLATE		67 à 69	49-255 249-1801	●	●	●	✓	✓	✓
	 SPALTER		67 à 69	73-730						
BÂTIMENT	 RECHAMPIR		70	888	●	●		✓	✓	●
	 POUCE		70	886	●	●		✓	✓	●
	 PLATE		70	2525	●	●		✓	✓	●
AQUASILVER	 RECHAMPIR	SYNTHÉTIQUE <ul style="list-style-type: none"> • Fibre 100% nylon • Étagées et effilées pour une finition sans cordage • La fermeté des fibres apporte une excellente restitution • Grande souplesse d'utilisation • Nettoyage facile 	72	289	✓	✓	✓			
	 POUCE		72	2887	✓	✓	✓			
	 PLATE		72	288	✓	✓	✓			
	 SPALTER		72	2347	✓	✓	✓			
ÉVOLUTION	 RECHAMPIR	MÉLANGE UNIVERSEL <ul style="list-style-type: none"> • Fermeté et nervosité • Forte imprégnation et excellente restitution • Fleurée pour une finition sans cordage • Application possible de peinture en phase solvant et aqueuse 	73	2305	✓	✓	✓	✓	●	●
	 POUCE		73	2891	✓	✓	✓	✓	●	●
	 PLATE		73	1804	✓	✓	✓	✓	●	●
	 SPALTER		73	1805	✓	✓	✓		●	●
TRAITEMENT DU BOIS	 RECHAMPIR	QUALITÉ TOP EN TRAITEMENT DU BOIS <ul style="list-style-type: none"> • Fibres synthétiques TOP insensibles à l'eau et résistantes à l'abrasion + Fibres naturelles pour une imprégnation et une application de qualité. Très absorbant. 	74	2898						
	 PLATE		74	254						

LAQUES, PEINTURES DÉCORATIVES				IMPRES- SIONS FIXA- TEURS	PEINTURES EXTÉRIEURES IMPERMEABLES ET SILOXANES			TRAITEMENT DU BOIS		PEINTURES DE SOL		PEINTURES MARINES		MÉTAUX
														
SATINÉE MATE	BRILLANTE	SATINÉE MATE	BRILLANTE		FILM MINCE	REJET. ÉPAIS SEMI-ÉPAIS	PLIOLITES	LASURES	VERNIS VITRIFICATEUR	MINCES	SEMI- ÉPAIS	ANTI FOLLING	GELCOAT	
•	•	✓	✓	✓	•	•	✓	✓	✓	✓	✓		✓	
•	•	✓	✓	✓	•	•	✓	✓	✓	✓	✓		✓	
•	•	✓	✓					✓	✓	✓	✓		✓	
•	•	✓	✓	✓	•	•	✓	✓	✓	✓	✓	•	✓	
•	•	✓	✓	✓	•	•	✓	✓	✓	✓	✓	•	✓	
•	•	✓	✓				✓						✓	
								✓						
•	•	✓	•	✓	•	•	✓	•		✓	✓	✓	✓	
•	•	✓	•	✓	•	•	✓	•		✓	✓	✓	✓	
•	•	✓	•											
✓	✓													
✓	✓													
✓	✓													
✓	✓													
✓	✓													
✓					✓	✓								
✓					✓	✓								
✓														
✓														
✓														
								✓	✓					
								✓	✓					

LE CONSEIL DE L'OUTIL PARFAIT



Préconisé



Convient



Ne convient pas

PEINTURE
PHASE SOLVANTPEINTURE
ACRYLIQUEPEINTURE
PHASE AQUEUSETRAITEMENT
DU BOIS

Brosse à rechampir

Détails techniques

	Taille	Sortie Fibres	Diamètre	Réf.	☐	Prix
- Mélange de soies et synthétique extra long, super effilé	3/0	55 mm	15 mm	4101030	6	
- Montée sur fleur	0	62 mm	18 mm	4101000	6	
- Virole inox triple sertissage	2	68 mm	21 mm	4101002	6	
- Double collet ficelle	4	81 mm	25 mm	4101004	6	
	6	87 mm	29 mm	4101006	6	

- Manche bois verni
- Montée à la main
- Coiffe de protection
- **Tirure extra longue**



Brosse pouce

Détails techniques

	Taille	Sortie Fibres	Diamètre	Réf.	☐	Prix
- Mélange de soies et synthétique extra long	4	75 mm	25 mm	4109004	6	
	6	81 mm	29 mm	4109006	6	

- Montée sur fleur
- Virole inox triple sertissage
- Double collet ficelle
- Manche bois verni
- Montée à la main
- Coiffe de protection
- **Tirure extra longue**



Brosse plate

Détails techniques

	Taille	Sortie Fibres	Épaisseur	Réf.	☐	Prix
- Mélange de soies et synthétique extra long	30	50 mm	17 mm	4049030	6	
	40	57 mm	18 mm	4049040	6	
	50	63 mm	19 mm	4049050	6	

- Montée sur fleur
- Virole inox 3 cordons
- Manche bois verni ergonomique
- Montée main
- Coiffe de protection
- **Tirure extra longue**

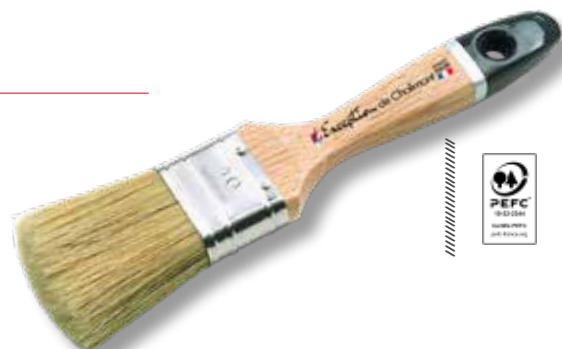

Brosses Tradition

LE CONSEIL DE L'OUTIL PARFAIT

Préconisé Convient Ne convient pas

PEINTURE PHASE SOLVANT	PEINTURE ACRYLIQUE	PEINTURE PHASE AQUEUSE	TRAITEMENT DU BOIS
<input checked="" type="checkbox"/>	<input type="checkbox"/>	<input type="checkbox"/>	<input checked="" type="checkbox"/>

Brosse à rechampir effilée

Détails techniques	Taille	Sortie Fibres	Diamètre	Réf.		Prix
- Mélange soies et synthétique	5/0	45 mm	11 mm	377050	6	
- Super effilée	3/0	49 mm	15 mm	377030	6	
- Montée sur fleur	0	55 mm	18 mm	377000	6	
- Virole cuivre	2	62 mm	21 mm	377002	6	
- Double sertissage	4	74 mm	25 mm	377004	6	
- Collet ficelle rouge long (tailles 2 à 8)	5	74 mm	27 mm	377005	6	
- Manche bois verni	6	81 mm	29 mm	377006	6	
- Montée main	8	81 mm	32 mm	377008	6	
- Coiffe de protection						
- Tirure longue						



Brosse pouce

Détails techniques	Taille	Sortie Fibres	Diamètre	Réf.		Prix
- Mélange soies et synthétique	0	50 mm	18 mm	2306500	6	
- Montée sur fleur	2	57 mm	21 mm	2306502	6	
- Virole cuivre	4	68 mm	25 mm	2306504	6	
- Double sertissage	5	68 mm	27 mm	2306505	6	
- Collet ficelle rouge long (tailles 2 à 8)	6	75 mm	29 mm	2306506	6	
- Manche bois verni	8	75 mm	32 mm	2306508	6	
- Tirure longue						



Brosse à vernir

Détails techniques	Taille	Sortie Fibres	Épaisseur	Réf.		Prix
- Mélange soies et synthétique	20	44 mm	15 mm	49020	6	
- Montage sans cale	30	44 mm	17 mm	49030	6	
- Virole inox 3 cordons	40	50 mm	18 mm	49040	6	
- Manche bois verni ergonomique	50	57 mm	19 mm	49050	6	
- Série extra épaisse	60	63 mm	20 mm	49060	6	
	70	69 mm	20 mm	49070	6	
	80	69 mm	21 mm	49080	6	



Brosse plate à vernir

Détails techniques	Taille	Sortie Fibres	Épaisseur	Réf.		Prix
- Mélange soies et synthétique	40	57 mm	18 mm	255540	6	
- Virole inox 3 cordons	50	63 mm	19 mm	255550	6	
- Manche bois verni ergonomique	60	69 mm	20 mm	255560	6	
- Série extra épaisse	70	76 mm	20 mm	255570	6	
	80	76 mm	21 mm	255580	6	



Brosse spalter

Détails techniques	Taille	Sortie Fibres	Épaisseur	Réf.		Prix
- Mélange soies et synthétique	80	50 mm	9 mm	730508	6	
- Virole acier cuivré	100	50 mm	9 mm	730510	6	
- Manche bois verni	120	50 mm	9 mm	730512	6	
	140	50 mm	9 mm	730514	6	
	160	50 mm	9 mm	730516	6	
	200	57 mm	9 mm	730520	6	



Brosse plate coudée

Détails techniques	Taille	Sortie Fibres	Épaisseur	Réf.		Prix
- Mélange soies et synthétique	25	44 mm	8 mm	293025	6	
- Virole tube cuivre recuit	30	50 mm	9 mm	293030	6	
- Manche bois naturel poncé	35	50 mm	10 mm	293035	6	
- Série épaisse	40	57 mm	11 mm	293040	6	
	45	63 mm	12 mm	293045	6	
	60	69 mm	13 mm	293060	6	

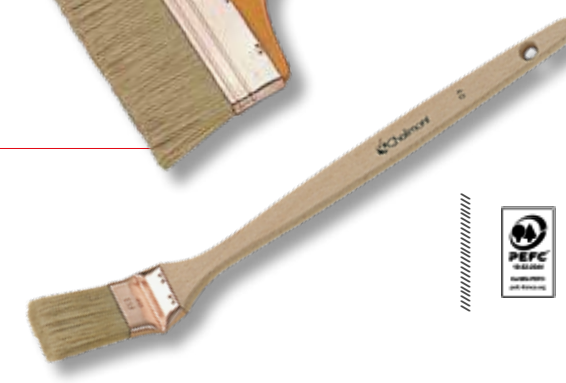

OUTILLAGE DU PEINTRE ET PLAQUISTE

PRÉPARATION

FINITION
BROSSES & ROULEAUX

Brosses Expert

LE CONSEIL DE L'OUTIL PARFAIT

 Préconisé
 Convient
 Ne convient pas

PEINTURE PHASE SOLVANT	PEINTURE ACRYLIQUE	PEINTURE PHASE AQUEUSE	TRAITEMENT DU BOIS
✓	●	●	✓

Brosse à rechargir

Détails techniques	Taille	Sortie Fibres	Diamètre	Réf.	☐	Prix
- Mélange soies et synthétique	5/0	45 mm	11 mm	2303550	6	
- Montée sur fleur	3/0	49 mm	15 mm	2303530	6	
- Virole cuivre - Double sertissage	0	55 mm	18 mm	2303500	6	
- Collet ficelle rouge long (tailles 2 à 8)	2	62 mm	21 mm	2303502	6	
- Manche bois verni	4	74 mm	25 mm	2303504	6	
- Coiffe de protection	5	74 mm	27 mm	2303505	6	
- Tirure longue	6	81 mm	29 mm	2303506	6	
	8	81 mm	32 mm	2303508	6	

Détails techniques	Taille	Sortie Fibres	Diamètre	Réf.	☐	Prix
- Mélange soies et synthétique	5/0	45 mm	11 mm	1303550	6	
- Montée sur fleur	3/0	49 mm	15 mm	1303530	6	
- Virole cuivre - Double sertissage	0	55 mm	18 mm	1303500	6	
- Collet ficelle rouge (tailles 2 à 8)	2	62 mm	21 mm	1303502	6	
- Manche bois naturel poncé	4	68 mm	25 mm	1303504	6	
- Tirure longue	5	74 mm	27 mm	1303505	6	
	6	74 mm	29 mm	1303506	6	
	8	81 mm	32 mm	1303508	6	

Brosse ponce

Détails techniques	Taille	Sortie Fibres	Diamètre	Réf.	☐	Prix
- Mélange soies et synthétique	0	50 mm	18 mm	1306500	6	
- Montée sur fleur	2	57 mm	21 mm	1306502	6	
- Virole cuivre - Double sertissage	4	68 mm	25 mm	1306504	6	
- Collet ficelle rouge (tailles 2 à 8)	6	75 mm	29 mm	1306506	6	
- Manche bois naturel poncé	8	75 mm	32 mm	1306508	6	
- Tirure longue						

Brosse plate

Détails techniques	Taille	Sortie Fibres	Épaisseur	Réf.	☐	Prix
- Mélange soies et synthétique	20	44 mm	9 mm	249020	6	
- Virole acier nickelé	30	44 mm	12 mm	249030	6	
- Manche bois verni	40	50 mm	14 mm	249040	6	
- Série épaisse	50	57 mm	16 mm	249050	6	
	60	63 mm	17 mm	249060	6	
	70	69 mm	18 mm	249070	6	
	80	69 mm	19 mm	249080	6	

Brosse spalter

Détails techniques	Taille	Sortie Fibres	Épaisseur	Réf.	☐	Prix
- Mélange soies et synthétique	60	50 mm	9 mm	73060	6	
- Virole acier cuivré	80	50 mm	9 mm	73080	6	
- Manche bois naturel poncé	100	50 mm	9 mm	73100	6	
	120	50 mm	9 mm	73120	6	
	140	50 mm	9 mm	73140	6	
	160	50 mm	9 mm	73160	6	
	200	50 mm	9 mm	73200	6	

Brosse plate coudée

Détails techniques	Taille	Sortie Fibres	Épaisseur	Réf.	☐	Prix
- Mélange soies et synthétique	25	44 mm	9 mm	893525	6	
- Virole cuivre agrafée	30	50 mm	9 mm	893530	6	
- Manche bois naturel poncé	35	50 mm	9 mm	893535	6	
	40	50 mm	9 mm	893540	6	
	45	57 mm	9 mm	893545	6	
	60	63 mm	9 mm	893560	6	



LE CONSEIL DE L'OUTIL PARFAIT
 Préconisé Convient Ne convient pas

PEINTURE PHASE SOLVANT	PEINTURE ACRYLIQUE	PEINTURE PHASE AQUEUSE	TRAITEMENT DU BOIS
<input checked="" type="checkbox"/>	<input type="checkbox"/>	<input type="checkbox"/>	<input checked="" type="checkbox"/>

Brosse à rechargir

Détails techniques

	Taille	Sortie Fibres	Diamètre	Réf.		Prix
- Mélange soies et synthétique	5/0	45 mm	11 mm	2307050	6	
- Montée sur fleur	3/0	49 mm	15 mm	2307030	6	
- Virole acier cuivré - Double sertissage	0	55 mm	18 mm	2307000	6	
- Collet ficelle rouge sur les tailles 2 à 8	2	62 mm	21 mm	2307002	6	
- Manche bois naturel poncé	4	68 mm	25 mm	2307004	6	
- Coiffe de protection	6	74 mm	29 mm	2307006	6	
- Tirure longue	8	81 mm	32 mm	2307008	6	



Brosse pouce

Détails techniques

	Taille	Sortie Fibres	Diamètre	Réf.		Prix
- Mélange soies et synthétique	2	57 mm	21 mm	2309002	6	
- Montée sur fleur	4	68 mm	25 mm	2309004	6	
- Virole acier cuivré - Double sertissage	6	75 mm	29 mm	2309006	6	
- Collet ficelle rouge sur les tailles 2 à 8	8	75 mm	32 mm	2309008	6	
- Manche bois naturel poncé						
- Tirure longue						



Brosse plate

Détails techniques

	Taille	Sortie Fibres	Épaisseur	Réf.		Prix
- Mélange soies et synthétique	20	44 mm	9 mm	1801520	6	
- Virole acier nickelé	30	44 mm	12 mm	1801530	6	
- Manche bois verni	40	50 mm	14 mm	1801540	6	
- Série épaisse	50	57 mm	17 mm	1801550	6	
	60	57 mm	17 mm	1801560	6	
	70	63 mm	18 mm	1801570	6	
	80	63 mm	19 mm	1801580	6	

LE CONSEIL DE L'OUTIL PARFAIT
 Préconisé Convient Ne convient pas

PEINTURE PHASE SOLVANT	PEINTURE ACRYLIQUE	PEINTURE PHASE AQUEUSE	TRAITEMENT DU BOIS
<input type="checkbox"/>	<input checked="" type="checkbox"/>	<input type="checkbox"/>	<input type="checkbox"/>

Brosse à rechargir Acrystar

Détails techniques

	Taille	Sortie Fibres	Diamètre	Réf.		Prix
- Mélange soies et polyester gold	3/0	49 mm	15 mm	2010030	6	
- Montée sur fleur	0	49 mm	18 mm	2010000	6	
- Virole Inox	2	55 mm	21 mm	2010002	6	
- Manche bois verni	4	62 mm	25 mm	2010004	6	
- Coiffe de protection	6	74 mm	29 mm	2010006	6	
- Tirure longue	8	81 mm	32 mm	2010008	6	



Brosse plate Acrystar

Détails techniques

	Taille	Sortie Fibres	Épaisseur	Réf.		Prix
- Mélange soies et polyester gold	30	43 mm	12 mm	68030	6	
- Virole acier nickelé	40	49 mm	13 mm	68040	6	
- Manche bois verni	50	56 mm	16 mm	68050	6	
- Série épaisse	60	62 mm	17 mm	68060	6	
	70	68 mm	18 mm	68070	6	
	80	68 mm	19 mm	68080	6	



LE CONSEIL DE L'OUTIL PARFAIT

 Préconisé
 Convient
 Ne convient pas

PEINTURE PHASE SOLVANT	PEINTURE ACRYLIQUE	PEINTURE PHASE AQUEUSE	TRAITEMENT DU BOIS
<input checked="" type="checkbox"/>	<input type="checkbox"/>	<input type="checkbox"/>	<input type="checkbox"/>

Brosse à rechampir

Détails techniques	Taille	Sortie Fibres	Diamètre	Réf.	📦	Prix
- Mélange soies et synthétique	3/0	49 mm	15 mm	888530	6	
- Montée sur fleur	0	49 mm	18 mm	888500	6	
- Collet ficelle bleu (tailles 4 à 8)	2	55 mm	21 mm	888502	6	
- Virole acier nickelé	4	68 mm	25 mm	888504	6	
- Manche bois naturel poncé	6	74 mm	29 mm	888506	6	
	8	81 mm	32 mm	888508	6	



Brosse pouce

Détails techniques	Taille	Sortie Fibres	Diamètre	Réf.	📦	Prix
- Mélange soies et synthétique	0	45 mm	18 mm	886500	6	
- Montée sur fleur	2	50 mm	21 mm	886502	6	
- Virole acier nickelé	4	63 mm	25 mm	886504	6	
- Collet ficelle bleu sur les tailles 4 à 8	6	68 mm	29 mm	886506	6	
- Manche bois naturel poncé	8	75 mm	32 mm	886508	6	



Brosse plate

Détails techniques	Taille	Sortie Fibres	Épaisseur	Réf.	📦	Prix
- Mélange soies et synthétique	20	44 mm	9 mm	252520	6	
- Virole acier nickelé	30	44 mm	12 mm	252530	6	
- Manche bois naturel poncé	40	50 mm	14 mm	252540	6	
- Série épaisse	50	57 mm	16 mm	252550	6	
	60	57 mm	17 mm	252560	6	
	70	63 mm	18 mm	252570	6	
	80	63 mm	19 mm	252580	6	

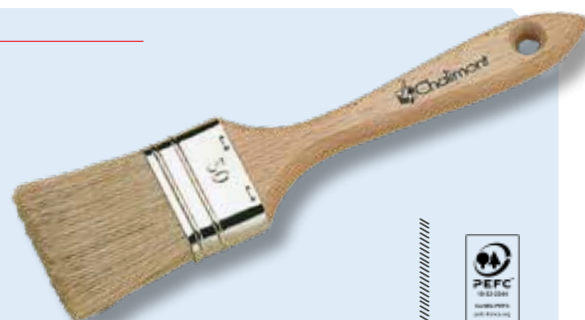

Brosse plate coudée

Détails techniques	Taille	Sortie Fibres	Épaisseur	Réf.	📦	Prix
- Mélange soies et synthétique	25	50 mm	9 mm	947525	6	
- Virole acier cuivré	30	50 mm	9 mm	947530	6	
- Manche bois naturel poncé	35	50 mm	9 mm	947535	6	
	40	50 mm	9 mm	947540	6	
	45	57 mm	9 mm	947045	6	
	60	63 mm	9 mm	947560	6	



Brosse plate coudée sur chant

Détails techniques	Taille	Sortie Fibres	Épaisseur	Réf.	📦	Prix
- Fibres synthétiques	30	50 mm	9 mm	1301530	6	
- Virole acier cuivré	35	50 mm	9 mm	1301535	6	
- Manche bois naturel poncé	40	50 mm	9 mm	1301540	6	

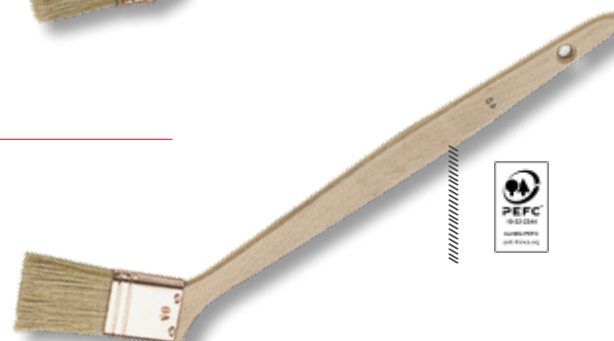

LE CONSEIL DE L'OUTIL PARFAIT
 Préconisé
 Convient
 Ne convient pas

PEINTURE PHASE SOLVANT	PEINTURE ACRYLIQUE	PEINTURE PHASE AQUEUSE	TRAITEMENT DU BOIS
✓	●	●	●

Brosse à rechargir

Détails techniques

	Taille	Sortie Fibres	Diamètre	Réf.		Prix
- Fibres synthétiques	3/0	49 mm	15 mm	170309	6	
- Virole acier cuivré	0	49 mm	18 mm	170009	6	
- Manche bois naturel poncé	2	55 mm	21 mm	170029	6	
	4	62 mm	25 mm	170049	6	
	6	68 mm	29 mm	170069	6	
	8	74 mm	32 mm	170089	6	



Brosse pouce

Détails techniques

	Taille	Sortie Fibres	Diamètre	Réf.		Prix
- Fibres synthétiques	4	50 mm	25 mm	70049	6	
- Virole acier cuivré	6	57 mm	29 mm	70069	6	
- Manche bois naturel poncé	8	63 mm	32 mm	70089	6	



Brosse plate

Détails techniques

	Taille	Sortie Fibres	Épaisseur	Réf.		Prix
- Mélange soies et synthétique	20	44 mm	7 mm	41020	6	
- Virole acier nickelé	30	44 mm	9 mm	41030	6	
- Manche bois naturel poncé	40	44 mm	11 mm	41040	6	
- Série moyenne	50	50 mm	12 mm	41050	6	
	60	57 mm	13 mm	41060	6	
	70	57 mm	13 mm	41070	6	
	80	63 mm	14 mm	41080	6	
	100	69 mm	14 mm	41100	6	

Détails techniques

	Taille	Sortie Fibres	Épaisseur	Réf.		Prix
- Fibres synthétiques	20	44 mm	6 mm	37020	6	
- Virole fer blanc	30	44 mm	7 mm	37030	6	
- Manche bois naturel poncé	40	44 mm	7 mm	37040	6	
- Long	50	50 mm	9 mm	37050	6	
- Série mince	60	50 mm	10 mm	37060	6	
	70	57 mm	10 mm	37070	6	
	80	57 mm	11 mm	37080	6	
	90	57 mm	11 mm	37090	6	



Lot de 3 Brosses

Détails techniques

	Taille	Sortie Fibres	Diamètre	Réf.		Prix
- Fibres synthétiques	2	55 mm	21 mm	80243	6	
- Virole acier cuivré	4	62 mm	25 mm	80245	6	
- Manche bois naturel poncé	6	68 mm	29 mm	80247	6	
	8	74 mm	32 mm	80249	6	



LE CONSEIL DE L'OUTIL PARFAIT

Préconisé Convient Ne convient pas

PEINTURE PHASE SOLVANT	PEINTURE ACRYLIQUE	PEINTURE PHASE AQUEUSE	TRAITEMENT DU BOIS
	<input checked="" type="checkbox"/>	<input type="checkbox"/>	<input type="checkbox"/>

Brosse à rechargir

Détails techniques	Taille	Sortie Fibres	Diamètre	Réf.		Prix
- 100% synthétique étagées et effilées	3/0	49 mm	15 mm	289030	6	
	0	55 mm	18 mm	289000	6	
- Virole Inox	2	62 mm	21 mm	289002	6	
- Manche bois verni	4	68 mm	25 mm	289004	6	
- Tirure longue	6	74 mm	29 mm	289006	6	



Brosse pouce

Détails techniques	Taille	Sortie Fibres	Diamètre	Réf.		Prix
- 100% synthétique étagées et effilées	4	68 mm	25 mm	2887004	6	
	6	75 mm	29 mm	2887006	6	
- Virole Inox						
- Manche bois verni						
- Tirure longue						

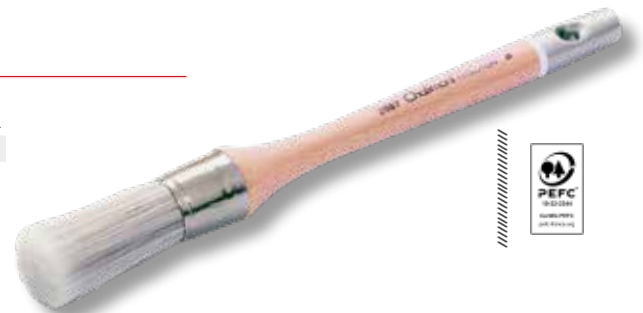

Brosse plate

Détails techniques	Taille	Sortie Fibres	Épaisseur	Réf.		Prix
- 100% synthétique étagées et effilées	30	50 mm	17 mm	288030	6	
	40	57 mm	18 mm	288040	6	
- Virole Inox	50	63 mm	19 mm	288050	6	
- Manche bois verni ergonomique	60	69 mm	20 mm	288060	6	
- Série extra épaisse	70	69 mm	20 mm	288070	6	
- Tirure longue	80	76 mm	21 mm	288080	6	



Brosse spalter

Détails techniques	Taille	Sortie Fibres	Épaisseur	Réf.		Prix
- 100% synthétique étagées et effilées	80	57 mm	9 mm	2347080	6	
	100	57 mm	9 mm	2347100	6	
- Virole Inox	140	50 mm	9 mm	2347140	6	
- Manche bois verni						



Brosse plate coudée

Détails techniques	Taille	Sortie Fibres	Épaisseur	Réf.		Prix
- 100% synthétique étagées et effilées	30	49 mm	9 mm	290030	6	
	40	49 mm	9 mm	290040	6	
- Virole Inox	60	57 mm	9 mm	290060	6	
- Manche bois verni						



LE CONSEIL DE L'OUTIL PARFAIT
 Préconisé
 Convient
 Ne convient pas

PEINTURE PHASE SOLVANT	PEINTURE ACRYLIQUE	PEINTURE BIOSOURCÉE	PEINTURE PHASE AQUEUSE	TRAITEMENT DU BOIS
●	●	✓	✓	●

Brosse à rechampir

Détails techniques

	Taille	Sortie Fibres	Diamètre	Réf.		Prix
- Mélange universel	3/0	49 mm	15 mm	2305030	6	
- Montée sur fleur	0	49 mm	18 mm	2305000	6	
- Virole Inox	2	55 mm	21 mm	2305002	6	
- Manche bois verni	4	62 mm	25 mm	2305004	6	
- Coiffe de protection	6	68 mm	29 mm	2305006	6	

- Tirure longue



Brosse pouce

Détails techniques

	Taille	Sortie Fibres	Diamètre	Réf.		Prix
- Mélange universel	4	57 mm	25 mm	2891004	6	
- Montée sur fleur	6	63 mm	29 mm	2891006	6	

 - Virole Inox
 - Manche bois verni
 - Tirure longue

Brosse plate

Détails techniques

	Taille	Sortie Fibres	Épaisseur	Réf.		Prix
- Mélange universel	30	44 mm	17 mm	1804030	6	
- Virole Inox	40	50 mm	18 mm	1804040	6	
- Manche bois verni ergonomique	50	57 mm	19 mm	1804050	6	
- Série extra épaisse	60	63 mm	20 mm	1804060	6	
	70	63 mm	20 mm	1804070	6	
	80	63 mm	21 mm	1804080	6	

- Série extra épaisse



Brosse spalter

Détails techniques

	Taille	Sortie Fibres	Épaisseur	Réf.		Prix
- Mélange universel	80	50 mm	9 mm	1805080	6	
- Virole Inox	140	50 mm	9 mm	1805140	6	

- Manche bois verni



Brosse plate coudée

Détails techniques

	Taille	Sortie Fibres	Épaisseur	Réf.		Prix
- Mélange universel	30	44 mm	9 mm	1806030	6	
- Virole Inox	40	50 mm	9 mm	1806040	6	

- Manche bois verni



LE CONSEIL DE L'OUTIL PARFAIT



Préconisé



Convient

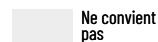

Ne convient pas

 PEINTURE PHASE SOLVANT	 PEINTURE ACRYLIQUE	 PEINTURE PHASE AQUEUSE	 TRAITEMENT DU BOIS
			<input checked="" type="checkbox"/>

Brosse à rechargir

Détails techniques	Taille	Sortie Fibres	Diamètre	Réf.		Prix
- Mélange soies et polyester sable	3/0	49 mm	15 mm	2898530	6	
- Montée sur fleur	0	49 mm	18 mm	2898500	6	
- Virole Inox	2	55 mm	21 mm	2898502	6	
- Manche bois verni	4	62 mm	25 mm	2898504	6	
- Tirure longue	6	74 mm	29 mm	2898506	6	



Brosse plate

Détails techniques	Taille	Sortie Fibres	Épaisseur	Réf.		Prix
- Mélange soies et polyester sable	40	49 mm	14 mm	254540	6	
- Virole acier nickelé	50	56 mm	16 mm	254550	6	
- Manche bois verni	60	62 mm	17 mm	254560	6	
- Série épaisse	70	68 mm	18 mm	254570	6	



Brosse ovale

Détails techniques	Taille	Sortie Fibres	Épaisseur	Réf.		Prix
- Mélange soies et synthétique	50	66 mm	25 mm	1299550	3	
- Montée main	60	72 mm	30 mm	1299560	3	
- Virole nickelée						
- Manche bois verni ergonomique						



Brosse imprégnation

Détails techniques	Taille	Sortie Fibres	Épaisseur	Réf.		Prix
- 100 % soies naturelles extra	80	88 mm	36 mm	256580	3	
- Virole nickelée	100	101 mm	36 mm	256510	3	
- Manche bois verni ergonomique						
- Ailette de maintien						

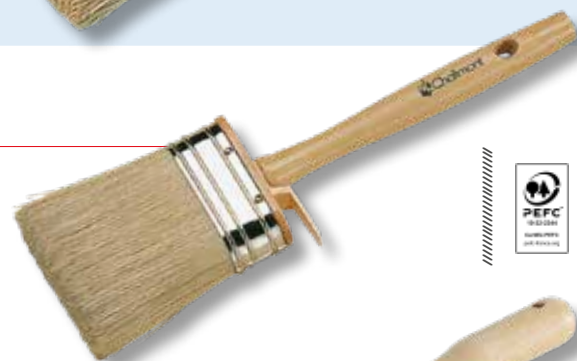

Lisseur Professionnel

Détails techniques	Taille	Sortie Fibres	Réf.		Prix
- Fibres soies blanche	150	45 mm	729550	1	
- Virole en acier cadmié	200	50 mm	729520	1	
- Manche bois verni sur tige acier					
- Tirure longue					

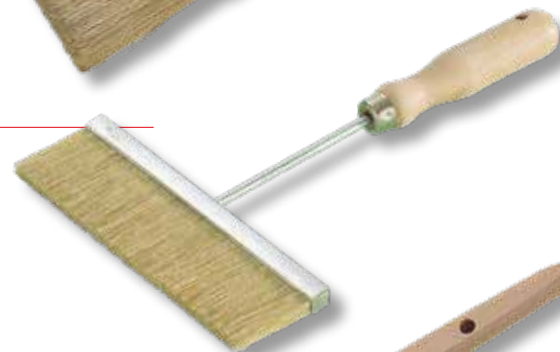

Brosse plate coudée

Détails techniques	Taille	Sortie Fibres	Épaisseur	Réf.		Prix
- 100 % soies naturelles grises extra	70	69 mm	18 mm	55070	6	
- Virole Inox						
- Manche bois naturel poncé						
- Série épaisse						



Brosse hermétique ronde

Détails techniques

- 100 % soies naturelles extra
- Montée main
- Virole cuivre - Sertie
- Collet ficelle rouge
- Manche bois verni
- **Tirure extra longue**

Taille	Sortie Fibres	Diamètre	Réf.	Prix
10	83 mm	40 mm	885510	3
12	89 mm	44 mm	885512	3
14	96 mm	49 mm	885514	3



Brosses à lessiver - Guipon

Brosse à lessiver ronde

Détails techniques

- Mélange crin naturel et nylon
- Montée main
- Virole acier nickelé
- Manche bois naturel poncé
- **Tirure longue**

Taille	Sortie Fibres	Diamètre	Réf.	Prix
16	68 mm	56 mm	90016	3



Brosse à lessiver

Détails techniques

- 100% Nylon blanc
- Montée main
- Virole acier nickelé
- Manche bois naturel poncé

Taille	Sortie Fibres	Diamètre	Réf.	Prix
16	68 mm	56 mm	949514	3



Brosse à lessiver

Détails techniques

- 100% Nylon fleuré marron
- Montée main
- Virole acier nickelé
- Manche bois naturel poncé

Taille	Sortie Fibres	Diamètre	Réf.	Prix
16	68 mm	56 mm	707514	3

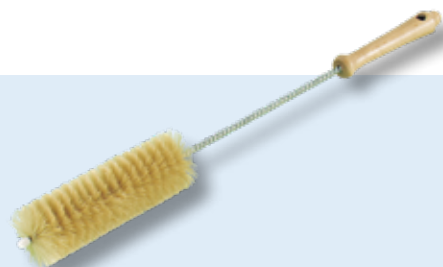

Goupillon Soie blanche

Diamètre	Réf.	Prix
60 mm	726000	1



Brosse guipon Soies

Taille	Sortie Fibres	Diamètre	Réf.	Prix
50	78 mm	50 mm	1308500	3



Support guipon

Réf.	Prix
1908500	1

Brosses Décoration

Brosse angulaire Aquasilver

SPÉCIALE PEINTURE ACRYLIQUE - ANGULAIRE POUR LA FINITION DES ANGLES ET MOULURES

- Excellente résilience - Grand confort d'utilisation - Pas d'effet de cordage à la dépose

Détails techniques

	Taille	Sortie Fibres	Épaisseur	Réf.	📦	Prix
- Fibres 100% synthétique étagées et effilées	50	61 mm	15 mm	291050	6	
- Virole Inox						
- Manche bois verni ergonomique court						
- Série épaisse						
- Tirure longue et souple						



SPÉCIALE PEINTURE ACRYLIQUE - ANGULAIRE POUR RECHAMPIR LES PLAFONDS

- Excellente résilience - Grand confort d'utilisation - Pas d'effet de cordage à la dépose

Détails techniques

	Taille	Sortie Fibres	Épaisseur	Réf.	📦	Prix
- Fibres 100% synthétique étagées et effilées	50	61 mm	15 mm	292050	6	
	75	75 mm	18 mm	292075	6	
- Virole Inox						
- Manche bois verni ergonomique long						
- Série épaisse						
- Tirure longue et souple						

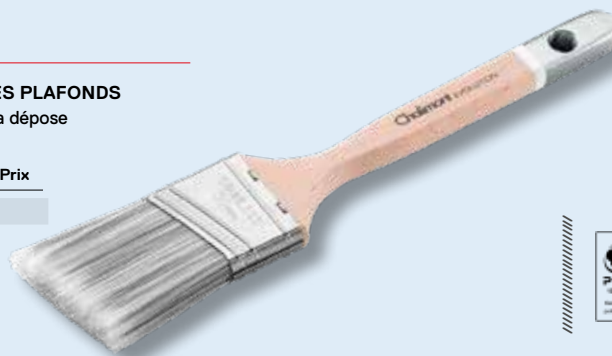

Brosse décoration

Détails techniques

- Fibres synthétiques
- Virole fer blanc
- Manche bois naturel poncé

Taille	Sortie Fibres	Épaisseur	Réf.	📦	Prix
70	57 mm	10 mm	232070	6	



Brosse déco à patine

Détails techniques

- Fibres soies de Chine blanches
- Montage mécanique
- Semelle bois 235 x 60 mm

Nb rangs	Sortie Fibres	Réf.	📦	Prix
6 Rangs	65 mm	219000	1	



Brosse à tableau plate

Détails techniques

- Fibres soies blanches
- Virole fer blanc
- Manche bois verni

Taille	Réf.	📦	Prix
4	408004	6	
6	408006	6	
8	408008	6	
10	408010	6	

Taille	Réf.	📦	Prix
12	408012	6	
14	408014	6	
16	408016	6	



Brosse à tableau ronde

Détails techniques

- Fibres soies blanches
- Virole fer blanc
- Manche bois verni

Taille	Réf.	📦	Prix
2	409002	6	
4	409004	6	
6	409006	6	
8	409008	6	

Taille	Réf.	📦	Prix
10	409010	6	
12	409012	6	
14	409014	6	
16	409016	6	



Présentoir pinceaux fins/raccords

Détails techniques

Inclus :

- + 12 brosses plates N° 2, 4, 6, 8, 10, 12, 14 et 18
- + 12 brosses rondes N° 2, 4, 6, 8, 10, 12, 14 et 16
- + 12 brosses raccords N° 6, 8, 10, 12, 14 et 16
- + 12 brosses tableaux aquarelles N° 4, 6, 8, 10, 12 et 14
- Fibres soies - Manche bois verni - Virole fer blanc

Réf. 📦 Prix

80365	1	
Présentoir vide pinceaux fins/raccords		
2163000	1	



L'OUTIL PARFAIT

OUTILLAGE DU PEINTRE ET PLAQUISTE

FINITION BROSSES & ROULEAUX



ROULEAUX



Laques, Peintures décoratives, Impression et fixateur // 82 à 88

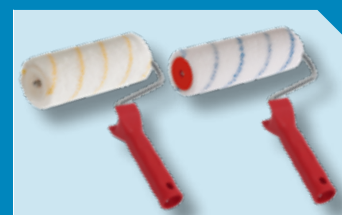

Rouleaux chantier // 98 à 99



Peintures Murs & Plafonds // 89 à 95



Rouleaux Spécial sols // 100 à 101



Peintures & Revêtements Façades // 96 à 97



Accessoires Décoratifs // 102

BROSSES // 61

MONTURES, CAMIONS, PERCHES ET ACCESSOIRES

// 103

GRANDES PERFORMANCES TECHNIQUES



Le montage thermofusion bord retourné et biseauté, supprime le phénomène d'arrachement et les bavures de peinture aux extrémités du rouleau.

Tissu de qualité
pour gagner du temps
en application.
Finition broyée.

Cône de guidage
facilite le centrage
de la monture.

**Bague composite
résistante**
avec forte adhérence
et mémoire de formes.

**Ergots
anti-arrachement**

Centrage de la monture
limite le frottement
et l'encrassement.

**Flasque polypropylène
ultra-résistante incurvée**
pour éviter les traces.

Bec de retenue
positionne le pouce et facilite
la pose bord de seau.

Tissu retourné sur tube
pour une très forte
résistance à l'arrachement
et évite les traces latérales.

Poignée technique bi-matière
pour une bonne prise en main.

**Bords retournés
et biseautés**
évitent l'excès
de peinture
sur les côtés
du rouleau.

DIFFÉRENTS TYPES DE TISSUS

Notre expérience et notre savoir-faire nous permettent de développer des tissus en adéquation avec l'évolution des peintures proposées sur le réseau professionnel.



Polyamide tissé

- Tissu 100% Polyamide. Fibres tissées
- **Recommandé pour toutes peintures, phases solvants ou aqueuses**
- Idéal pour usages intensifs
- Très résistant à l'usure
- Stabilité des fibres, ne se rétractent pas
- Excellent pouvoir absorbant et couvrant
- Répartition uniforme de la peinture
- Pas de perte de fibres



Polyamide texturé

- Tissu 100% Polyamide. Fibres frisées
- **Recommandé pour peintures et revêtements acryliques garnissant ainsi que pour résines époxy et peintures bi-composants**
- Idéal pour usages intensifs
- Extrême résistance à l'usure
- Excellente restitution de la peinture
- Haut pouvoir garnissant
- Pas de perte de fibres



Polyester tissé

- Tissu 100% polyester, fibres tissées
- **Recommandé pour peinture acrylique**
- Très haut pouvoir absorbant
- Forte résistance des fibres à l'abrasion
- Pas de perte de fibres



Microfibre HD

- Tissu microfibre polyester haute densité
- **Recommandé pour peinture en phase aqueuse**
- Très haut pouvoir absorbant
- Ne coule pas
- Pas de perte de fibres



Technifibre'PA

- **Traitement hydrophobe des fibres**
- Accélère la restitution de la peinture
- Améliore la résistance et la stabilité des fibres
- Facilite le nettoyage

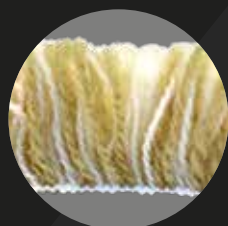

Polyamide méché

- Tissu 100% Polyamide. Fibres torsadées
- **Recommandé pour toutes peintures, phases solvants ou aqueuses.**
- Idéal pour usages intensifs
- Très résistant à l'usure
- Stabilité des fibres, ne se rétractent pas
- Excellent pouvoir absorbant et couvrant
- Répartition uniforme de la peinture

CONSEILS D'ENTRETIEN ET D'UTILISATION



Permet de conserver à l'abri de l'air vos brosses et rouleaux après utilisation, sans les nettoyer :
Facilite leur utilisation après stockage

Moins de nettoyage et de résidus







Le liner protège la boîte en **récupérant les écoulements**

Produit à découvrir p. 112

POUR BIEN UTILISER CE CATALOGUE

Vous trouverez sur les pages suivantes un tableau qui va vous permettre de sélectionner le bon manchon en fonction de la surface ainsi que du type de peinture utilisée.

Dans ces tableaux vous retrouverez les pictogrammes ci-dessous.

-  Préconisé
-  Convient
-  Ne convient pas
-  Peinture acrylique
-  Peinture phase solvant
-  Peinture biosourcée



À CHAQUE PEINTURE, SON ROULEAU !

	Préconisé		Peinture acrylique
	Convient		Peinture phase solvant
	Ne convient pas		Peinture biosourcée

TYPES DE PEINTURES ▶















FINITIONS ▶

RÉF. SYSTÈME CLIP SANS VIS	RÉF. MINI ROULEAU 110 MM	PEINTURES MURS & PLAFONDS								
		COV 2007/2010				COV 2007/2010				
		MATE	SATINÉE	VELOURS	BIOSOURCÉE	MATE	SATINÉE	VELOURS		

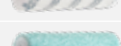
SURFACES LISSES FIBRES RASES

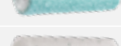

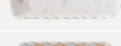











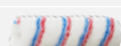



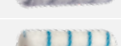

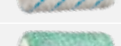
PAGE

Image	Produit	Description	PAGE	875	4879									
	LAQUEUR MOUSSE	Anti-trace	82	875	4879									
	LAQUEUR MOUSSE FLOQUÉE HD	Excellent pouvoir couvrant et absorbant - Anti-trace	83	860	4877									
	LAQUEUR ANTI-TRACE	Excellent pouvoir couvrant et absorbant - Sans perte de fibres.	84	862	4862									
	LAQUEUR VELOURS	-	85	976	4550									
	TEXTURÉ RAS	Garnissant et résistant - Sans perte de fibres	86	857	4947									
	AQUALISS'9	Antigoutte - Sans perte de fibres.	86	889	-									
	MICROLISS'HD 6	Forte opacité et confort d'utilisation - Haut pouvoir couvrant - Sans perte de fibres.	87	880	4932									
	LAQUEUR MICRO-LISS'6	Bonne opacité - Pas de perte de fibres	87	984	4553									
	POLYGOLD 9 ANTIGOUTTE	Garnissant - Sans perte de fibre. Excellent pouvoir absorbant et couvrant. Très résistant à l'usure.	88	882	-									



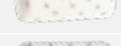

SURFACES RÉGULIÈRES FIBRES COURTES



Image	Produit	Description	PAGE	873	4933									
	POLYGOLD 12 SUPER ANTIGOUTTE	Anti-projection - Fort pouvoir couvrant - Sans perte de fibres.	90	873	4933									
	ANTIGOUTTE EXTRA TRADITION	Anti-projection - Bonne couverture	91	974	4991									
	TECHNIFIBRE PA 12	Anti-projection - Bonne couverture	91	828	4828									
	ANTIGOUTTE AQUA-LISS'13	Anti-projection - Fort pouvoir couvrant - Très grand confort d'utilisation - Pas de perte de fibres	92	871	4937									
	TEXTURÉ COURT	Très garnissant et très résistant - Grain très serré	93	972	4920									
	MICROLISS'HD 12	Fort pouvoir couvrant et garnissant - Grand confort d'utilisation - Finition soignée	94	872	4935									
	ANTIGOUTTE MICROLISS'10	Haut pouvoir absorbant et couvrant	94	988	4994									
	OPACIFIANT MICROLISS'14	Garnissant et résistant - Monocouche sur fibres et tissus de verre. Spécial impressions et fixateurs	95	877	4554									

SURFACES IRRÉGULIÈRES FIBRES LONGUES

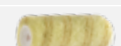

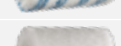
Image	Produit	Description	PAGE	973	4940									
	FAÇADE MÉCHÉ	Très absorbant et très couvrant	96	973	4940									
	FAÇADE MÉCHÉ HAUTE RÉSISTANCE	Très absorbant et très couvrant	97	869	-									
	FAÇADE HR 24	Très absorbant et très couvrant	97	965	-									
	FAÇADE MÉCHÉ SOUPLE	Très absorbant et couvrant - Importante charge de peinture	97	900	-									
	FAÇADE TEXTURÉ LONG	Pour revêtement semi-épais à très épais. Garnissant et résistant - Haut pouvoir couvrant.	96	868	-									
	POLYESTER LONG	Support irrégulier	88	970	-									

LAQUES, PEINTURES DÉCORATIVES				IMPRES- SIONS FIXA- TEURS	PEINTURES EXTÉRIEURES IMPERMÉABLES ET SILOXANES			TRAITEMENT DU BOIS		PEINTURES DE SOL		PEINTURES MARINES		MÉTAUX
BRILLANTES		MATES & SATINÉES			FILM MINCE	REJET. ÉPAIS SEMI-ÉPAIS	PLIOLITES	LASURES	VERNIS VITRIFICATEUR	MINCES	SEMI- ÉPAIS	ANTI FOLLING	GELCOAT	

✓	•	✓	•						•					
✓	•	✓	•						•					
✓	✓	•	•						✓					
		✓	✓						✓					
	✓		•						•		✓		✓	
	✓		•						•		•			
✓	✓		•					•	•					
✓	✓		•					•	•					
	•		✓						•					✓

										•	•			
										•	•			
										•	•			
										•	•			
										•	•			
										•	•			
										•	•			
										•	•			
										•	•			
	•		•					✓	✓			•		
								✓	✓			•		
											✓		✓	✓

					✓	•	✓							
					✓	•	✓							
					✓	•	✓							
					✓	•	✓							
					•	✓					✓			
				✓										

LE CONSEIL DE L'OUTIL PARFAIT

SURFACES LISSES MOUSSE	Peinture acrylique		Peinture phase solvant		TRAITEMENT DU BOIS	FINITION TENDUE		
	BRILLANTES	MATES & SATINEES	BRILLANTES	MATES & SATINEES			LASURES	VERNIS VITRIFICATEUR
	✓	●	✓	●				●

✓ Préconisé ● Convient Ne convient pas Peinture acrylique Peinture phase solvant

Mousse Travaux courants

Détails techniques

- Mousse polyester 2 Bords droits
- Densité moyenne

Mini-manchon

Taille	Réf.	Pack		Prix
50 mm	4875005	Boîte de 20	1	
110 mm	4875510	Boîte de 10	1	
110 mm	7875110	Sachet de 2	10	

Manchon

Taille	Réf.		Prix
180 mm	876180	6	



Laqueur mousse

Détails techniques

- Mousse polyester 2 Bords arrondis
- Haute densité

Mini-manchon

Taille	Réf.	Pack		Prix
110 mm	4879510	Boîte de 10	1	

Manchon

Taille	Réf.		Prix
180 mm	875180	6	



Laques & Peintures décoratives

LE CONSEIL DE L'OUTIL PARFAIT

SURFACES LISSES MOUSSE					TRAITEMENT DU BOIS		FINITION TENUE
	BRILLANTES	MATES & SATINEES	BRILLANTES	MATES & SATINEES	LASURES	VERNIS VITRIFICATEUR	
	✓	●	✓	●		●	

Préconisé
 Convient
 Ne convient pas
 Peinture acrylique
 Peinture phase solvant

Laqueur mousse floquée HD

EXCELLENT POUVOIR COUVRANT ET ABSORBANT
- Anti-trace

Détails techniques

- Mousse floquée Bords arrondis
- Haute densité

Mini-manchon

Taille	Réf.	Pack		Prix
110 mm	4877110	Boîte de 10	1	

Manchon

Taille	Réf.	Pack		Prix
180 mm	860180	6		

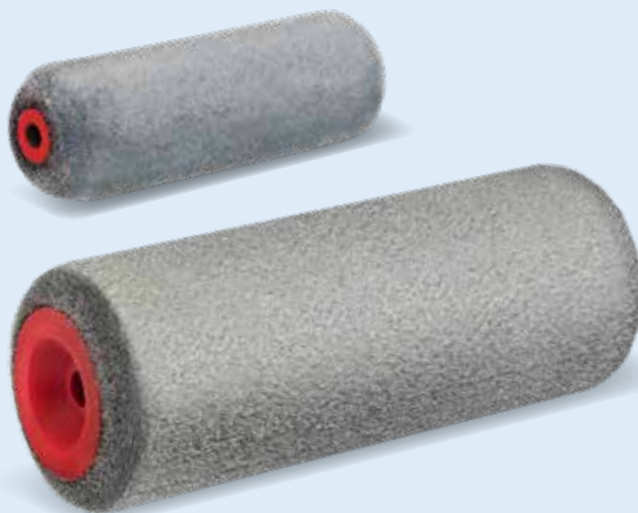

Laqueur mousse floquée

ANTI-TRACE

Détails techniques

- Mousse floquée 2 Bords arrondis
- Densité moyenne

Mini-manchon







Taille	Réf.	Pack		Prix
70 mm	4679007	Boîte de 20	1	
110 mm	4679510	Boîte de 10	1	
110 mm	7679110	Sachet de 2	10	
150 mm	4679550	Boîte de 10	1	





Manchon

Taille	Réf.	Pack		Prix
180 mm	975580	6		



LE CONSEIL DE L'OUTIL PARFAIT

SURFACES LISSES FIBRES RASES					TRAITEMENT DU BOIS		FINITION TENDUE
	BRILLANTES	MATES & SATINEES	BRILLANTES	MATES & SATINEES	LASURES	VERNIS NITRIFICATEUR	
							

 Préconisé
  Convient
  Ne convient pas
  Peinture acrylique
  Peinture phase solvant

Laqueur Anti-trace

EXCELLENT POUVOIR COUVRANT ET ABSORBANT
- SANS PERTE DE FIBRES

Détails techniques

- Polyester tissé 4 mm
- Haute densité

Mini-manchon

Taille	Réf.	Pack		Prix
50 mm	4862050	Boîte de 20	1	
110 mm	4862110	Boîte de 10	1	
110 mm	7862110	Sachet de 2	10	

Mini-manchon

Gros diamètre (30 mm)

Taille	Réf.	Pack		Prix
110 mm	4944110	Boîte de 10	1	
120 mm	3252120		10	
150 mm	3252150		10	

Manchon

Taille	Réf.		Prix
180 mm	862180	6	



Laqueur Synthétique

Détails techniques

- Polyacrylique 4 mm

Mini-manchon

Taille	Réf.	Pack		Prix
110 mm	4925510	Boîte de 10	1	



Laques & Peintures décoratives

LE CONSEIL DE L'OUTIL PARFAIT

SURFACES LISSES FIBRES RASES					TRAITEMENT DU BOIS		FINITION TENDUE
	BRILLANTES	MATES & SATINEES	BRILLANTES	MATES & SATINEES	LASURES	VERNIS NITRIFICATEUR	
			✓	✓		✓	

Préconisé
 Convient
 Ne convient pas
 Peinture acrylique
 Peinture phase solvant

Laqueur velours

Détails techniques

- Pure laine 4 mm

Mini-manchon

Taille	Réf.	Pack		Prix
50 mm	4550050	Boîte de 20	1	
110 mm	4550510	Boîte de 10	1	
110 mm	7550110	Sachet de 2	10	
150 mm	4550550	Boîte de 10	1	

Mini-manchon

Gros diamètre (30 mm)

Taille	Réf.	Pack		Prix
Ø30 - 110 mm	4923510	Boîte de 10	1	

Manchon

Taille	Réf.		Prix
180 mm	976580	6	

Rouleau complet

Manche polypro

Taille	Réf.		Prix
180 mm	2976580	1	



PENSEZ-Y !
CAMION 7L AVEC RECHARGE
REF. 2684

P. 108



LE CONSEIL DE L'OUTIL PARFAIT

SURFACES LISSES FIBRES RASES	Eau			Sécher		TRAITEMENT DU BOIS	PEINTURES DE SOL	PEINTURES MARINES	FINITION SEMI-TENDUE
	BRILLANTES	SATINÉE	MATES	SATINÉES	MATES	VERNIS VITRIFIQUEUR	SEMI EPAIS	GELCOAT	
Laques, Peintures décoratives		✓	✓	●	●	●	●	✓	
Peintures Murs & Plafonds		✓		●					



Préconisé



Convient



Ne convient pas



Peinture acrylique



Peinture phase solvant

Texturé Ras

GARNISSANT ET RÉSISTANT - SANS PERTE DE FIBRES

Détails techniques

- Polyamide texturé 7 mm

Mini-manchon

Taille	Réf.	Pack	Boîte	Prix
110 mm	4947110	Boîte de 10	1	
110 mm	7647110	Sachet de 2	10	

Manchon

Taille	Réf.	Boîte	Prix
180 mm	857180	6	
250 mm	857250	6	

Rouleau complet
Manche polypro

Taille	Réf.	Boîte	Prix
180 mm	2857180	1	



AQUALISS'6

HAUT POUVOIR OPACIFIANT - SANS PERTE DE FIBRES

Détails techniques

- polyester tissé 6 mm

Mini-manchon

Taille	Réf.	Pack	Boîte	Prix
110 mm	4684110	Boîte de 10	1	
110 mm	7684110	Sachet de 2	10	

Manchon

Taille	Réf.	Boîte	Prix
180 mm	684180	6	



AQUALISS'9

ANTIGOUTTE - SANS PERTE DE FIBRES

Détails techniques

- Polyester tissé 9 mm

Mini-manchon

Taille	Réf.	Pack	Boîte	Prix
110 mm	4889110	Boîte de 10	1	

Manchon

Taille	Réf.	Boîte	Prix
180 mm	889180	6	
250 mm	889250	6	

**RETROUVEZ
NOTRE GAMME
AQUALISS'13**

P. 92

Laques & Peintures décoratives

LE CONSEIL DE L'OUTIL PARFAIT

SURFACES LISSES FIBRES RASES	Peinture acrylique				Peinture phase solvant			TRAITEMENT DU BOIS		FINITION SEMI-TENDUE
	BRILLANTES	SATINÉES	MATES	VELOURS	BRILLANTES	SATINÉES	MATES	LASURES	VERNIS VITRIFICATEUR	
Laques, Peintures décoratives	✓	✓	✓			●	●	●	●	
Peintures Murs & Plafonds		✓								

✓ Préconisé ● Convient □ Ne convient pas Peinture acrylique Peinture phase solvant

MICROLISS'HD 6

FORTE OPACITÉ ET CONFORT D'UTILISATION

- Haut pouvoir couvrant - Sans perte de fibres

Détails techniques

- Microfibre Polyester tissé 6 mm
- Haute densité

Mini-manchon

Taille	Réf.	Pack	Prix
110 mm	4932110	Boîte de 10	1
110 mm	7932110	Sachet de 2	10

Mini-manchon

Gros diamètre (30 mm)

Taille	Réf.	Pack	Prix
110 mm - Ø30	3934110	10	

Manchon

Taille	Réf.	Pack	Prix
180 mm	880180	6	
250 mm	880250	6	

Bords retournés et biseautés



RETROUVEZ NOTRE GAMME MICROLISS'HD 12

P. 94

Laqueur MICROLISS'6

BONNE OPACITÉ

- Pas de perte de fibres

Détails techniques

- Microfibre Polyester tissé 6 mm

Mini-manchon

Taille	Réf.	Pack	Prix
110 mm	4553510	Boîte de 10	1
110 mm	7553110	Sachet de 2	10

Mini-manchon

Gros diamètre (30 mm)

Taille	Réf.	Pack	Prix
Ø30 - 110 mm	4941110	Boîte de 10	1

Manchon

Taille	Réf.	Pack	Prix
180 mm	984180	6	
220 mm	984220	6	



LE CONSEIL DE L'OUTIL PARFAIT

SURFACES LISSES FIBRES RASES	Peinture acrylique			Peinture phase solvant			TRAITEMENT DU BOIS		MÉTAL	FINITION SEMI-TENDUE
	BRILLANTES	SATINÉES	MATES	BRILLANTES	SATINÉES	MATES	LASURES	VERNIS VITRIFICATEUR		
Laques, Peintures décoratives		●	●		✓	✓		●	✓	
Peintures Murs & Plafonds		✓	●		✓	●				



Préconisé



Convient

Ne convient pas



Peinture acrylique



Peinture phase solvant

POLYGOLD 9 Antigoutte

GARNISSANT - SANS PERTE DE FIBRES

- Excellent pouvoir absorbant et couvrant
- Très résistant à l'usure

Détails techniques

- Polyamide 9 mm, Fil continu

Manchon

Taille	Réf.	📦	Prix
180 mm	882180	6	



Bords retournés et biseautés

**RETROUVEZ
NOTRE GAMME
POLYGOLD 12**

P. 90

Antigoutte ras Travaux courants

BONNE COUVERTURE

- Anti-projection

Détails techniques

- Polyamide 6 mm

Manchon

Taille	Réf.	📦	Prix
80 mm	968080	6	
180 mm	968580	6	
250 mm	968550	6	

Bords biseautés



Impressions & fixateurs

LE CONSEIL DE L'OUTIL PARFAIT

SURFACES RÉGULIÈRES	IMPRESSIONS / SOUS COUCHES / FIXATEURS
	✓

Polyester Court

SUPPORT RÉGULIER

Détails techniques

- Polyester tricoté 12 mm

Manchon

Taille	Réf.	📦	Prix
80 mm	969080	6	
180 mm	969580	6	
250 mm	969550	6	

Rouleau complet
Manche polypro

180 mm	2969580	1	
--------	---------	---	--

polyester Long

SUPPORT IRRÉGULIER

Détails techniques

- Polyester tricoté 18 mm

Manchon

Taille	Réf.	📦	Prix
80 mm	970080	6	
180 mm	970580	6	
250 mm	970550	6	



LE CONSEIL DE L'OUTIL PARFAIT

SURFACES RÉGULIÈRES FIBRES COURTES	Eau		Solvant		PEINTURES DE SOL		PEINTURES MARINES		FINITION POCHÉE
	MATES	SATINÉES	MATES	SATINÉES	MINCES	SEMI ÉPES	ANTI FOLLING	GELCOAT	
	●	●	✓	●		●			

✓ Préconisé ● Convient □ Ne convient pas
 Peinture acrylique
 Peinture phase solvant

Antigoutte Méché court

BON POUVOIR ABSORBANT ET COUVRANT

Détails techniques

- Polyamide méché 12 mm

Manchon

Taille	Réf.		Prix
180 mm	794580	6	



Bords retournés et biseautés

Manchon Antigoutte Méché

FORT POUVOIR ABSORBANT ET COUVRANT

- Sans perte de fibres

Détails techniques

- Polyamide tissé 14 mm

Manchon

Taille	Réf.		Prix
180 mm	870580	6	



Bords retournés et biseautés

ParfaitBox®

Cette boîte de rangement étanche vous permettra de conserver à l'abri de l'air vos brosses et rouleaux après utilisation, sans les nettoyer : elle facilite leur utilisation après stockage !

Support de fixation à la paroi du véhicule inclus









Clipsables entre-elles



RETROUVEZ PARFAITBOX® P. 112

LE CONSEIL DE L'OUTIL PARFAIT

SURFACES RÉGULIÈRES FIBRES COURTES								PEINTURES DE SOL		PEINTURES MARINES	
				MATES	SATINÉES	PEINTURE BIOSOURCÉE	MATES	SATINÉES	MINCES	SEMI ÉPAIS	ANTI FOLLING
				●	●	✓	✓	●	●	●	●

 Préconisé
 ● Convient
 □ Ne convient pas
 Peinture acrylique
 Peinture phase solvant
 Peinture biosourcée

POLYGOLD 12 Super Antigoutte

ANTI-PROJECTION - FORT POUVOIR COUVRANT

- Sans perte de fibres

Détails techniques

- Polyamide Fil continu 12 mm

Mini-manchon

Taille	Réf.	Pack		Prix
110 mm	4933110	Boîte de 10	1	
110 mm	7933110	Sachet de 2	10	

Manchon

Taille	Réf.		Prix
180 mm	873180	6	
250 mm	873250	6	

Bords retournés et biseautés



TECHNIFIBRE'PA 12

UN EXCELLENT COMPROMIS ENTRE RÉSILIENCE, RÉSISTANCE ET ENDURANCE

Détails techniques

- Polyamide revêtu
 - Fil continu double tissage 12 mm
 - Bords retournés et biseautés

Mini-manchon

Taille	Réf.	Pack		Prix
110 mm	4828110	Boîte de 10	1	
110 mm	7828110	Sachet de 2	10	

Manchon

Taille	Réf.		Prix
180	828180	12	
250	828250	6	

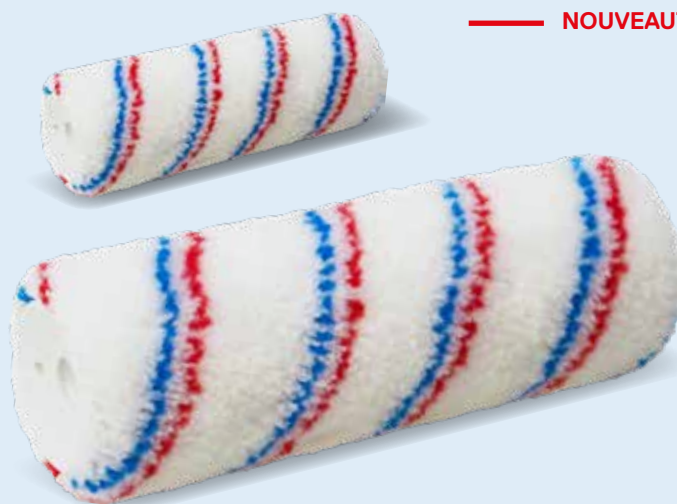

TISSU TECHNIFIBRE'PA 12

- Préconisé pour peintures allégées et biosourcées.
- Toutes peintures mates, satinées, velours en phase aqueuse et solvantée
- Nettoyage facile

- La nouvelle technique de tissage permet d'augmenter de la réserve de peinture et de la charge du manchon
- Grand confort de glisse à l'application
- Le traitement hydrophobe des fibres accélère la restitution de la peinture

LE CONSEIL DE L'OUTIL PARFAIT

SURFACES RÉGULIÈRES FIBRES COURTES	PEINTURES LIQUIDES		PEINTURES DE SOL		PEINTURES MARINES		FINITION POCHÉE		
	MATES	SATINÉES	MATES	SATINÉES	MINCES	SEMI ÉPAIS		ANTI FOLLING	GELCOAT
	●	●	✓	●	●	●		●	●

✓ Préconisé ● Convient □ Ne convient pas
 Peinture acrylique
 Peinture phase solvant

Antigoutte Extra TRADITION

ANTI-PROJECTION - BONNE COUVERTURE

Détails techniques

- Polyamide tissé 12 mm

Mini-manchon

Taille	Réf.	Pack	📦	Prix
50 mm	4991050	Boîte de 20	1	
110 mm	4991510	Boîte de 10	1	
110 mm	7991110	Sachet de 2	10	
150 mm	4991550	Boîte de 10	1	

Mini-manchon

Gros diamètre (30 mm)

Taille	Réf.	Pack	📦	Prix
Ø30 - 110 mm	4927510	Boîte de 10	1	

Manchon

Taille	Réf.	📦	Prix
180 mm	974580	6	
250 mm	974550	6	

Rouleau complet

Taille	Réf.	Manche	📦	Prix
180 mm	2974580	polypro	1	
180 mm	6974180	bimatière	1	



Antigoutte Extra

BONNE COUVERTURE - ANTI-PROJECTION

Détails techniques

- Polyamide tissé 12 mm
- Thermosoudé









Manchon

Taille	Réf.	📦	Prix
180 mm	866180	6	
220 mm	866220	6	
250 mm	866250	6	

Bords retournés et biseautés



LE CONSEIL DE L'OUTIL PARFAIT

SURFACES RÉGULIÈRES FIBRES COURTES								PEINTURES DE SOL		PEINTURES MARINES		FINITION POMMELÉE
				MATES	SATIÑÉES	MATES	SATIÑÉES	MINCES	SEMI ÉPAIS	ANTI FOLLING	GELCOAT	
												



Préconisé



Convient



Ne convient pas



Peinture acrylique



Peinture phase solvant

Antigoutte AQUALISS'13

ANTI-PROJECTION - FORT POUVOIR COUVRANT

- Très grand confort d'utilisation
- Pas de perte de fibres

Détails techniques

- Polyester tissé 13 mm

Mini-manchon

Taille	Réf.	Pack		Prix
110 mm	4937110	Boîte de 10	1	
110 mm	7937110	Sachet de 2	10	

Bords retournés et biseautés

Manchon

Taille	Réf.		Prix
180 mm	871180	6	
220 mm	871220	6	
250 mm	871250	6	

RETROUVEZ
NOTRE GAMME
AQUALISS'9

P. 86

Acrylique Antigoutte

ANTI-PROJECTION

- Bon pouvoir couvrant

Détails techniques

- Polyester tissé 13 mm

Mini-manchon

Taille	Réf.	Pack		Prix
110 mm	4946110	Boîte de 10	1	

Mini-manchon

Gros diamètre (30 mm)

Taille	Réf.	Pack		Prix
Ø30 - 110 mm	4945110	Boîte de 10	1	

Manchon

Taille	Réf.		Prix
180 mm	867180	6	

Bords retournés et biseautés



Peintures Murs & Plafonds

LE CONSEIL DE L'OUTIL PARFAIT

SURFACES RÉGULIÈRES FIBRES COURTES					PEINTURES DE SOL		PEINTURES MARINES		FINITION POMMELÉE
	MATES	SATINÉES	MATES	SATINÉES	MINCES	SEMI ÉPAIS	ANTI FOLLING	GELCOAT	
	✓	✓			●		●	✓	

Préconisé
 Convient
 Ne convient pas
 Peinture acrylique
 Peinture phase solvant

PRÉPARATION

FINITION
BROSSES & ROULEAUX

OUTILLAGE DU PEINTRE ET PLAQUISTE

Texturé Court

TRÈS GARNISSANT ET TRÈS RÉSISTANT

- Grain très serré

Détails techniques

- Polyamide texturé 12 mm

Mini-manchon



Taille	Réf.	Pack		Prix
110 mm	4920510	Boîte de 10	1	
110 mm	7920110	Sachet de 2	10	

Mini-manchon

Gros diamètre (30 mm)



Taille	Réf.	Pack		Prix
110 mm	4552110	Boîte de 10	1	

Manchon



Taille	Réf.		Prix
180 mm	972580	6	
250 mm	972250	6	

Bords biseautés

Rouleau complet



Taille	Réf.	Manche		Prix
180 mm	2972580	polypro	1	



MONTURE BI-MATIÈRE ALUMINIUM ULTRA-LÉGÈRE



REF. 2981580

- 50% plus légère
- Traitement RILSAN® haute performance
- Forme arrondie de la tige anti-coulures avec manchons fibres longues
- Perchable

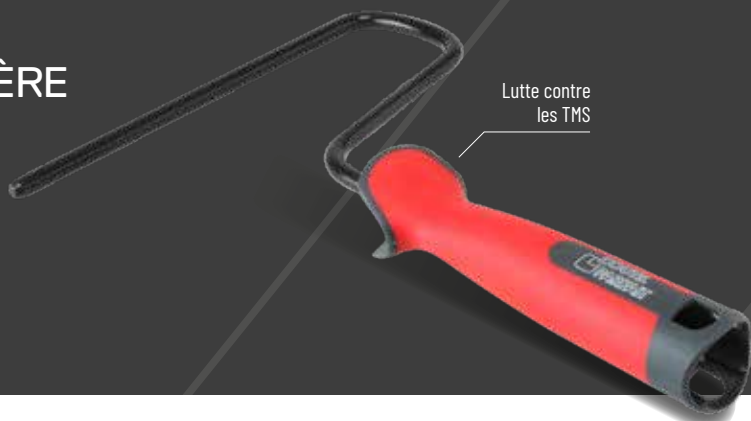
Lutte contre les TMS



LE CONSEIL DE L'OUTIL PARFAIT

SURFACES RÉGULIÈRES FIBRES COURTES						TRAITEMENT DU BOIS		FINITION POMMELÉE
		MATÉES	SATINÉES	MATÉES	SATINÉES	LASURES	VERNIS VITRIFICATEUR	
		✓	●			✓	✓	



Préconisé



Convient



Ne convient pas



Peinture acrylique



Peinture phase solvant

MICROLISS'HD 12

FORT POUVOIR ABSORBANT ET COUVRANT

- Grand confort d'utilisation - Finition soignée

Détails techniques

- Microfibre polyester 12 mm
- Haute densité

Mini-manchon

Taille	Réf.	Pack		Prix
110 mm	4935110	Boîte de 10	1	
110 mm	7935110	Sachet de 2	10	

Mini-manchon

Gros diamètre (30 mm)

Taille	Réf.		Prix
110 mm - Ø30	3933110	10	

Manchon

Taille	Réf.		Prix
180 mm	872180	6	
250 mm	872250	6	

Bords retournés
et biseautésRETROUVEZ
NOTRE GAMME
MICROLISS'HD 6

P. 87

Antigoutte MICROLISS'10

HAUT POUVOIR ABSORBANT ET COUVRANT

Détails techniques

- Microfibre polyester 10 mm

Mini-manchon

Taille	Réf.	Pack		Prix
50 mm	4994050	Boîte de 20	1	
110 mm	4994110	Boîte de 10	1	
110 mm	7994110	Sachet de 2	10	

Mini-manchon

Gros diamètre (30 mm)

Taille	Réf.	Pack		Prix
Ø30 - 110 mm	4942110	Boîte de 10	1	

Manchon

Taille	Réf.		Prix
180 mm	988180	6	
250 mm	988250	6	

Rouleau complet

Manche polypro

Taille	Réf.		Prix
180 mm	2988180	10	

Bords retournés
et biseautés

LE CONSEIL DE L'OUTIL PARFAIT

SURFACES RÉGULIÈRES FIBRES COURTES					FINITION POUSSIÈRE
	MATES	SATINÉES	MATES	SATINÉES	
	✓	●			

Préconisé
 Convient
 Ne convient pas
 Peinture acrylique
 Peinture phase solvant

Opacifiant MICROLISS'14

GARNISSANT ET RÉSISTANT
- Monocouche sur fibres et tissus de verre

Détails techniques

- Microfibre 14 mm

Mini-manchon

Taille	Réf.	Pack	Prix
110 mm	4554110	Boîte de 10	1

Mini-manchon

Gros diamètre (30 mm)

Taille	Réf.	Pack	Prix
110 mm	4943110	Boîte de 10	1

Manchon

Taille	Réf.	Pack	Prix
180 mm	877180	6	

Rouleau complet

Manche polypro

Taille	Réf.	Pack	Prix
180 mm	2877180	10	



Imprégnation MICROLISS'18

SPÉCIAL IMPRESSIONS ET FIXATEURS
- Haut pouvoir absorbant

Détails techniques

- Microfibre 18 mm

Manchon

Taille	Réf.	Pack	Prix
180 mm	878180	6	



LE CONSEIL DE L'OUTIL PARFAIT

SURFACES IRRÉGULIÈRES FIBRES LONGUES	IMPERMÉABLES ET SILOXANES			FINITION STRUCTURÉE
	FILMS MINCES	REVÊTEMENTS ÉPAIS & SEMI-ÉPAIS	PLIOLITES	

Préconisé
 Convient
 Ne convient pas
 Peinture acrylique
 Peinture phase solvant

Façade méché

TRÈS ABSORBANT ET TRÈS COUVRANT
Détails techniques

- Polyamide méché 18 mm

Mini-manchon

Gros diamètre (30 mm)

Taille	Réf.	Pack		Prix
Ø30 - 110 mm	4940510	boîte de 10	1	

Manchon

Taille	Réf.		Prix
180 mm	973580	6	
220 mm	973220	6	
250 mm	973550	6	

Rouleau complet

Manche polypro

Taille	Réf.		Prix
180 mm	2973580	1	



SURFACES IRRÉGULIÈRES FIBRES LONGUES	IMPERMÉABLES ET SILOXANES			FINITION STRUCTURÉE
	FILMS MINCES	REVÊTEMENTS ÉPAIS & SEMI-ÉPAIS	PLIOLITES	

Façade Texturé Long

REVÊTEMENTS SEMI ÉPAIS À ÉPAIS

- Garnissant et résistant - Haut pouvoir couvrant

Détails techniques

- Polyamide texturé 18 mm

Manchon

Taille	Réf.		Prix
180 mm	868180	6	
250 mm	868250	6	

 RETROUVEZ
 NOTRE GAMME :
 TEXTURÉ COURT
P. 93
 TEXTURÉ RAS
P. 86

Peintures & Revêtements Façades

LE CONSEIL DE L'OUTIL PARFAIT

SURFACES IRRÉGULIÈRES FIBRES LONGUES	IMPERMÉABLES ET SILOXANES			FINITION STRUCTURÉE
	FILMS MINCES	REVÊTEMENTS ÉPAIS & SEMI-ÉPAIS	PLIOLITES	
	●	●	✓	
	✓ Préconisé	● Convient	■ Ne convient pas	

Façade méché Haute résistance

TRÈS ABSORBANT ET TRÈS COUVRANT

Détails techniques

- Polyamide méché torsadé 20 mm

Manchon

Taille	Réf.		Prix
180 mm	869180	6	
250 mm	869250	6	

Bords retournés et biseautés



Façade'HR 24

TRÈS GRANDE RÉSISTANCE À L'ABRASION

Détails techniques

- Polyamide méché torsadé 24 mm, fil continu

Manchon

Taille	Réf.		Prix
180 mm	965180	6	
250 mm	965250	6	

Bords retournés et biseautés



TISSU POLYAMIDE MÉCHÉ TORSADÉ

- La technique du polyamide méché torsadé permet d'obtenir un **pouvoir garnissant et une épaisseur d'application constante.**
- La tenue et la qualité d'imprégnation de la mèche permet une **utilisation confortable sur tous supports.**
- Sa forte résistance à l'abrasion permet une **utilisation intensive sur supports irréguliers.**

Façade méché Souple

TRÈS ABSORBANT ET TRÈS COUVRANT

Détails techniques

- Polyamide méché 20 mm
- Monté sur mousse pour les surfaces très irrégulières

Manchon

Taille	Réf.		Prix
180 mm	900580	6	

Bords retournés



Rouleaux Chantier - Monture Polypro Ø8 mm

Sous-couches, Impressions & Colles

SURFACES RÉGULIÈRES - TOUTES PEINTURES

Rouleau complet

Manche polypro

- Fibres Polyester 12 mm
- Perçable

Taille	Réf.	📦	Prix
180 mm	2961580	10	

Antigoutte Murs & Plafonds

SURFACES RÉGULIÈRES - TOUTES PEINTURES MATES ET SATINÉES

Rouleau complet

Manche polypro

- Fibres Polyester 12 mm
- Perçable

Taille	Réf.	📦	Prix
180 mm	2963580	10	
250 mm	2963550	6	

NOUVEAUTÉ

Manchon

Réf.	Pack	📦	Prix
1273180	Boîte distributrice	24	

Monocouche Murs & Plafonds

SURFACES RÉGULIÈRES - PEINTURES ACRYLIQUES MATES ET SATINÉES

Rouleau complet

Manche polypro

- Fibres Polyester tissé 12 mm
- Perçable

Taille	Réf.	📦	Prix
180 mm	2965180	10	
250 mm	2965250	6	

NOUVEAUTÉ

Manchon

Réf.	Pack	📦	Prix
1279180	Boîte distributrice	24	

Antigoutte Microfibre 9 mm

SURFACES RÉGULIÈRES - TOUTES OEINTURES MATES, VELOURS ET SATINÉES

Rouleau complet

Manche polypro

- Microfibre polyester 9 mm
- Perçable

Taille	Réf.	📦	Prix
180 mm	3887180	10	

NOUVEAUTÉ

Manchon

Réf.	Pack	📦	Prix
887180	Boîte distributrice	24	

Méché Façade

SURFACES IRRÉGULIÈRES - PEINTURES EXTÉRIEURES, PLIOLITES - FILM MINCE À SEMI ÉPAIS

Rouleau complet

Manche polypro

- Polyacrylique méché 18 mm
- Perçable

Taille	Réf.	📦	Prix
180 mm	2964580	10	
250 mm	2964550	6	

NOUVEAUTÉ

Manchon

Réf.	Pack	📦	Prix
1277180	Boîte distributrice	24	

Sous-couches & Impressions

SURFACES IRRÉGULIÈRES - TOUTES PEINTURES

Rouleau complet

Manche polypro

- Fibres Polyester 18 mm
- Perçable

Taille	Réf.	📦	Prix
180 mm	2960580	10	



Mousse Polyester



SURFACES LISSES ET PRÉPARÉES - TOUTES PEINTURES, LAQUES ET VERNIS

Détails techniques

- Mousse polyester 2 Bords droits
- Densité moyenne
- Perçable

Taille	Réf.	📦	Prix
180 mm	964580	10	

Laqueur Velours



SURFACES LISSES - TOUTES PEINTURES BRILLANTES ET SATINÉES

Détails techniques

- Pure laine 4 mm
- Perçable

Taille	Réf.	📦	Prix
180 mm	963580	10	

Antigoutte Court



SURFACES RÉGULIÈRES - TOUTES PEINTURES MATES ET SATINÉES

Détails techniques

- Polyester 12 mm
- Perçable

Taille	Réf.	📦	Prix
180 mm	946180	10	

Travaux courants



SURFACES RÉGULIÈRES - PEINTURES ACRYLIQUES MATES ET SATINÉES

Détails techniques

- Polyester 12 mm
- Perçable

Taille	Réf.	📦	Prix
180 mm	962580	10	

Polyester Court



SURFACES RÉGULIÈRES - SOUS COUCHES, IMPRESSIONS

Détails techniques

- Polyester 12 mm
- Perçable

Taille	Réf.	📦	Prix
180 mm	961580	10	

Polyester Long



SURFACES IRRÉGULIÈRES - PEINTURES EXTÉRIEURES

Détails techniques

- Polyester 18 mm
- Perçable

Taille	Réf.	📦	Prix
180 mm	960580	10	

Façade



SURFACES IRRÉGULIÈRES - PEINTURES EXTÉRIEURES, PLIOLITES

Détails techniques

- Polyacrylique 18 mm
- Perçable

Taille	Réf.	📦	Prix
180 mm	966180	10	



Rouleaux Spécial sols

Texturé Court

SPÉCIAL PEINTURE DE SOL BI-COMPOSANT - FINITION SEMI TENDUE

- Grande résistance
- Haut pouvoir couvrant

Détails techniques

- Polyamide texturé 7 mm

Taille	Réf.	📦	Prix
500 mm	1322500	6	



Microliss'10

SPÉCIAL PARQUET - VITRIFICATEURS, VERNIS & LASURES - PHASE GLYCÉRO À L'EAU - FINITION SEMI-TENDUE

- Haut pouvoir absorbant

Détails techniques

- Microfibre polyester 10 mm

Taille	Réf.	📦	Prix
500 mm	1325500	6	



TRADI'Sol

SPÉCIAL PEINTURE DE SOL, RÉSINES & ÉPOXY - PHASE SOLVANT

Détails techniques

- Polyamide 12 mm

Taille	Réf.	📦	Prix
250 mm	1320550	6	
500 mm	1320500	6	



MICROLISS'HD 12

SPÉCIAL PEINTURE FILMOGÈNE SUR SURFACES LISSES

Détails techniques

- Microfibre polyester 12 mm
- Haute densité

Taille	Réf.	📦	Prix
500 mm	872500	6	

Bords retournés
et biseautés

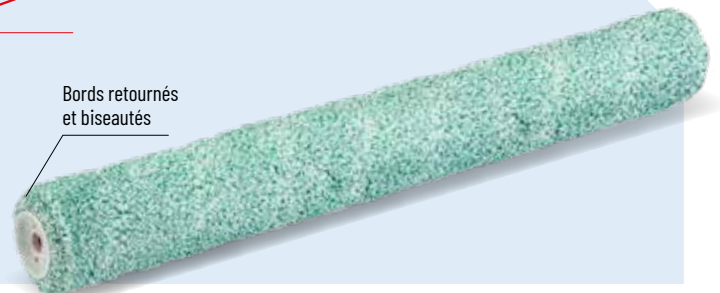

Antigoutte AQUALISS'13

SURFACES RÉGULIÈRES - PHASE AQUEUSE

- Très grand confort d'utilisation
- Pas de perte de fibres
- Anti-projection
- Fort pouvoir couvrant

Détails techniques

- Polyester tissé 13 mm

Taille	Réf.	📦	Prix
500 mm	871500	6	

Bords retournés
et biseautés



Texturé Long

PHASE AQUEUSE - PEINTURES ET REVÊTEMENTS SEMI ÉPAIS À ÉPAIS

- Garnissant et résistant
- Haut pouvoir couvrant

Détails techniques

- Polyamide texturé 18 mm

Taille	Réf.	📦	Prix
500 mm	868500	6	



Rouleaux Spécial sols

Débulleur Picots billes



Détails techniques

	Taille	Réf.	📦	Prix
- Pointes plastiques arrondies 11 mm	180 mm	1882180	1	
- Polypropylène injecté à billes	250 mm	1882250	1	
	500 mm	1882500	1	

Débulleur



Détails techniques

	Taille	Réf.	📦	Prix
- Manchon à vis	POIGNÉE POLYPRO			
- Pointes plastiques 11 mm	180 mm	1880580	1	
- Perçable	250 mm	1880550	1	
	POIGNÉE ALUMINIUM			
	500 mm	1880500	1	

Débulleur à capot



Détails techniques

	Taille	Réf.	📦	Prix
- Pointes 11 mm en plastiques polypropylène injecté, résistant aux solvants	250 mm	1881250	1	
- Manchon à vis	500 mm	1881500	1	
- Poignée en aluminium compatible avec une perche télescopique standard				

Monture Marine Ajustable

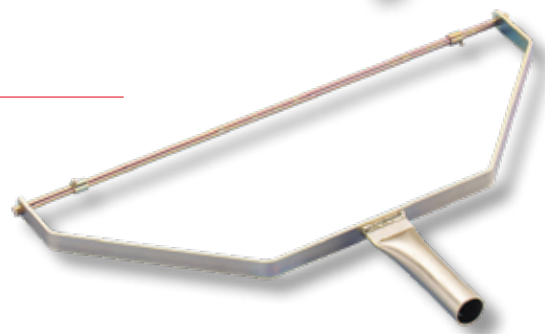

MONTURE POUR ROULEAUX -TYPE MARINE

- Avec axe
- Butée réglable

Détails techniques

	Taille	Réf.	📦	Prix
- Fil acier diamètre 8 mm	500 mm	1321500	1	
- Douille diamètre 28 mm				
- S'utilise avec la perche télescopique Réf 1348				

Monture Marine

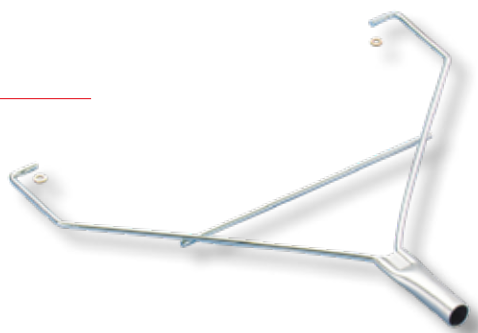

MONTURE POUR ROULEAUX -TYPE MARINE

- Sans axe
- Butée fixe

Détails techniques

	Taille	Réf.	📦	Prix
- Fil acier diamètre 8 mm	250 mm	1328550	1	
- Douille diamètre 28 mm	500 mm	1328500	1	
- S'utilise avec la perche télescopique Réf 1348				

Accessoires décoratifs

Manchon mousse Supports ondulés

TOUTES PEINTURES

Détails techniques	Taille	Réf.	Icon	Prix
- Mousse polyester	250 mm	698550	1	
- A vis				



Gant à peindre Polyester

MULTI-USAGE : NETTOYER ET LESSIVER LES MURS ET PLAFONDS OU APPLICATION TOUTES PEINTURES

Détails techniques	Taille	Réf.	Icon	Prix
- Polyester doublé avec longue manchette	200 mm	995500	1	



Gant à peindre Laine

POUR TRAVAUX DE PEINTURE, VOLUTES, RADIATEUR, TUYAU, CHARPENTE MÉTALLIQUE

Détails techniques	Taille	Réf.	Icon	Prix
- Pur laine avec manchette élastique	200 mm	818500	1	



Mini-manchon Crépis fin

PETITES SURFACES IRRÉGULIÈRES, ACCÈS DIFFICILES - CRÉPIS DE DÉCORATION

Détails techniques	Taille	Réf.	Pack	Icon	Prix
- Mousse alvéolée	110 mm	4936510	Boîte de 10	1	
- Nid d'abeilles					



Peigne déco Caoutchouc

EFFET BOIS

Détails techniques	Réf.	Icon	Prix
- Largeur : 100 mm	3319001	1	



Peigne déco Métal

EFFET BOIS

Détails techniques	Réf.	Icon	Prix
Pochette de 12 peignes :	318000	1	

- 4 largeurs de lame : 7, 10, 23 et 48 mm
- 3 largeurs de dents par taille : 2, 3 et 4 mm

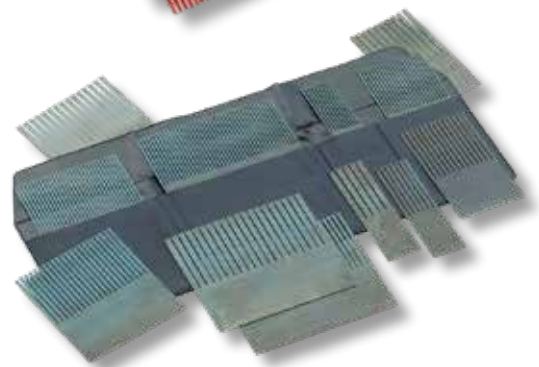

OUTILLAGE DU PEINTRE ET PLAQUISTE

FINITION

BROSSES & ROULEAUX

MONTURES, CAMIONS, PERCHES ET ACCESSOIRES



Montures Rouleaux
& Mini-Rouleaux

/// 104 à 105



Perches

/// 106 à 107



Camions - Bacs - Grilles

/// 108 à 113

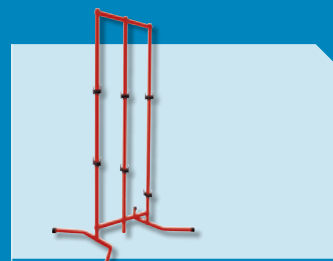

Accessoires de traitement

/// 114

BROSSES

/// 61

ROULEAUX

/// 71

Monture ClipSystem®



AMÉLIORE LA RIGIDITÉ DE L'ENSEMBLE
PERCHE / ROULEAU

Détails techniques

- Monture à clipser sur perches 1482 et 1480
- Tige galvanisée Ø8

Taille	Réf.		Prix
40 mm	2997040	1	
80 mm	2997080	1	
180 mm	2997180	1	
220 mm	2997220	1	
250 mm	2997250	1	

Monture Ultra légère Bi-matière



ALUMINIUM TRAITÉE ANTI-TRACE

- Système Clip Line - 50% plus légère - Forme anti-coulure
- Perachable

Détails techniques

- Poignée creuse ergonomique bi-matière
- Tige Aluminium Ø8 mm revêtue de Rilsan®

Taille	Réf.		Prix
180 mm	2981580	6	
250 mm	2981250	6	

Monture Clip Bi-matière



SYSTÈME RAPIDE CLIP LINE

- Perachable

Détails techniques

- Poignée creuse ergonomique bi-matière
- Tige galva Ø8 mm

Taille	Réf.		Prix
180 mm	2967180	6	
250 mm	2967250	6	

Monture Clip Polypro



MONTAGE RAPIDE DES MANCHONS

- Perachable

Détails techniques

- Poignée creuse ergonomique en polypropylène
- Tige galva diamètre 8 mm

Taille	Réf.		Prix
80 mm	967080	6	
180 mm	967580	6	
220 mm	967220	6	
250 mm	967550	6	

Monture Clip Bois

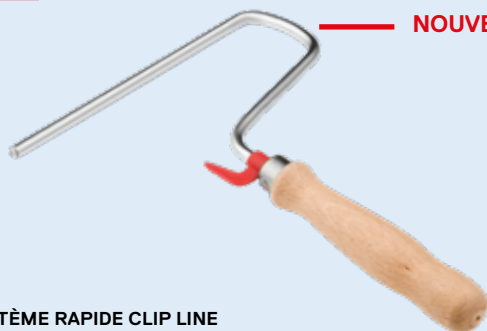

NOUVEAUTÉ

SYSTÈME RAPIDE CLIP LINE

Détails techniques

- Poignée bois verni
- Tige galva Ø8 mm
- Ailette de maintien

Taille	Réf.		Prix
180 mm	1330580	6	
250 mm	1330550	6	

Monture Polypro à Vis

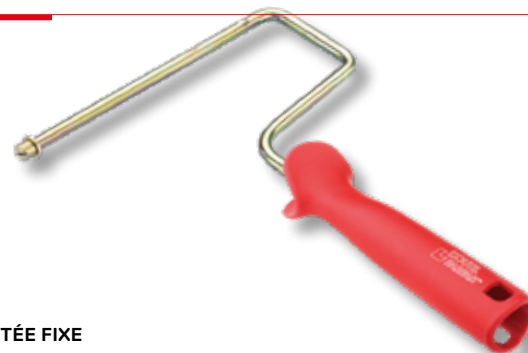

BUTÉE FIXE

- Perachable

Détails techniques

- Poignée creuse ergonomique en polypropylène
- Tige zinguée bichromatée Ø8 mm

Taille	Réf.		Prix
180 mm	675580	6	
250 mm	675550	6	

Monture Clip Polypro

MONTAGE RAPIDE POUR MINI-MANCHONS

- Perchable

Détails techniques	Longueur	Réf.	📦	Prix
- Poignée creuse ergonomique en polypropylène	19 cm	992019	6	
	29 cm	992529	6	
- Tige en fil galvanisé Ø6 mm	40 cm	992540	6	
- Longueur 19 cm pour manchons 50 mm	55 cm	992555	6	
- Longueur 29, 40 et 55 pour manchons 110 et 150 mm				

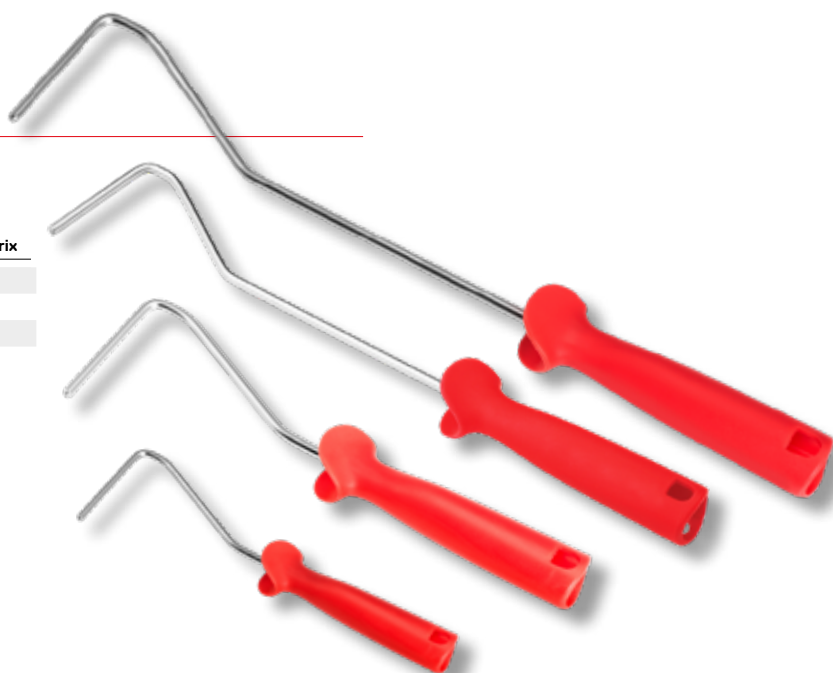

Monture Clip

MONTAGE RAPIDE POUR MANCHONS 150 MM

- Perchable

Détails techniques	Taille	Réf.	📦	Prix
- Poignée creuse ergonomique en polypropylène	150 mm	99201535	6	
- Tige en fil galvanisé Ø6 mm				
- Pour manchons 150 mm				

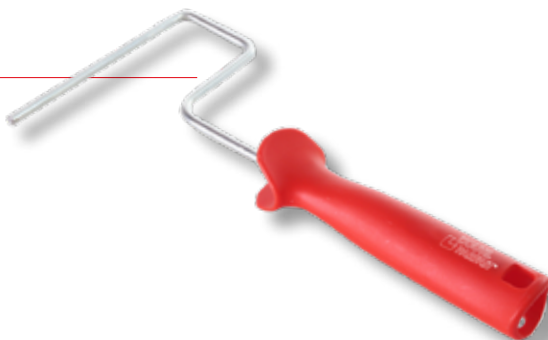

Monture Clip Bi-matière

MONTAGE RAPIDE DES MANCHONS 110 ET 150 MM

- Perchable

Détails techniques	Longueur	Réf.	📦	Prix
- Poignée creuse bi-matière	29 cm	2992029	6	
- Tige zinguée blanc Ø6 mm	40 cm	2992040	6	

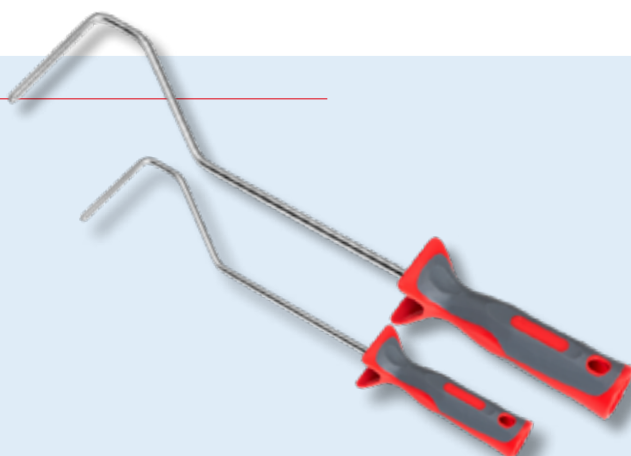

Perche Roll'Enduit®

PERCHE TÉLESCOPIQUE AVEC EMBOUT AMOVIBLE
(MÂLE/FEMELLE AVEC SYSTÈME DE FIXATION DES ERGOTS)

Détails techniques

- Tubes en aluminium
- Système de blocage à came
- Tête de perche clipsable
- Embout universel amovible
- Poignée ergonomique caoutchoutée antidérapante

Taille	Réf.	☐	Prix
2 x 0.70 m	1480070	1	
	Adaptateur Tête de perche		
-	3987000	1	



Perche télescopique ClipSystem'®

PERCHE UNIVERSELLE POUR TOUS LES ARTICLES DES GAMMES CLIPSYSTEM'®,
ERGOLISS'® & OP PROCESS'®

Détails techniques

- Tubes en aluminium
- Tête conique femelle avec système de fixation des ergots
- Système de blocage à came de la perche
- Poignée ergonomique caoutchoutée antidérapante
- Perche aspirante compatible avec le tuyau d'aspiration Réf.1367

Taille	Réf.	☐	Prix
2 x 0.70 m	1482070	1	
2 x 1.00 m	1482100	1	
2 x 1.50 m	1482150	1	

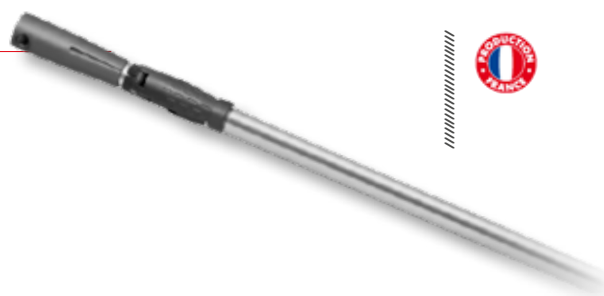

GAMME D'OUTILS CLIPSYSTEM'®

Améliore la rigidité
de l'ensemble
perche-outil



Perche télescopique

ADAPTABLE À DE NOMBREUX OUTILS - PERMET UNE UTILISATION
AVEC ROULEAUX, BROSSES, COUTEAUX, GRATTOIRS....

Détails techniques

- Tête en matière composite très résistante
- Ergots pour couteaux à enduire et décoffrage
- 2 brins en aluminium ultra légers
- Système de fixation avec centreur de manche
- Système de blocage par clapet
- **Modèle déposé**

Taille	Réf.	☐	Prix
2 x 0.70 m	1348070	4	
2 x 1.00 m	1348100	4	
2 x 1.50 m	1348150	4	



Perche du Peintre STOP&ROLL

DÉPLOIEMENT SYNCHRONISÉ - BLOCAGE AUTOMATIQUE

- Perche télescopique universelle pour poignées creuses

Détails techniques	Taille	Réf.	📦	Prix
- 3 brins en Aluminium	100 - 210 cm	1594200	6	
- 2 poignées Soft grip noires				
- Tête conique mâle avec ergots à clipser				
- Système de blocage rapide automatique				



Perche universelle Clipsable

PERCHE TÉLESCOPIQUE UNIVERSELLE POUR POIGNÉES CREUSES

- Tête avec clips de maintien anti-rotation et anti-arrachement de la monture

Détails techniques	Taille	Réf.	📦	Prix
- 2 brins en acier laqué	2 x 0.70 m	1483070	10	
- Tête conique mâle avec ergots à clipser	2 x 1.00 m	1483100	10	
- Système de blocage rapide par rotation				



Perche télescopique

PERCHE TÉLESCOPIQUE UNIVERSELLE POUR POIGNÉES CREUSES

Détails techniques	Taille	Réf.	📦	Prix
- 2 brins en acier laqué	2 x 0.70 m	1476070	10	
- Tête conique mâle	2 x 1.00 m	1476000	10	
- Système de blocage rapide par rotation	2 x 1.50 m	1476150	10	



Présentoir - Manche et Perche

24 POSITIONS DE STOCKAGE

Détails techniques	Réf.	📦	Prix
- Structure design en fil métal époxy noir	2576000	1	
- Encombrement : L.77 x l.56,1 x H. 38,6 cm			
- Vendu seul			



UN PROCÉDÉ ÉCOLOGIQUE ÉCONOMIQUE ET PRATIQUE



Films pelables
en matière recyclée



Suppression
des déchets à l'égout



Gain de temps



Camion + 5 éco-recharges Pull Liner®

Détails techniques

- Camion en polypropylène avec anse métallique
- Films pelables en matières recyclées, facilement compactables
- Facilement détachables

Contenance	Réf.		Prix
7 l	2685000	12	
14 l	2685014	12	



Éco-recharge Pull Liner®

Détails techniques

- 5 films pelables en matières recyclées
- Facilement compactables
- Facilement détachables
- Pour camion Réf 2685

Contenance	Réf.		Prix
7 l	2684000	15	
8 l	2684008	15	
14 l	2684014	15	



Éco-bol Pull Liner®

PRISE EN MAIN NATURELLE AVEC PLACEMENT AISÉ DES BROSSES ET MINI-ROULEAUX - SPÉCIAL PETITES SURFACES

- Films pelables en matières recyclées, facilement détachables

Détails techniques

- 1 bac autoporteur
- Livré avec 4 films pelables
- Contenance : 1 litre

Contenance	Réf.		Prix
1 l	1626000	5	



Camion Rectangulaire

AVEC GRILLE ET LITRAGE INCORPORÉS

Détails techniques

	Contenance	Dimensions	Réf.		Prix
- Polypropylène	7 l	290 x 200 x 190 mm	758007	12	
- Anse métal	10 l	310 x 230 x 215 mm	758010	10	
Couvercle Camion Rectangulaire 7 L					
	-	-	768007	5	
Camion Rectangulaire 14 L					
	14 l	320 x 250 x 210 mm	693000	12	



Camion Rectangulaire Bec verseur

SEAU À PEINTURE RECTANGULAIRE AVEC GRILLE D'ESSORAGE INCORPORÉE ET BEC VERSEUR

Détails techniques

	Contenance	Réf.		Prix
- Camion en Polypropylène souple avec anse métal	7 l	753007	10	
- Dimensions : 290 x 210 x 200 mm				



Camion Rectangulaire

SEAU À PEINTURE RECTANGULAIRE TRANSPARENT AVEC GRILLE D'ESSORAGE INCORPORÉE

Détails techniques

	Contenance	Réf.		Prix
- Camion en Polypropylène transparent avec anse plastique	7 l	743007	12	
- Dimensions : 290 x 200 x 190 mm				



Camion Rectangulaire double

SEAU À PEINTURE RECTANGULAIRE DOUBLE COMPARTIMENT PERMETTANT LE STOCKAGE VERTICAL DES BROSSES ET ROULEAUX

Détails techniques

	Contenance	Réf.		Prix
- Camion en Polypropylène souple avec anse métal	10 l	744013	10	
- Dimensions : 440 x 280 x 225 mm				



Camion Rectangulaire 25 L

SEAU À PEINTURE RECTANGULAIRE AVEC ANSE D'ACCROCHE POUR ÉCHAFAUDAGE

Détails techniques

	Réf.		Prix
- Camion en Polypropylène avec anse métal	2701025	6	
- Grille et litrage incorporés			
- Dimensions utiles : 470 x 205 mm			
- Hauteur : 250 mm			



Bac plat à peindre PM

IDÉAL POUR LES PETITES SURFACES

- Pour mini manchons jusqu'à 120 mm

Détails techniques

- Polypropylène, surface d'essorage incorporée
- Bec verseur anti-goutte intégré
- Gamme Outliner

Dimensions	Réf.		Prix
300 x 150 x 50 mm	789000	10	



Bac plat PM + 5 Outliner

FINI LE NETTOYAGE EN ÔTANT LE FILM USAGÉ - GAIN DE TEMPS

- Bac et Outliner avec bec verseur intégré

Détails techniques

- Bac en Polypropylène souple
- Bec verseur anti-goutte
- Film pelable en matière recyclée
- Gamme Outliner

Dimensions	Réf.		Prix
300 x 150 x 50 mm	4120000	5	
	Recharge Outliner PM x5		
300 x 150 x 50 mm	4121000	5	



Bac plat à peindre GM

IDÉAL POUR LES PETITES SURFACES

- Pour manchons 180 ou 250 mm

Détails techniques

- Polypropylène, surface d'essorage incorporée
- Bec verseur anti-goutte intégré
- Gamme Outliner

Dimensions	Réf.		Prix
335 x 265 x 65 mm	769000	10	
420 x 325 x 68 mm	769250	10	



Bac plat GM+ 5 Outliner

FINI LE NETTOYAGE EN ÔTANT LE FILM USAGÉ - GAIN DE TEMPS

- Bac et Outliner avec bec verseur intégré

Détails techniques

- Bac en Polypropylène souple
- Bec verseur anti-goutte intégré
- Film pelable en matière recyclée
- Gamme Outliner

Dimensions	Réf.		Prix
335 x 265 x 65 mm	4122000	10	
	Recharge Outliner GM		
335 x 265 x 65 mm	4123000	10	



Roll and Go

BAC À PEINDRE ACCÈS DIFFICILES

- PEINTURE, ROULEAU ET BROSSE EN MAIN

- Utilisable de multiple fois grâce aux liners jetables spéciaux fabriqués à partir de plastique recyclé
- Couverture hermétique : conserve les outils 1 jour sans les rincer

Détails techniques

- Double compartiment avec plan d'essorage intégré
- 1 compartiment 1.5 l + 1 poignée creuse pour l'accueil d'une brosse ou d'un mini rouleau

Réf.		Prix
340000	1	
3 Liners Roll and Go		
325000	24	



Ouvre pot Multifonction

OUVRE PORTES, BIDONS, COUVERCLES

- Pointe tourne vis
- 2 dimensions de carré pour ouvrir les portes et fenêtres

Détails techniques

	Réf.		Prix
- Monobloc en acier peint	810000	5	



Mélangeur à peinture PP

Détails techniques

	Dimensions	Réf.		Prix
- Polypropylène	385 x 25 mm	856000	10	
- Dimensions : 385 x 25 mm				



Camion double bac + 5 films Outliner

FINI LE NETTOYAGE EN ÔTANT LE FILM USAGÉ - GAIN DE TEMPS

- Compartiment double pour brosses et manchons
- Maintien facilité de la perche - Grille incorporée

Détails techniques

	Contenance	Réf.		Prix
- Polypropylène souple	8 l	340008	5	
- Poignée en métal avec système autobloquant				
- Films Outliner pelables en matière recyclée				



Recharge Outliner Camion double bac

SURFACE D'ESSORAGE INCORPORÉE

Détails techniques

	Contenance	Réf.		Prix
- 5 Films pelables pour camion 8 litres à double compartiment Outliner	8 l	3401000	16	
- Film pelable en matière recyclée				



Camion double bac 8l Outliner

MAINTIEN FACILITÉ DE LA PERCHE

- Compartiment double pour brosses et rouleaux - Surface d'essorage incorporée

Détails techniques

	Contenance	Réf.		Prix
- Polypropylène souple	8 l	400008	8	
- Poignée en métal avec système autobloquant				



ParfaitBox®

NOUVEAUTÉ

PERMET DE CONSERVER À L'ABRI DE L'AIR VOS BROSSES ET ROULEAUX APRÈS UTILISATION, SANS LES NETTOYER : FACILITE LEUR UTILISATION APRÈS STOCKAGE

- Moins de nettoyage et de résidus
- Le liner protège la boîte en récupérant les écoulements
- Facilité de rangement et de transport - Système de fixation



Détails techniques

- Capacité de rangement de 4 brosses et 1 rouleau 180 mm
- Livrée avec 3 films pelables
- Camion & anse en matières recyclées avec couvercle hermétique en polyuréthane
- Hauteur : 34 cm
- Largeur : 20 cm

Réf.		Prix
2680010	6	



5 Eco-recharge ParfaitBox®

NOUVEAUTÉ

LINER DE PROTECTION - MOINS DE NETTOYAGE ET DE RÉSIDUS

Détails techniques

- 5 films pelables pour ParfaitBox® Réf. 2680

Réf.		Prix
2689010	5	



Camion rond



MATIÈRE TRÈS ROBUSTE

Détails techniques	Contenance	Diamètre	Réf.	📦	Prix
- Camion polypropylène	4.5 l	180 mm	757018	1	
- Anse métallique traitée	11 l	240 mm	757024	1	
	15.7 l	280 mm	757028	1	

Passoire de Peintre



Détails techniques	Taille	Réf.	📦	Prix
- Structure en acier	4	740000	1	
- Diamètres : 125 mm / 300 mm				
- Vendue seule				

Grille métal

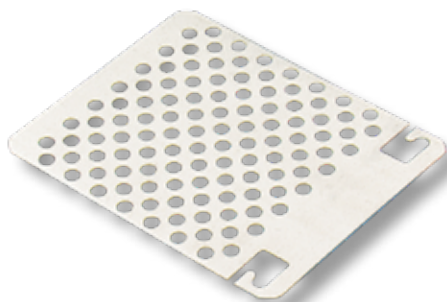

S'ADAPTE SUR LES SEAUX ET CAMIONS POUR ESSORER FACILEMENT LES ROULEAUX À PEINDRE

Détails techniques	Taille	Réf.	📦	Prix
- Acier galvanisé	130 mm	756130	10	
- Épaisseur 0,8 mm	180 mm	756180	10	
	250 mm	756250	10	

Tamis laiton pour Passoire de Peintre



MAILLES N°20 : COLLE - MAILLES N°40 : PEINTURE
- MAILLES N°60 : HUILE

Détails techniques	Taille	Réf.	📦	Prix
- Diamètre : 125 mm	N°20 (G)	742020	1	
	N°40 (M)	742040	1	
	N°60 (F)	742060	1	

Grille plastique

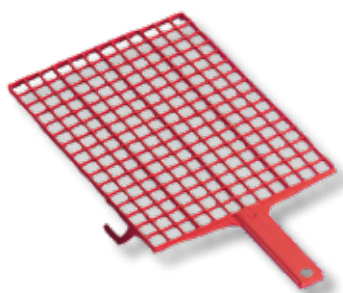

POUR ESSORER FACILEMENT LES ROULEAUX À PEINDRE AVANT APPLICATION

- Avec poignée et oreilles de maintien sur les seaux et camions

Détails techniques	Dimensions	Réf.	📦	Prix
- Plastique	192 X 255 mm	994000	10	

Crochet «S» pour camion



Détails techniques	Taille	Réf.	📦	Prix
- Acier zingué	160 mm	772160	10	
	250 mm	772250	10	
	Crochet «S» pour camion - Lot de 2			
	160 mm	3772160	5	

Injecteurs chevilles à charpente

POUR LE TRAITEMENT DU BOIS DE CHARPENTE, HUISSERIES, MURS ET SOLS

- Chevilles sans tête à double collerette pour la réduction des fuites à la pulvérisation sous pression

Détails techniques

- Injecteur cheville traitement bois femelles
9,5mm
- Présentation libre service de 200 unités

Réf.  Prix

2520500 1



Buse injection

POUR LES TRAITEMENTS SOUS PRESSION DU BOIS EN SURFACE ET EN PROFONDEUR

Détails techniques

- Rallonge buse à injection pour huisserie avec
agrafes mâles pour chevilles sans tête

Réf.  Prix

2518500 1



Support volets

PEINDRE EN UNE SEULE FOIS 3 PAIRES DE VOLETS

- Positionnement des gonds permettant de suspendre des volets
de toutes dimensions : volets de fenêtres, de porte-fenêtres, persiennes
- Faible empattement facilitant la mise en œuvre sur tous les chantiers
y compris les chantiers encombrés - Rangement facile

Détails techniques

- Empattement au sol : 1.15 m x 0.93 m
- Hauteur : 2.10 m
- Poids : 19.4 kg

Réf.  Prix

3104000 1

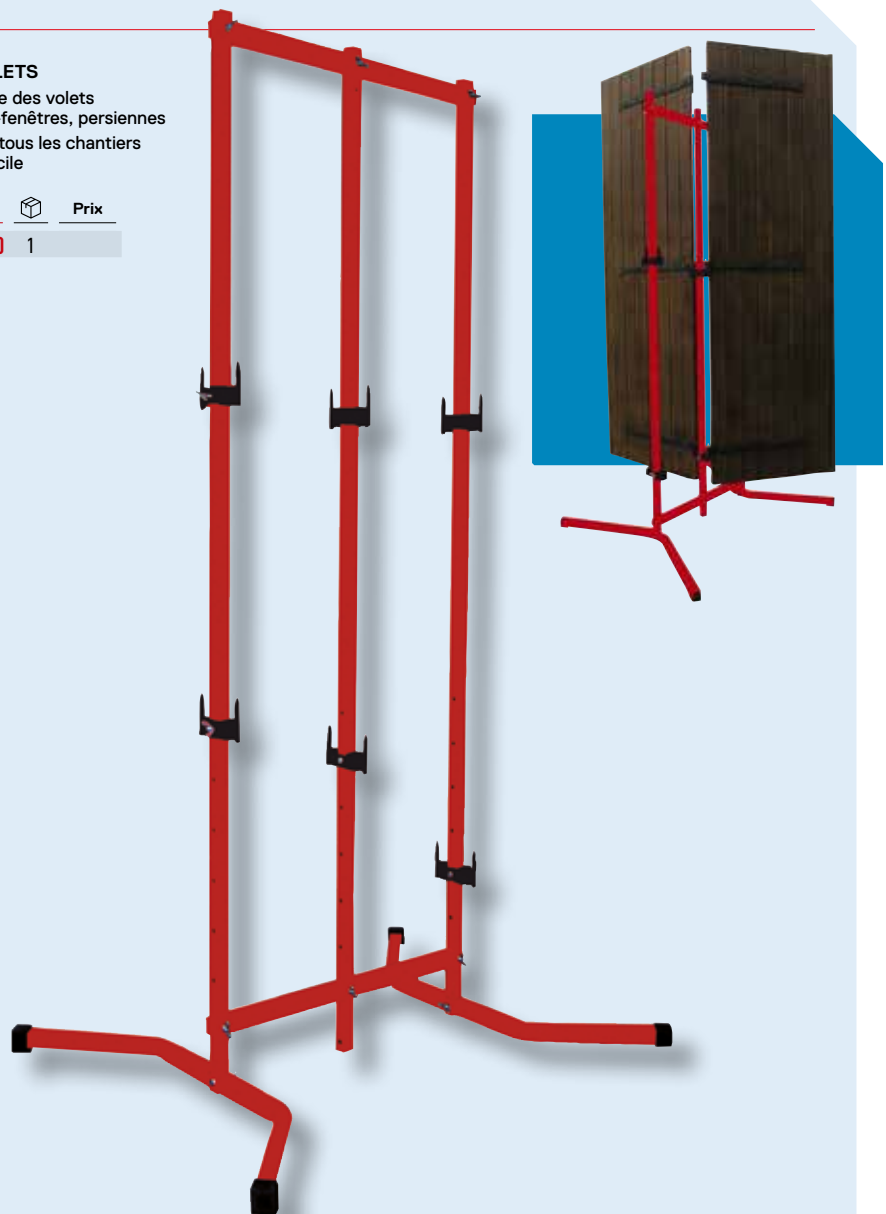

OUTILLAGE DU PEINTRE ET PLAQUISTE

POSE DE REVÊTEMENTS



OUTILLAGE À TAPISSER



Tables, Pulvérisateurs, Brosses à encoller,
Couteaux et colle /// 118 à 121



Maroufleurs, Roulettes,
Epussettes /// 122 à 125



Cutters et Accessoires
Tapisserie /// 126 à 130

OUTILLAGE DU SOL



Arraches moquette, Scrappers,
Couteaux /// 132 à 135



Guillotines, Cutters, Araseurs /// 136 à 139



Cisailles, Araseurs, Chanfreineuses,
Agrafeuses, Barre de seuil /// 140 à 142

OUTILLAGE À VITRER



Couteaux à Mastiquer
/ Démastiquer /// 144



Gratte carreaux /// 145



Coupes verre, Aérateur, Marteaux /// 146

À CHAQUE MÉTIER, **SES OUTILS**



OUTILLAGE **À TAPISSER**

p. 117



OUTILLAGE **DU SOL**

p. 131



OUTILLAGE **À VITRER**

p. 143



Table à tapisser pliante

P. 118



PRÉPARATION

FINITION
BROSSES & ROULEAUX

POSE
DE REVÊTEMENTS

OUTILLAGE DU PEINTRE ET PLAQUISTE

OUTILLAGE À TAPISSER



Tables, Tréteaux et Machine à encoller	118
Pulvérisateurs et Machine à décoller	119
Brosses, Couteaux à encoller	120 - 121
Couteaux à Maroufler - A Angleser	122
Roulettes et Rouleaux à maroufler	123
Brosses à épousseter et Rouleau à encoller	124
Balais à tapisser	125
Règles, Seringues, Sabre et Poche de colleur ...	126 - 127
Ciseaux, Cutters et Lames	128 à 130

Machine à encoller Mini Fix M

POUR PAPIER PEINT JUSQU'À 56 CM DE LARGEUR

- MISE EN ŒUVRE RAPIDE, ENCOLLAGE FACILE
- Adhérence sécurisée sur la table à tréteaux par des supports de table

Détails techniques

	Taille	Réf.		Prix
- Rouleau à encoller PVC	56 cm	1462000	1	
- Racleur en acier inoxydable				
- Bac 4 litres en acier				
- Partie supérieure en inox				
- Dimensions : 660 x 280 x 100 mm				

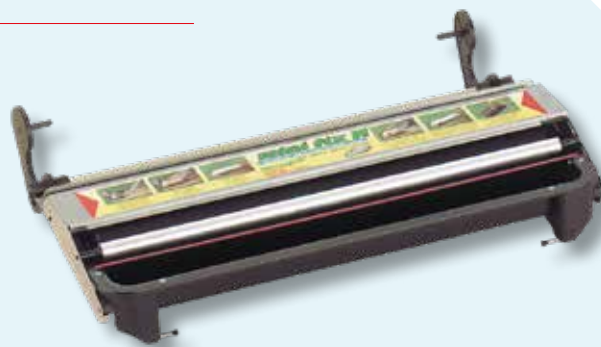

Table à tapisser pliante

MONTAGE RAPIDE AVEC FERMETURE ROTATIVE

- POIGNÉE DE TRANSPORT

- Graduation sur toute la longueur
- Équerres de renforcement en plastique
- Légère et facile à transporter
- Faible encombrement

Détails techniques

	Dimensions	Réf.		Prix
- Profilés en aluminium de haute qualité	2 m x 0.60 m	1527000	1	
- Hauteur de travail confortable : 80 cm				
- 2 Plateaux en mélaminé blanc				
- Épaisseur 4,2 mm				



Table à tapisser pliante

MONTAGE RAPIDE AVEC FERMETURE ROTATIVE

- POIGNÉE DE TRANSPORT

- Graduation sur toute la longueur
- Équerres de renforcement en plastique
- Légère et facile à transporter
- Faible encombrement

Détails techniques

	Dimensions	Réf.		Prix
- Profilés en aluminium de haute qualité	3 m x 0.60 m	1532000	1	
- Hauteur de travail confortable : 80 cm				
- 3 Plateaux en mélaminé blanc				
- Épaisseur 4,2 mm				



Tréteau professionnel

RABATTABLE AVEC CHARNIÈRES

- Charge admissible : 180 kg - Section : 50 x 23 mm - Stabilité accrue

Détails techniques

	Dimensions	Réf.		Prix
- Hêtre massif naturel poncé	80 x 80 cm	1838000	1	
- 2 compas cadmiés				

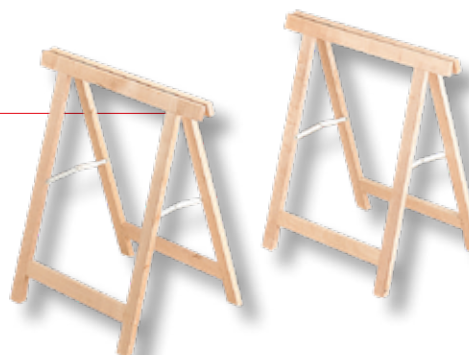

Rouleau Spécial décollage

PERMET UNE MEILLEURE PÉNÉTRATION DES PRODUITS DE DÉCOLLAGE DE PAPIER PEINT - IDÉAL POUR LES TAPISSERIES EN VINYLE

Détails techniques

- Manche bois 51 cm
- Rouleau en plastique rouge
- Pointes en métal

Réf.	📦	Prix
202500	1	

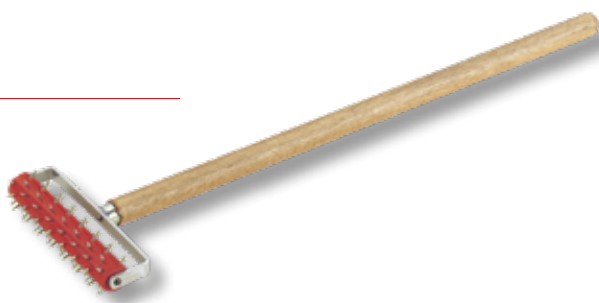

Pulvérisateur Viton

EGALEMENT POUR PRODUITS AGRESSIFS TELS DÉGRAISSANTS, SOLVANTS, HYDROFUGES...

Détails techniques

- Réservoir polypro injecté
- Buse à jet variable avec insert polyamide
- Pompe de mise en pression manuelle, polypro avec joints viton, clapet de sécurité intégré
- Pièces détachées sur demande

Contenance	Réf.	📦	Prix
1 l	2692000	1	



Pulvérisateur Spécial décolle papier peints

POUR PRODUITS NEUTRES, PHASE AQUEUSE

Détails techniques

- Pulvérisateur à pression préalable
- Joint Nitrile
- Soupape de sécurité
- Jet réglable
- Réservoir translucide
- Gâchette ergonomique multiposition
- Bretelles de portage

Contenance	Réf.	📦	Prix
5 l	106005	1	



Décolleuse Professionnelle

IDÉALE POUR LES GRANDS TRAVAUX DE MISE À NU DES MURS ET DES PLAFONDS, MÊME AVEC PLUSIEURS COUCHES À ÔTER

- Tuyau vapeur isolé pour un travail en toute sécurité

Détails techniques

- Plaque vapeur grand format : 253 x 305 mm
- Réservoir de 7.5 l avec indicateur de niveau
- Tuyau de 5 m
- Autonomie de travail de 1h30
- Temps de chauffe : 18 mn
- Poids net : 9,4 kg

Puissance	Réf.	📦	Prix
2900 W	3300000	1	

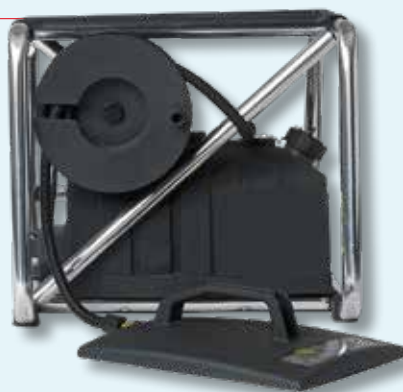

LA LESSIVE *Parfait Clean*[®]
 EN PULVÉRISATION
 EST PARFAITE POUR DÉCOLLER
 LES PAPIERS PEINTS

P. 194

Pose de revêtements

Couteau à colle Pointue

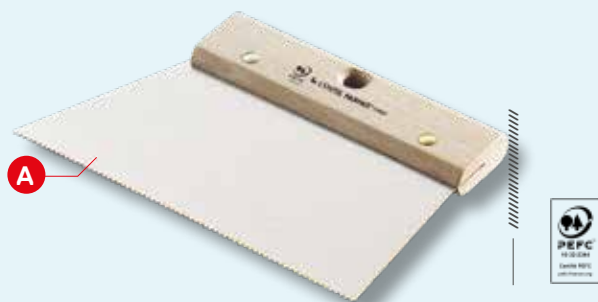

POUR LA POSE DE REVÊTEMENTS LOURDS

Détails techniques	Taille	Réf.	☐	Prix
- Lame acier, vernie	12 cm	562112	5	
- Poignée bois hêtre PEFC	20 cm	562120	5	
	30 cm	562130	5	

Couteau à colle Courbé



POUR LA POSE DE REVÊTEMENTS LOURDS

- Lame cambrée pour plus de confort d'utilisation

Détails techniques	Taille	Réf.	☐	Prix
- Lame acier, vernie	24 cm	553000	5	
- Poignée bois hêtre PEFC				

Couteau à colle Pointue Fine

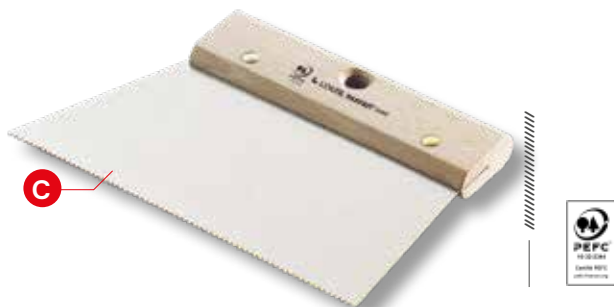

POUR REVÊTEMENTS ÉPAISSEUR MOYENNE

Détails techniques	Taille	Réf.	☐	Prix
- Lame acier, vernie	8 cm	562308	5	
- Poignée bois hêtre PEFC	12 cm	562312	5	
	20 cm	562320	5	
	30 cm	562330	5	

Couteau à colle Pointue Très fine





POUR REVÊTEMENTS LÉGERS, LIÈGE FIN, TISSUS...

Détails techniques	Taille	Réf.	☐	Prix
- Lame acier, vernie	20 cm	562420	5	
- Poignée bois hêtre PEFC	30 cm	562430	5	

LA BONNE DENTURE POUR LE BON REVÊTEMENT

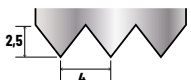

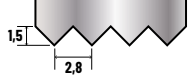
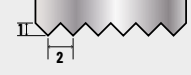
COUTEAUX	DENTURE	LAME	SCHEMA	TYPE	PRÉCONISATION	GRAMMAGE INDICATIF
A 5621	• Pointue - Normale • 4 x 2,5 mm	Acier verni		TKB- S	Pour revêtements lourds type parements, isolants polystyrène	• 700 à 800 g/m ²
B 553	• Pointue - Normale • 4 x 2,5 mm	Acier verni		TKB- S	Pour revêtements lourds type parements, isolants polystyrène	• 700 à 800 g/m ²
C 5623	• Pointue - Fine • 2,8 x 1,5 mm	Acier verni		TKB- S3	Pour revêtements épaisseur moyenne type PVC, liège, isolant...	• 550 à 600 g/m ²
D 5624	• Pointue - Très fine • 2 x 1 mm	Acier verni		TKB- S	Pour revêtements légers, liège fin, tissus...	• 350 à 400 g/m ²

RETROUVEZ NOTRE GAMME DE COUTEAUX COLLE
POUR REVÊTEMENTS DE SOLS



Brosses à encoller

Brosse à encoller Soies

Détails techniques	Dimensions	Sortie Fibres	Réf.		Prix
- Mélange de soies grises - Coque polypropylène bombée - Manche bois avec double ailette métallique	160 x 65 mm	85 mm	956500	1	



Brosse à encoller Soies

Détails techniques	Dimensions	Sortie Fibres	Réf.		Prix
- Mélange de soies grises - Coque métallique bombée - Manche plastique avec ailette métallique	160 x 65 mm	90 mm	706500	1	



Brosse à encoller Synthétique

BROSSE À TAPISSER - UNIVERSELLE

Détails techniques	Dimensions	Sortie Fibres	Réf.		Prix
- Synthétique fleuré gris - Entourage blanc - 10 rangs - Coque polypropylène - Manche plastique avec ailette	175 x 78 mm	75 mm	708500	3	



Brosse à encoller Vinyle

Détails techniques	Dimensions	Sortie Fibres	Réf.		Prix
- Vinyle fleuré marron - 5 rangs - Coque polypropylène façon hêtre - Manche plastique avec ailette	135 x 30 mm	50 mm	710500	5	



Brosse à encoller Nylon

Détails techniques	Dimensions	Sortie Fibres	Réf.		Prix
- Nylon fleuré marron - Montage mécanique - 7 rangs - Coque polypropylène - Manche plastique avec ailette	150 x 55 mm	55 mm	212000	3	



Couteaux à Maroufler

Couteau à anglerer



SPÉCIALEMENT ÉTUDIÉ POUR LA POSE DE TISSUS ET PLAFONDS TENDUS

Détails techniques

- Lame arrondie en acier inoxydable
- Manche bois hêtre PEFC

Taille	Réf.	📦	Prix
12 cm	515000	1	

Couteau à maroufler Polystyrène Choc



Détails techniques

- Polystyrène haute résistance
- Souple
- Forme triangulaire
- Dimensions : 17 cm par base

Taille	Réf.	📦	Prix
17 cm	540000	1	

Couteau à maroufler ABS



MAROUFLAGE ET GUIDE DE COUPE

- Rigide

Détails techniques

- ABS
- Monobloc, poignée incorporée
- Dimensions : 26 x 16 et 11 cm

Réf.	📦	Prix
542000	10	

Couteau à maroufler Super choc



MAROUFLAGE ET GUIDE DE COUPE

- Rigide

Détails techniques

- ABS super choc transparent
- Monobloc, poignée incorporée
- Dimensions : 26 x 15,5 et 12 cm

Réf.	📦	Prix
1792000	10	

Couteau à maroufler rigide



Détails techniques

- Polyéthylène
- Forme trapèze
- Bords arrondis
- Rigide
- Dimensions : 23 x 12 cm

Réf.	📦	Prix
1443000	1	

Couteau à maroufler inox



GUIDE DE COUPE DES REVÊTEMENTS POUR SOLS ET MURS

Détails techniques

- Lame acier inoxydable
- Rigide
- Bords arrondis
- Poignée bois hêtre PEFC

Réf.	📦	Prix
547000	1	

Roulettes à maroufler

Roulette de colleur Polyamide

MAROUFLAGE DES JOINTS POUR PAPIER PEINT

Détails techniques

- Fût polyamide
- Manche polypro

Réf.	📦	Prix
194000	10	
Présentation libre-service		
3194000	5	



Roulette de colleur Ebonite

MAROUFLAGE DES JOINTS POUR TOUS REVÊTEMENTS MURAUX

Détails techniques

- Fût Ebonite
- Manche bois hêtre PEFC
- Qualité professionnelle

Réf.	📦	Prix
334000	5	
Présentation libre-service		
3334000	1	



Roulette de colleur Laiton

MAROUFLAGE DES JOINTS POUR TOUS REVÊTEMENTS MURAUX

Détails techniques

- Fût Laiton avec traitement anti-corrosion
- Manche bois hêtre PEFC

Réf.	📦	Prix
324000	1	



Rouleau à maroufler

MAROUFLAGE DES JOINTS

Détails techniques

- Manchon en caoutchouc souple
- Poignée creuse polypropylène
- Perçable

Taille	Réf.	📦	Prix
50 mm	981500	1	



Rouleau à maroufler

MAROUFLAGE SUR GRANDE SURFACE

- Idéal pour la pose de panneaux vinyle sans endommager le substrat

Détails techniques

- Manchon en caoutchouc souple
- Poignée creuse polypropylène
- Perçable

Taille	Réf.	📦	Prix
150 mm	982500	1	

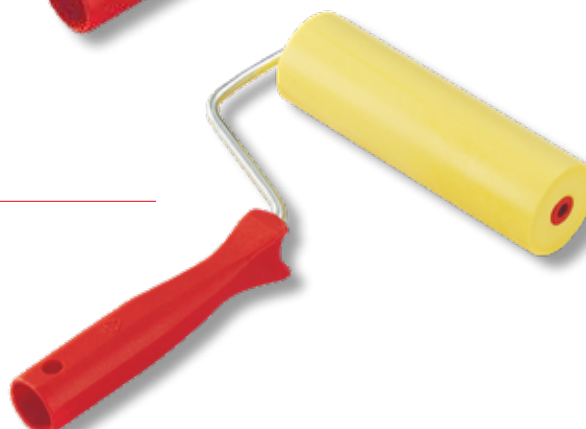

Brosses à épousseter

Brosse à épousseter Nylon

Détails techniques

- Fibres nylon fleuré marron
- 4 rangs
- Poignée polypropylène

Sortie Fibres	Taille	Réf.	Prix
52 mm	210 mm	704500	5



Brosse à épousseter Vinyle

Détails techniques

- Fibres vinyle fleuré marron
- 4 rangs
- Poignée polypropylène

Taille	Sortie Fibres	Réf.	Prix
240 mm	52 mm	711500	5



Brosse à épousseter Soies

Détails techniques

- Fibres soies grises
- 5 rangs
- Poignée bois naturel poncé ergonomique
- **Série épaisse**

Taille	Sortie Fibres	Réf.	Prix
205 mm	57 mm	724500	5



Sous-couches, Impressions & Colles

ROULEAU DE CHANTIER - TOUS TRAVAUX - TOUTES PEINTURES

Détails techniques

- Fibres Polyester 12 mm
- Poignée creuse polypropylène perchable
- Tige Ø8 mm

Taille	Réf.	Prix
180 mm	2961580	10



Balais de colleur

Balai de colleur PVC

POUR MAROUFLER LES PAPIERS PEINTS

Détails techniques	Taille	Sortie Fibres	Réf.		Prix
- Fibres PVC Fleuré Marron - 3 rangs - Poignée polypropylène	300 mm	52 mm	2957000	6	



Balai de colleur Vinyle fleuré

POUR MAROUFLER LES PAPIERS PEINTS

Détails techniques	Taille	Sortie Fibres	Réf.		Prix
- Fibres Vinyle Fleuré Marron - 3 rangs - Poignée bois naturel - Ergonomique	300 mm	52 mm	957500	6	



Balai de colleur Crin

POUR MAROUFLER LES PAPIERS PEINTS LES PLUS DÉLICATS

Détails techniques	Taille	Sortie Fibres	Réf.		Prix
- Crin - 4 rangs - Poignée bois verni	300 mm	50 mm	1310500	6	



Balai de colleur Soies

POUR MAROUFLER LES PAPIERS PEINTS LES PLUS DÉLICATS

Détails techniques	Taille	Sortie Fibres	Réf.		Prix
- Fibres Soies grises - 4 rangs - Poignée bois verni - Ergonomique	300 mm	40 mm	959500	3	



Balai de colleur Tradition

POUR MAROUFLER LES PAPIERS PEINTS LES PLUS DÉLICATS

Détails techniques	Sortie Fibres	Taille	Réf.		Prix
- Fibres Soies grises	45 mm	300 mm	703545	3	
- Pleine fleur	55 mm	300 mm	703555	3	
- Poignée bois verni - Ergonomique - Série épaisse					



Accessoires de pose

Sabre de colleur

POUR LA DÉCOUPE DE PAPIER PEINT

Détails techniques

- Lame acier inoxydable
- Bords affûtés
- Manche bi-matière ergonomique
- Livré avec gaine de protection

Taille	Réf.	Prix
30 cm	2619000	1



Seringue à colle

POUR REPRISE DE COLLE SOUS PAPIER PEINT, LINO, MOQUETTE

Détails techniques

- Corps en Nylon
- Contenance 50 ml
- Livrée avec 3 aiguilles de diamètres différents

Réf.	Prix
1239000	1

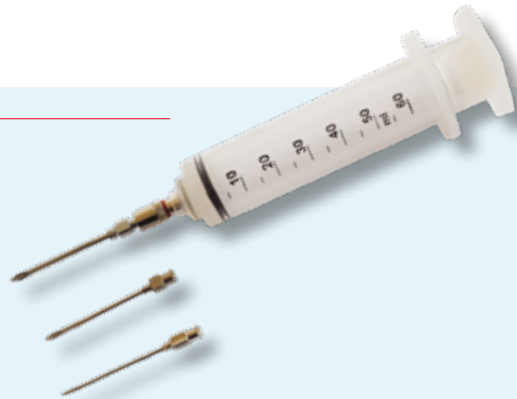

Seringue à colle

POUR REPRISE DE COLLE SOUS PAPIER PEINT, LINO, MOQUETTE

Détails techniques

- Corps en Nylon
- Contenance 50 ml
- Livrée avec 1 aiguille petit diamètre

Réf.	Prix
1886000	1



Fil à plomb crayon

POUR CONTRÔLER L'APLOMB À LA POSE DES REVÊTEMENTS MURAUX

Détails techniques

- Corps laitonné
- Diamètre 16 mm
- Longueur 100 mm
- Livré avec 3 m de ficelle et 1 plaquette

Réf.	Prix
3410000	1



Poche de colleur toile

TOUT SOUS LA MAIN : ROULETTE, CUTTER, COUPEAU À MAROUFLER...

Détails techniques

- En toile renforcée
- Qualité extra
- 3 poches ventrales, dont une imperméable

Réf.	Prix
1495000	1



Accessoires de pose

Règle de coupe

POUR UNE COUPE AJUSTÉE DES REVÊTEMENTS DE SOL ET MURAUX

Détails techniques

- Aluminium avec arête de découpe au cutter en inox
- Multiface

Longueur	Réf.	Prix
60 cm	101000	1

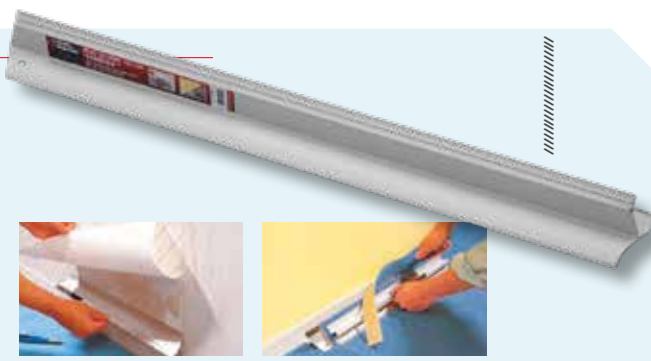

Règle à émarger

POUR ÉMARGER, MASQUER, TRACER

Détails techniques

- Lame inox
- Poignée polypropylène

Longueur	Réf.	Prix
60 cm	103000	1



Règle bombée Inox

POUR TRACER ET ÉMARGER

Détails techniques

- Règle en acier inoxydable
- Cintrée
- Largeur 6 cm
- Pointe à gauche
- Protection de l'embout

Longueur	Réf.	Prix
0.60 m	309060	1
1.10 m	309001	1
2.00 m	309002	1



Règle bombée Inox

RÉVERSIBLE

- Excellente tenue en main

Détails techniques

- Règle en acier inoxydable
- Cintrée
- Poignée bois hêtre PEFC

Longueur	Réf.	Prix
60 cm	271000	1



Règle de colleur Inox

RECTIFIÉE, GARANTIE PARALLÈLE

- En étui polypro

Détails techniques

- Règle en acier inoxydable poli glacé
- Largeur 6 cm

Longueur	Réf.	Prix
2.00 m	312002	1
3.00 m	312003	1



Accessoires de coupe

Cutter 9 mm



UNIVERSEL AVEC BOUTON DE BLOCAGE

Détails techniques

- lame sécable 9 mm
- Corps plastique
- Embout de casse amovible

Taille	Réf.	📦	Prix
9 mm	3928000	12	Présentation libre-service OP

Cutter 9 mm Olfa 180



UNIVERSEL - UNE PUISSANCE DE COUPE RAPIDE ET ÉCONOMIQUE

Détails techniques

- lame sécable 9 mm
- Mécanisme coulissant en métal
- Embout de casse amovible

Taille	Réf.	📦	Prix
9 mm	153000	6	Présentation libre-service Olfa
9 mm	3153000	10	Présentation libre-service OP

Cutter 9 mm SOFT



BONNE PRISE EN MAIN, ERGONOMIQUE, CONFORTABLE

- Sécurité dans l'utilisation

Détails techniques

- lame sécable 9 mm
- Corps bi-matière
- Guide lame métallique

Taille	Réf.	📦	Prix
9 mm	3131000	12	Présentation libre-service OP

Cutter 9 mm Olfa New A



CONCEPTION SYMÉTRIQUE : PEUT ÊTRE UTILISÉ PAR LES DROITIERS ET GAUCHERS

Détails techniques

- lame sécable 9 mm
- Corps acier habillé ABS
- Guide lame métallique
- Clip métal et casse lame

Taille	Réf.	📦	Prix
9 mm	150000	6	Présentation libre-service Olfa

Cutter 9 mm Soft avec chargeur



LE MOUVEMENT AVANT/ARRIÈRE DU CURSEUR PERMET LE CHANGEMENT RAPIDE D'UNE NOUVELLE LAME

Détails techniques

- Livré avec 1 + 4 lames sécables 9 mm
- Chargeur automatique intégré
- Corps bi-matière avec renfort métallique
- Guide lame métallique

Taille	Réf.	📦	Prix
9 mm	128000	12	Présentation libre-service OP

Cutter 9 mm Olfa XA



POUR COUPER : PAPIER, FILM, CARTON, PAPIER PEINT...

- Conception XDESIGN - Manche confort anti-acétate et anti-acide





Détails techniques

- Lames sécables 9 mm
- Noires ultra tranchantes
- Corps acier habillé polypropylène et élastomère
- Embout casse lame et fixation de poche
- Guide lame en acier et verrouillage automatique

Taille	Réf.	📦	Prix
9 mm	124000	6	

GUIDE DE CHOIX LAMES SÉCABLES 9 MM

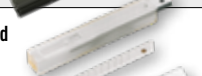

Désignation	Qualité	Ep.	Réf.	Conditionnement	📦	Prix
lame Olfa AB 	Pour couper emballage, film rétractable, vinyle, film fenêtre, papier peint, calfeutrage, panneaux de mousse, bande et autres matériaux.	0.38 mm	155000	Etui 10 lames	6	
			2155000	Etui 10 lames (Carte LS OLFA)	6	
			3155000	Etui 10 lames (Carte LS OP)	10	
			4155000	Etui 50 lames	6	
lame Olfa noire 	Affûtage assurant 25% de tranchant supplémentaire par rapport à une lame standard. - Acier inoxydable avec revêtement noir anti-corrosion	0.38 mm	415000	Etui 10 lames (Carte Olfa)	6	
			4415000	Etui 10 lames	12	
lame standard Cutter 9 mm 	lame acier trempé	0.40 mm	929000	Etui 10 lames	20	
3929000			Etui 10 lames (Carte LS OP)	10		
lame Cutter 9 mm Gamme PRO 	Résistance usure exceptionnelle - Acier fin au carbone allié au chrome et au manganèse	0.40 mm	4132000	Boîte 10 étuis de 10 lames	1	
			3132000	Etui 10 lames (Carte LS OP)	5	

Toutes les lames ci-dessous sont compatibles avec les cutters présents sur cette page.

Accessoires de coupe

Ciseaux de colleur

COUPE PRÉCISE

Détails techniques

- Anneaux bi-matière isolants
- **Ambidextre**

Taille	Réf.		Prix
21 cm	3383000	6	
Grande longueur			
28 cm	3141028	6	



Ciseaux de colleur Finny

COUPE PRÉCISE

Détails techniques

- En acier inoxydable
- Lames affûtées
- Anneaux bi-matière isolants
- **Ambidextre**

Taille	Réf.		Prix
20 cm	1437000	1	



Ciseaux de colleur Finny

COUPE PRÉCISE

Détails techniques

- En acier inoxydable
- Lames affûtées
- Anneaux bi-matière isolants
- **Ambidextre**

Taille	Réf.		Prix
25 cm	1438000	1	



Ciseaux fibre de verre Finny

SPÉCIAL POUR LES MATÉRIAUX LOURDS ET MÊME POUR LES TISSUS ARAMIDE ET DE FIBRE DE VERRE

Détails techniques

- En acier inoxydable
- Lames affûtées
- Anneaux bi-matière isolants
- **Ambidextre**

Taille	Réf.		Prix
20 cm	1446000	1	



Cutter Olfa 12 mm FWP-1 Papiers peints

POUR UNE DÉCOUPE NETTE DES PAPIERS PEINTS, MÊME HUMIDE

Détails techniques

- Lame sécable 12 mm
- Acier carbone
- Épaisseur: 0,6 mm
- Manche ABS noir
- Guide lame métallique

Taille	Réf.		Prix
Présentation libre-service Olfa			
12 mm	162000	6	
Étui 10 lames sécables			
12 mm	163000	6	



Râteau alu lame
caoutchouc

P. 134



PRÉPARATION

FINITION
BROSSES & ROULEAUX

POSE
DE REVÊTEMENTS

OUTILLAGE DU PEINTRE ET PLAQUISTE

OUTILLAGE DU SOL



Scraper, Grattoirs, Raclours et Outils de dépose	132 - 133
Revêtements autolissants	134
Couteaux colle	135
Guillotines - Massicots - Outils de pose	136 - 137
Cutters, araseurs et lames	138
Araseurs - Ciseaux	139
Outillage de pose	140 - 141
Agrafeuses	142
Barre de seuil - Cisailles	142

Pince arrache moquette

AIDE EFFICACE À L'ARRACHAGE DES REVÊTEMENTS DE SOLS USAGÉS À FIBRES NON CASSANTES TYPE MOQUETTES, PVC, ...

- Forme moderne et ergonomique (large poignée, prise en main améliorée)
- Sécurisés, les doigts et les mains restent protégés

Détails techniques

- Structure en alliage aluminium
- Largeur des mors : 9,5 cm

Taille	Réf.	Quantité	Prix
	6076000	1	



Racloir professionnel poignée creuse

GRATTOIR DE SURFACE ERGONOMIQUE ET PERCHABLE

- Cache de protection de la lame

Détails techniques

- Lame de 10 cm
- Poignée creuse
- S'adapte sur les perches coniques mâles
- Lames de rechange : Réf. 1261

Taille	Réf.	Quantité	Prix
10 cm	1927000	1	



Scraper SCR-L300

GRATTOIR UNIVERSEL MANIABLE ET LÉGER EN FONTE D'ALUMINIUM AVEC EMBOUT EN ACIER À L'EXTRÉMITÉ DU MANCHE

- Grattage des sillons de colle, de sous-couche mousse.
- Suppression des imperfections des supports avant ou après ragréage.
- Changement rapide et aisé de la lame

Détails techniques

- Lame de 18 mm (Inclus : étuis de 3)
- Poignée ergonomique en plastique antidérapante
- Lame de rechange : Réf. 6077

Taille	Réf.	Quantité	Prix
30 cm	2293000	1	
	Étuis de 10 lames de rechange 18 mm		
	6077000	1	



Racloir Robust

POUR UNE PRÉPARATION DES SOLS IMPECCABLE AVANT LA POSE DE REVÊTEMENTS : GRATTOIR UNIVERSEL MANIABLE ET LÉGER AVEC EMBOUT EN ACIER INOX CHROMÉ À L'EXTRÉMITÉ DU MANCHE

Détails techniques

- Lame carbone double tranchant 100 mm
- Couvre-lame de sécurité
- Tête de raclage en fonte
- Molette de serrage rapide
- Bras en métal moulé
- Poignée antidérapante
- Adaptable avec Lame de cutter Réf. 2156

Taille	Réf.	Quantité	Prix
60 cm	2297000	1	

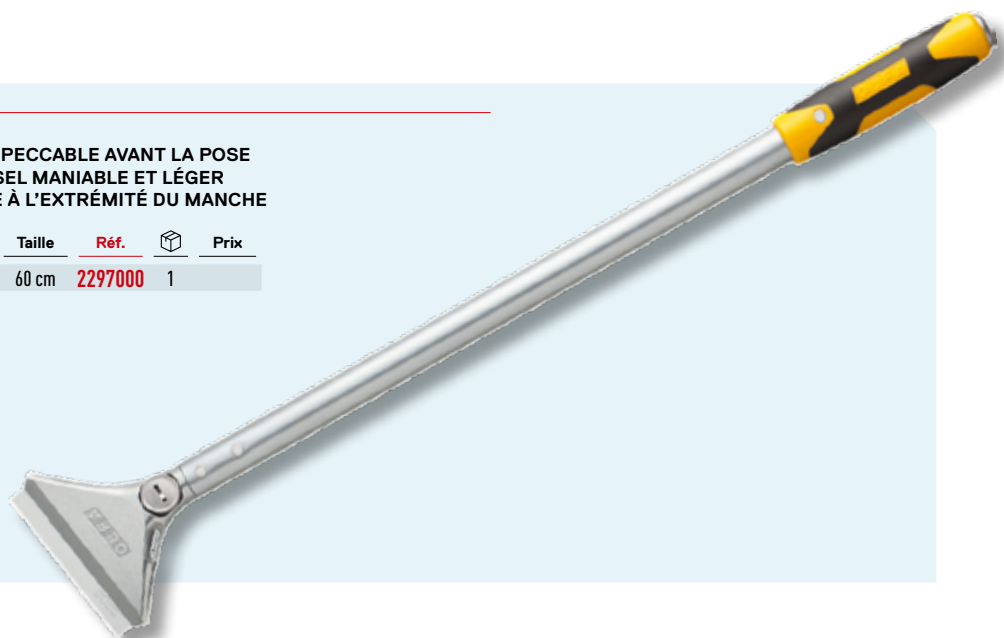

Racloir professionnel aluminium

IDÉAL POUR FINITION, POUR VITRES, SOLS ET TOUTES AUTRES SURFACES

Détails techniques

	Taille	Réf.	☐	Prix
- Lame de 10 cm	Manche 25 cm	1260025	1	
- Manche métal avec poignée souple	Manche 120 cm	1260120	1	
- Lames de rechange Réf. 1261				



Lame de rechange racloir

POUR RACLOIRS RÉF. 1260, 1927 ET 1603

Détails techniques

	Taille	Réf.	☐	Prix
- Étui de 10 lames	10 cm	1261000	10	

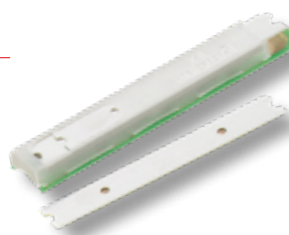

Grattoir orientable sols et murs

RÉSERVOIR À LAME INTÉGRÉ DANS LA POIGNÉE

- Poignée de force et ongle SOFT

Détails techniques

	Taille	Réf.	☐	Prix
- Lame de 10 cm (Inclus : 2 lames double tranchant)	10 cm	1603000	1	
- Système de changement de la lame sécurisé				
- Molette de réglage de l'angle de tête				
- Tête en ZAMAK				
- Livré avec capot protecteur				
- Manche tri-matière				



Racloir sols/vitres

POUR GRATTER TOUS TYPES DE RÉSIDUS SOLIDES

- IDÉAL DANS LES OUVERTURES DES CHANTIERS

- Bouton de serrage

Détails techniques

	Taille	Réf.	☐	Prix
- Lame de 10 cm (Inclus : 1 lame double tranchant)	10 cm	1607002	1	
- Système de changement de la lame sécurisé				
- Grattoir métal avec poignée ergonomique polypro souple				
- Lames de rechange double tranchant réf. 1606				



Lame racloir sols/vitres

POUR RACLOIRS RÉF. 1607

Détails techniques

	Taille	Réf.	☐	Prix
- Étui 10 lames	10 cm	1606000	10	
- Double tranchant				



Revêtements autolissants

Râteau lame caoutchouc

IDÉALE POUR TIRER À ZÉRO LES COUCHES DE PRIMAIRE LIQUIDE AU SOL
- Pour l'application au sol de revêtements autolissants, ragréage, peintures et résines

Détails techniques	Taille	Réf.	📦	Prix
- Livré avec 1 lame caoutchouc noire	61 cm	6044000	1	
- S'utilise avec le manche Réf. 1095		Lame de rechange		
	61 cm	6041000	1	



Râteau alu lame caoutchouc

POUR L'APPLICATION AU SOL DE REVÊTEMENTS AUTOLISSANTS,
RAGRÉAGE, PEINTURES ET RÉSINES

Détails techniques	Taille	Réf.	📦	Prix
- Râteau aluminium pour lame caoutchouc épaisseur 8mm (Livré sans lame)	58 cm	6042000	1	
		Lame caoutchouc blanc dentée		
- Réf 6043 préconisée : caoutchouc blanc, dents triangulaires profondeur 3 mm	3 mm	6043000	1	
- S'utilise avec le manche Réf. 1095				



Râteau de nivellement

RACLETTE POLYVALENTE À UTILISER SEULE OU AVEC LES RÉGLETTES
DENTÉES (TABLEAU EN BAS DE PAGE)

Détails techniques	Taille	Réf.	📦	Prix
- Monture bois	56 cm	6039000	1	
- Système d'accueil pour peigne en acier inoxydable				
- Inclus : Support de manche pour râteau + 2 Butées de nivellement réglables				
- Livré sans réglette				
- S'utilise avec le manche Réf. 1095				

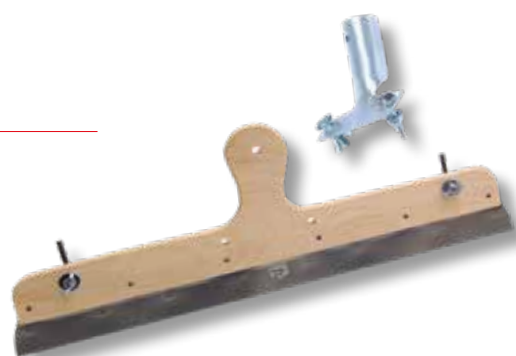

Couteau à réglette

IDÉAL POUR LES CHANTIERS AVEC POSE DE REVÊTEMENTS DIFFÉRENTS

Détails techniques	Taille	Réf.	📦	Prix
- Monture bois	28 cm	6030000	1	
- Lame en acier				
- Livré sans réglette				



Réglette interchangeable

Détails techniques

Étui de 10 peignes réversibles

Description	TYPE	Largeur	Réf.	📦	Prix
Pour réf. 6030000					
Denture trapèze 1,10 x 1,50 x 0,50 mm TKB A1	TKB	28 cm	6036001	1	
Denture trapèze 1,40 x 1,70 x 1,30 mm TKB A2	TKB	28 cm	6036002	1	
Denture trapèze 1,50 x 1,60 x 0,40 mm TKB A3	TKB	28 cm	6036003	1	
Denture trapèze 2,00 x 2,40 x 2,60 mm TKB B1	TKB	28 cm	6031001	1	
Denture trapèze 2,55 x 3,00 x 2,00 mm TKB B2	TKB	28 cm	6031002	1	
Denture 5 x 3 mm N7	N7	28 cm	6035280	1	
Denture 6 x 8 mm N78	N78	28 cm	6033280	1	
Denture 9 x 11 mm N92	N92	28 cm	6034280	1	
Pour réf. 6039000					
Denture rectangle 5 x 4 x 2 mm R2	R2	56 cm	6038560	1	



Semelles à clous

RECOMMANDÉES POUR UNE APPLICATION SANS TRACE DE REVÊTEMENTS
DE SOL AUTOLISSANTS TYPE RÉSINE, EPOXY, RAGRÉAGE,

Détails techniques	Réf.	📦	Prix
- Plateau ABS avec sangles de fixation	6062035	1	
- Clous 35 mm			
- La paire			



Couteaux Colle

Couteau à colle Trapèze

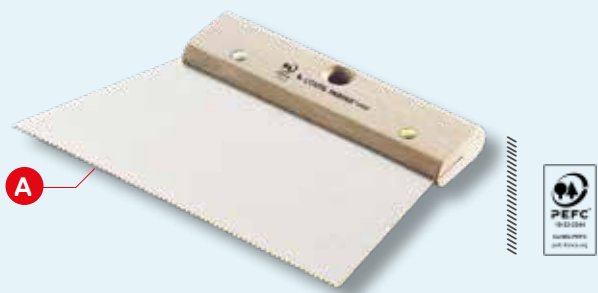

POUR LA POSE AU SOL DE REVÊTEMENTS EN PVC, CAOUTCHOUC, MOUSSE LISSE

Détails techniques	Taille	Réf.	📦	Prix
- Lame acier, vernie	20 cm	562220	5	
- Poignée bois hêtre PEFC	30 cm	562230	5	

Couteau à colle inox



POUR LA POSE AU SOL DE REVÊTEMENTS EN PVC, CAOUTCHOUC, MOUSSE LISSE, DALLES MINÉRALES

Détails techniques	Taille	Réf.	📦	Prix
- Lame acier inoxydable	20 cm	563020	5	
- Poignée bois hêtre PEFC	30 cm	563030	5	

Couteau à colle Rectangle

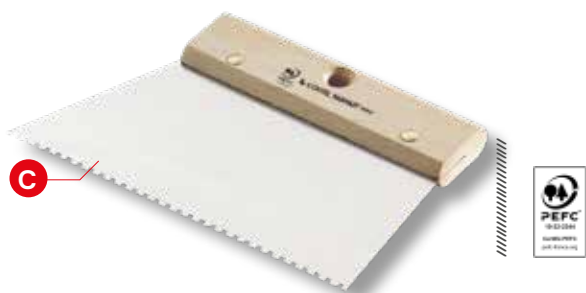

POUR LA POSE AU SOL DE REVÊTEMENTS TYPE LVT³, PVC HOMOGENÈME, VSM...

Détails techniques	Taille	Réf.	📦	Prix
- Lame acier, vernie	20 cm	560220	5	
- Poignée bois hêtre PEFC	30 cm	560230	5	

Couteau à colle Rectangle



POUR LA POSE AU SOL DE REVÊTEMENTS TECHNIQUES

Détails techniques	Taille	Réf.	📦	Prix
- Lame acier, vernie	20 cm	560320	5	
- Poignée bois hêtre PEFC	30 cm	560330	5	

LA BONNE DENTURE POUR LE BON REVÊTEMENT

COUTEAUX	DENTURE	LAME	SCHEMA	TYPE	PRÉCONISATION	GRAMMAGE INDICATIF
A 5622	• Trapèze - Moyenne • 2 x 2 x 1,5 mm	Acier verni		• TKB- A2	Pour pose de revêtements en PVC, caoutchouc, mousse lisse, PVC homogène	• 250 à 300 g/m ²
B 5630	• Trapèze - Moyenne • 2 x 2 x 1,5 mm	Inox		• TKB- A2	Pour pose de revêtements en PVC, caoutchouc, mousse lisse, PVC homogène	• 250 à 300 g/m ²
C 5602	• Rectangle - Moyenne • 4 x 2,5 x 1,5 mm	Acier verni		• TKB- R1	Pour pose au sol de revêtements type LVT ² , PVC homogène, VSM...	• 250 à 300 g/m ²
D 5603	• Rectangle - Fine • 4 x 2,5 x 1 mm	Acier verni		• TKB- R	Pour pose au sol de revêtements technique	• 150 à 200 g/m ²

COMPLÉMENT DE NOTRE GAMME DE COUTEAUX COLLE POUR D'AUTRES PRÉCONISATIONS EN PAGE 120



Massicots & Guillotines

Massicot L.V.T. 330

POUR LA DÉCOUPE RECTILIGNE SUR REVÊTEMENTS SOUPLES (LVT, LIÈGE, PVC, COMPOSITE,...)

- Manche télescopique pour accentuer la force de coupe, mais reste amovible pour le transport
- Propreté et régularité de la découpe
- Simple, sans bruit et sans poussière
- Butée de découpe pour coupe de 0 - 45°

Détails techniques

- Coupe maxi - Revêtements épaisseur 16 mm
- 90° pour une largeur 330 mm ou 45° pour une largeur 215 mm
- Structure aluminium
- Plateau polypropylène
- Lame épaisse à double biseau affûté
- Lame de rechange référence 6072

Réf.		Prix
6018330	1	
Lame massicot L.V.T. 330		
6072000	1	



Massicot L.V.T. 630

POUR POSE DE REVÊTEMENTS TYPE LIÈGE, DALLES DE MOQUETTE, PVC, CV, CAOUTCHOUC - RAPIDE ET PRÉCIS, SILENCIEUX ET SANS POUSSIÈRE

- L'étrier extractible permet de doser avec précision la force de l'effet de levier et donc de travailler sans se fatiguer
- La construction massive du cadre et l'outil de coupe solide garantissent une découpe en souplesse
- Butée de découpe pour coupe de 0 - 45°

Détails techniques

- Avec levier télescopique et rouleaux à l'arrière pour faciliter le transport
- Cadre antidérapant, vissé et rigide
- Lame de rechange référence 6032

Réf.		Prix
6073000	1	
Lame massicot L.V.T. 630		
6032000	1	



Guillotine à parquet stratifié, vinyle et médium

COUPE NETTE ET SANS ÉCLATEMENT DE LA COUCHE DE MÉLAMINE - COUPE : DROITE, ANGULAIRE ET DANS LA LONGUEUR

- Pas de poussières volatiles
- Pas de nuisances sonores
- Patin de protection en feutrine

Détails techniques

- Lame inusable et non tranchante
- Coupe 210 mm hors tout avec butée en position
- Coupe 11 mm d'épaisseur jusqu'aux sols de classe 32

Réf.		Prix
3020000	1	



Outillage de pose

Kit de pose parquet

POSE SIMPLIFIÉE POUR PARQUETS ET SOLS STRATIFIÉS

Détails techniques

Réf. Prix

- Composé de :
- 20 cales PVC 4 x 5,5 cm
- 1 levier de pose 29 x 3 cm avec feutrine de protection
- 1 cale à frapper

6011000 1

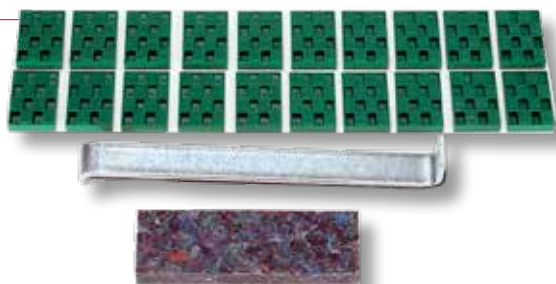

Cale de pose PVC

CALES PVC POUR ASSURER UN JOINT DE DILATATION ENTRE LE MUR ET LE REVÊTEMENT LORS D'UNE POSE FLOTTANTE DU PARQUET, DU SOL STRATIFIÉ, DU SOL PLASTIQUE

Détails techniques

Réf. Prix

- Sachet de 20 cales
- Rectangulaires en PVC 4 x 5,5 cm

6068000 1



Pied de serrage long

TIRE-LAME PROFESSIONNEL MAXI FORMAT POUR LA POSE DE SOLS STRATIFIÉS CLIPSABLES ET EMBOITABLES ET DE PVC À CLIQUET

- Aide à assembler les planches ensemble et à resserrer les espaces entre les joints pour un fini parfait

Détails techniques

Réf. Prix

- Système pied de biche intégré
- Platine large pour un tirage parfait
- Bloc de frappe Soft
- Inclus : 2 feutrines de protection
- Longueur à plat : 55 cm - Largeur : 14 cm

6069001 1



Guillotine à parquet Pro

COUPE NETTE ET SANS EFFORT - TRÉTEAU ET COLLECTEUR À COPEAU INCLUS

- Pas de poussières volatiles
- Pas de nuisances sonores
- Patin de protection en feutrine

Détails techniques

Réf. Prix

- Lame inusable et non tranchante
- Butée amovible pour coupe en angle, coupe en largeur supérieure à 230 mm et coupe en longueur
- Coupe 12 mm d'épaisseur jusqu'aux parquets de classe 33

3021000 1

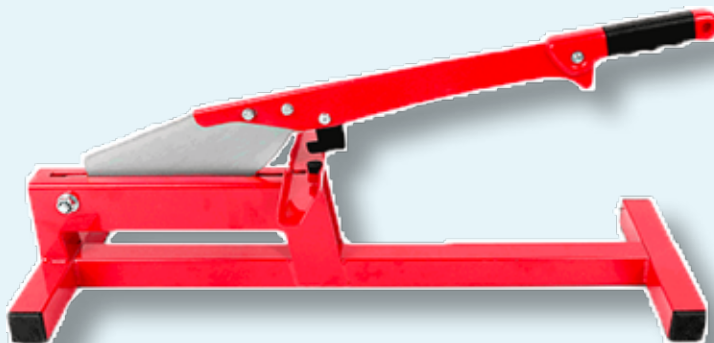

Accessoires de coupe

Couteau lame rétractable

UTILISE TOUTES LES LAMES TRAPÈZE

Détails techniques

- Livré avec 1 lame trapèze
- Corps en aluminium moulé
- Bouton poussoir

Réf.		Prix
122000	6	



Couteau lame fixe

UTILISE TOUTES LES LAMES TRAPÈZE

Détails techniques

- Livré avec 1 lame trapèze
- Corps en aluminium

Réf.		Prix
171000	5	
Présentation Libre Service		
3171000	10	



Couteau de sécurité Tajima

POUR REVÊTEMENTS ÉPAIS

Détails techniques







- Livré avec 3 lames trapèze
- Support de lame magnétique
- Corps en aluminium
- Ouverture aisée par bouton poussoir latéral

Réf.		Prix
198000	1	



GUIDE DE CHOIX LAMES DE COUTEAUX



Désignation	Qualité	Ep.	Réf.	Conditionnement		Prix
Lame petit trapèze 50 mm Pro 	Acier fin au carbone allié au chrome et au manganèse	0.63 mm	4492000	10 Étuis 10 lames	1	
			3492000	Étui 10 lames (Carte LS OP)	10	
Lame grand trapèze 60 mm Pro 	Acier fin au carbone allié au chrome et au manganèse	0.63 mm	4493000	10 Étuis 10 lames	1	
			3493000	Étui 10 lames (Carte LS OP)	10	
Lame grand crochet Gamme Pro 	Acier fin au carbone allié au chrome et au manganèse	0.63 mm	4494000	10 Étuis de 10 lames	1	
			3494000	Étui 10 lames (Carte LS OP)	10	
Lame super crochet Gamme Pro 	Acier fin au carbone allié au chrome et au manganèse	0.63 mm	4495000	10 étuis 10 lames	1	
Lame trapèze anticorrosion 	Optimisées pour les cloisons sèches et autres travaux de coupe et grattage - Lames V-REX extra épaisses - Ultra dures à revêtement Fluoro-Coat	0.50 mm	4501000	Étui 10 lames	10	
Lame crochet Tajima 	Conçues pour la coupe de matériaux de couverture ou de revêtements de sol - Anti-glisse - Haute qualité	0.60 mm	4502000	Étui 10 lames	10	

Accessoires de coupe

Araseur plastifeutre

POUR L'ARASEMENT SANS TRUSQUINAGE DES REVÊTEMENTS MINCES

Détails techniques

- Livré avec 2 lames croches
- Corps ABS

Réf.	📦	Prix
260000	1	



Araseur Vice & Versa

POUR DES DÉCOUPES PARFAITES À LA JONCTION SOL/MUR DE TOUS LES REVÊTEMENTS DE SOL SOUPLES

- Simple et Pratique La lame double crochet s'inverse et se change aisément selon le besoin

Détails techniques

- Araseur forme ergonomique ambidextre
- Espace de rangement de la lame (incluse)

Réf.	📦	Prix
6049000	1	
Blister 10 lames de rechange		
3388000	5	



Ciseaux de solier Finny 25 cm

SPÉCIAL REVÊTEMENT DE SOL

- Ambidextre

Détails techniques

- En acier inoxydable
- Anneaux bi-matière isolants
- Lames affûtées

Taille	Réf.	📦	Prix
25 cm	1445000	1	



Ciseaux Coupe Lino

IDÉALE POUR EFFECTUER DES FENTES OU COUPER DE L'ISOLANT MINCE MULTI-COUCHE, REVÊTEMENT DE SOL

Détails techniques

- Tout acier
- Anneaux émaillés

Taille	Réf.	📦	Prix
24.5 cm	295001	1	



Couteau de Sécurité Olfa SK4

LA LAME SE RÉTRACTE INSTANTANÉMENT DANS LE MANCHE

- Conception symétrique : Ambidextre

Détails techniques

- Lame trapèze
- Corps ABS
- Guide lame métallique
- Bouton poussoir

Réf.	📦	Prix
200000	6	
Étui de 5 lames		
201000	6	



OUTILLAGE DU PEINTRE ET PLAQUISTE

PRÉPARATION

FINITION
BROSSES & ROULEAUX

POSE
DE REVÊTEMENTS

Outillage de pose

Gabarit de forme

POUR UNE PRÉCISION PARFAITE DES DÉCOUPES COMPLEXES
(PASSAGE DE TUYAUX, MOULURES)

Détails techniques

- Gabarit 300 mm
- Aiguilles en plastique

Réf.	Prix
6137300	1

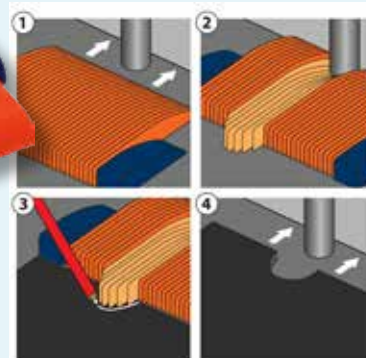

Marteau à maroufler



POUR MAROULER LES REVÊTEMENTS DE SOLS AIGUILLETÉS,
LE LONG ET SOUS LES PLINTHES

Détails techniques

- Panne largeur 8.5 cm
- Tête pour taper les dernières imperfections avant la pose

Réf.	Prix
6067000	1

Cale liège à maroufler



POUR MAROULER LES REVÊTEMENTS PVC ET LINOLÉUM
EN LÉS, SANS LES MARQUER

Détails techniques

- Lame 100 % liège, épaisseur 1.3 cm
- Rigide
- Monture hêtre naturel poncé

Taille	Réf.	Prix
30 cm	6065000	1

Multimaroufleur



ROULEAU PRESSEUR POUR MAROULER LES JOINTS ET LA LAME
LORS DE LA POSE DE LVT À L'AVANCEMENT

- Bonne prise en main

Détails techniques

- 2 rangées de rouleaux
- Poignée métal

Réf.	Prix
6074000	1

Emporte pièce



POUR UNE RÉPARATION NETTE DES PARTIES DÉTÉRIORÉES
DES SOLS PVC OU CAOUTCHOUC

- Emporte pièce solide pour une découpe circulaire au marteau

Détails techniques

- Monobloc acier trempé
- Bordure affûtée et chanfreinée
- Diamètre de découpe : 2 cm

Réf.	Prix
6040000	1

Palette de rentrée

POUR LA FINITION PARFAITE DE LA POSE DES MOQUETTES LE LONG
DES MURS - AMÉLIORE LA TENSION

- Pour glisser le bord arasé des moquettes sous les plinthes
- Chromé pour éviter les marques sur le revêtement

Détails techniques

- Monobloc en acier poli chromé
- Tête largeur 6 cm
- Palette 20 cm

Réf.	Prix
6066000	1



Roulette angle rentrant



POUR LES SOUDURES DES REVÊTEMENTS DE SOL SOUPLES DANS LES ANGLES

Détails techniques

Réf.	📦	Prix
6063000	1	

Compas/trusquin à joints



POUR LE TRAÇAGE SUR REVÊTEMENTS DURS TYPE STRATIFIÉS
- Également pour la réalisation des nez de marche et raccords de lés avec la plinthe (traçage sur LVT, lino)

Détails techniques

- Pointe à tracer réglable

Réf.	📦	Prix
6064000	1	

Gouge à rainurer + 5 Lames



RAINUREUSE MANUELLE POUR L'OUVERTURE DES JOINTS AVANT L'EXÉCUTION DE LA SOUDURE À CHAUD

Détails techniques

- Lame en forme de «U» en acier trempé
- Manche courbé
- Lame de rechange Réf.6071

Réf.	📦	Prix
6078000	1	
Étuis de 10 lames en acier trempé		
6071000	1	

Multitrusquin L.V.T.



SPÉCIALEMENT ÉTUDIÉ POUR RAPPORTER, TRACER, TRUSQUINER LES LAMES LVT OU VINYLE À POSER LE LONG DES MURS

- Muni d'un porte crayon, il combine les fonctions de trusquinage à celles de traceur/découpeur sur stratifiés et parquets

Détails techniques

- Livré avec 20 lames trapèze 50 mm (Réf.4492 ou 3492)

Réf.	📦	Prix
6015000	1	

Araseur Mozart



POUR L'ARASEMENT DES CORDONS DE SOUDURE EN 2 TEMPS AVEC UN SEUL OUTIL (IDÉAL POUR LES PVC COMPACT ET LE PVC MURAL)

Détails techniques

- Livré avec 2 guides d'arasement :
 - 1 épaisseur 0,5 mm spéciale PVC
 - 1 épaisseur 0,7 mm pour le linoléum
- Lames interchangeables
- Butée réglable
- Manche ergonomique
- Dimensions : 170 x 30 x 30 mm - Poids : 165 g

Réf.	📦	Prix
6045000	1	
5 Lames araseur Mozart		
6145000	1	

Deroul'boy

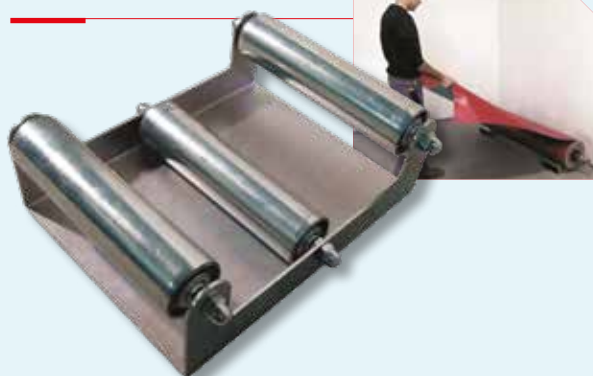

DÉROULEUR POUR LA POSE AU SOL DE REVÊTEMENTS SOUPLES EN LÉS

- Solide et robuste : supporte jusqu'à 350 kg
- 2 Déroul'Boy sont préconisés pour un rouleau de largeur supérieure à 2 m afin d'assurer une bonne stabilité au déroulage

Détails techniques

- 3 rouleaux zingués
- Montés sur roulement à bille
- Dimensions : 30x23x10,5 cm
- Livré à la pièce, prêt à l'emploi

Réf.	📦	Prix
6012000	1	

Agrafeuses

Agrafeuse Arrow JT21

POUR LES TRAVAUX DOMESTIQUES, DE DÉCORATION, POSE DE TISSUS MURAUX

Détails techniques

- Corps et mécanisme entièrement en acier chromé
- Fenêtre de chargement et de visualisation des agrafes dans le chargeur

Réf.	📦	Prix
326000	1	
Agrafes Arrow JT21/T27 Paquet de 1250		
327008	1	

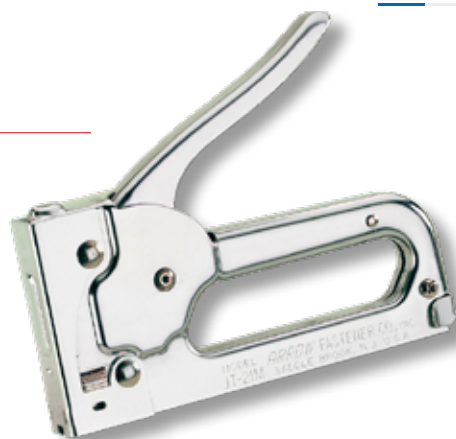

Agrafeuse Arrow T50

POUR UN USAGE TRÈS INTENSIF - POSE D'ISOLATION

Détails techniques

- Corps en acier chromé
- Mécanisme en acier trempé
- Fenêtre de chargement et de visualisation des agrafes dans le chargeur

Réf.	📦	Prix
1336000	1	
Agrafes Arrow T50 Paquet de 1250		
1337010	1	



Barre de seuil percée inox

LIVRÉE AVEC VIS ET CHEVILLES

Détails techniques

- Inox
- Epaisseur 9/10
- Largeur 3 cm

Longueur	Réf.	📦	Prix
73 cm	737073	15	
83 cm	737083	15	
93 cm	737093	15	
166 cm	737166	15	



Barre de seuil percée laiton

LIVRÉE AVEC VIS ET CHEVILLES

- Finition brillante

Détails techniques

- Laiton
- Epaisseur 12/10
- Largeur 3 cm

Longueur	Réf.	📦	Prix
83 cm	738083	15	



Cisaille Barre de seuil

COUPE ARTICULÉE « PASSE-FRANC » À LAMES DÉCALÉES

- Coupe droite jusqu'à 35 mm en une seule pression

Détails techniques

- Poignée bi-matière avec garde de protection
- Capacités de coupe : Inox 0,9 mm - Tôle bleue 1 mm - galva/zinc 1,2 mm - Cuivre/Laiton/Tôle douce 1,5 mm - Aluminium/PVC 2 mm - Polycarbonate 2,5 mm

Taille	Réf.	📦	Prix
25 cm	1771000	1	



Coupe verre
Silberschnitt

P. 146



PRÉPARATION

FINITION
BROSSES & ROULEAUX

POSE
DE REVÊTEMENTS

OUTILLAGE DU PEINTRE ET PLAQUISTE

OUTILLAGE À VITRER



Couteaux à Mastiquer et Démastiquer	144
Grattoirs et lames	145
Coupes verre - Aérateur	146
Lève glaces - Pointes à vitrer	146
Equerre - Marteau de Vitrier.....	146

Couteaux à Mastic

Couteau à mastiquer feuille de laurier



POUR POSER LES JOINTS DE MASTIC SUR FENÊTRES, PORTES

Détails techniques

- lame acier trempé, vernie
- Virole nickelée
- Manche bois hêtre PEFC

Réf.	Prix
522000	5

Couteau à mastiquer poignard courbé



POUR LISSER LE MASTIC : INDISPENSABLE POUR FINIR LES ANGLES

- Forme courbée pour accès difficiles

Détails techniques

- lame acier trempé, vernie
- Virole nickelée
- Manche bois hêtre PEFC

Réf.	Prix
523000	5

Couteau à mastiquer feuille de laurier



POUR POSER JOINTS DE MASTIC SUR FENÊTRES, PORTES

Détails techniques

- lame acier trempé
- Embase massive forgée
- Virole laiton
- Manche bois exotique lustré

Réf.	Prix
486000	5

Couteau à mastiquer poignard courbé



POUR LISSER LE MASTIC : INDISPENSABLE POUR FINIR LES ANGLES

- Forme courbée pour accès difficiles

Détails techniques

- lame acier trempé, biseautée
- Embase massive forgée
- Virole laiton
- Manche bois exotique lustré

Réf.	Prix
487000	5

Couteau à demastiquer ABS



Détails techniques

- lame 10 cm
- Acier trempé, vernie, affûtée
- Manche ABS surmoulé

Réf.	Prix
525000	5

Couteau à demastiquer monobloc



Détails techniques

- lame 10 cm
- Acier trempé, vernie
- Affûtée 2 faces (Longueur et largeur)
- Forgé 1 pièce

Réf.	Prix
527000	5

Couteau à demastiquer monobloc grugeoir	5
529000	5

Grattoirs

Gratte vitre



GRATTE CARREAUX À CHANGEMENT DE LAME SÉCURISÉ PAR GLISSIÈRE

Détails techniques

	Taille	Réf.	📦	Prix
- Lame acier carbone	8 cm	368000	5	
- Double tranchant		Étui 10 lames		
- Corps plastique	8 cm	394000	5	
- Capot de protection				

Gratte vitre



GRATTE CARREAUX AVEC SYSTÈME DE CHANGEMENT DE LAME SÉCURISÉE PAR GLISSIÈRE

Détails techniques

	Taille	Réf.	📦	Prix
- Lame acier carbone	15 cm	830000	2	
- Double tranchant		Étui 25 lames		
- Corps plastique	15 cm	831000	2	
- Capot de protection				

Gratte carreaux avec poignée 6 cm



EQUIPÉ D'1 LAME TRAPÈZE

Détails techniques

	Réf.	📦	Prix
- Corps plastique	378000	6	
- Lame de rechange Grand Trapèze Réf.3493			

Grattoir à vitres 4 cm



GRATTOIR DE POCHE EN MÉTAL - LAME RÉTRACTABLE

Détails techniques

	Taille	Réf.	📦	Prix
- Corps métal avec verrouillage de la lame	4 cm	835000	5	
- Lames à étrier avec support en aluminium		Paquet de 5 Lames		
	4 cm	839000	1	

Gratte carreaux Bois



SYSTÈME DE SERRAGE À MOLETTE

Détails techniques

	Réf.	📦	Prix
- Tête avec lame incorporée 40 mm	230000	5	
- Inclus : 1 lame	Présentation Libre-Service		
- Manche bois hêtre PEFC	3230000	10	
- S'utilise avec les lames industrielles épaisses 4 cm, ép. 30/100 (Réf. 374)	Blister 10 lames		
	3374000	10	
	Boîte 50 lames		
	374000	1	

Gratte carreaux PVC



SYSTÈME DE SERRAGE À MOLETTE

Détails techniques

	Taille	Réf.	📦	Prix
- Tête avec lame incorporée	4 cm	231000	5	
- Inclus : 1 lame	8 cm	2628000	1	
- Manche pvc	Présentation Libre-Service			
- S'utilise avec les lames 4 cm (Réf. 374) ou 8 cm (Réf. 3372) selon modèle	4 cm	3231000	10	
		10 Lames de rechange		
	8 cm	3372000	10	

OUTILLAGE DU PEINTRE ET PLAQUISTE

PRÉPARATION

FINITION
BROSSES & ROULEAUX

POSE
DE REVÊTEMENTS

Accessoires

Coupe verre



ROULETTE DE VITRIER POUR TOUS LES TYPES DE VERRE

Détails techniques

- Tête nickelée avec grugeoir intégré
- Barillet avec 6 molettes de 4 mm
- Manche bois

Réf.	📦	Prix
3441000	5	

Coupe verre Silberschnitt



N'EXIGE QU'UNE FAIBLE PRESSION DE COUPE
- PARTICULIÈREMENT ADAPTÉ AU VERRE TECHNIQUE
TEL QUE VITRO-CÉRAMIQUE

Détails techniques

- Tête en acier nickelé avec grugeoir
- Inclus : 6 molettes de 4 mm en carbure de tungstène pour verre fin et/ou dur
- Manche bois

Réf.	📦	Prix
357000	5	
Présentation Libre-Service		
3357000	10	
6 molettes de rechange		
3354000	10	
12 molettes de rechange		
3358000	10	

Aérateur fenêtre à volets



PERMET UNE RÉGULATION DE L'AIR DÉSIRÉ GRÂCE AUX 2 VOILETS

Détails techniques

- Polystyrène cristal
- Diamètre 156 mm

Surface d'aération	Réf.	📦	Prix
100 cm ²	432000	1	
Aérateur fenêtre à tirettes			
100 à 150 cm ²	433156	1	

Marteau de Vitrier

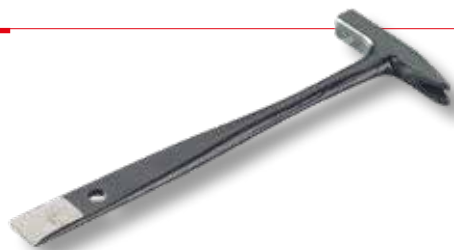

FAÇON PARIS - TÊTE PLATE POUR PLANter DES POINTES ET MAINTENIR LE VERRE, ARRACHE CLOU

Détails techniques

- Tout acier
- Manche laqué
- Biseau pour démastiquer

Taille	Réf.	📦	Prix
N°1	350001	1	

Appareil à vitrer

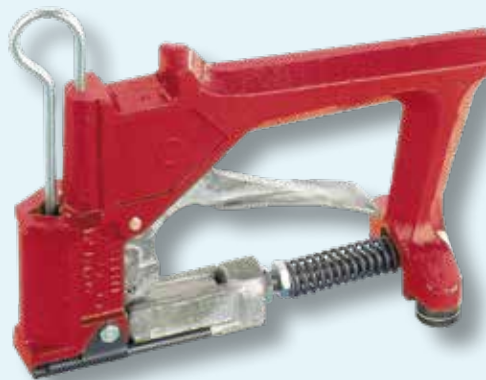

BI-POINTE - PEUT RECEVOIR AUSSI BIEN DES POINTES LOSANGES QUE TRIANGLES

Détails techniques

- Pour pointes 10 à 11 mm
- Marteau de frappe Inox
- Réglage de la force

Réf.	📦	Prix
333000	1	
Boîte 2000 pointes losange		
3335000	1	
Boîte 2000 pointes triangle		
3336000	1	

Lève glace 1 ventouse



POUR LA MANUTENTION DES MATÉRIAUX À SURFACE PLANE

Détails techniques

- Diamètre du disque : 204 mm
- Force portante : 57 kg
- Système pneumatique à pompe
- Poignée ABS pour soulever et transporter

Réf.	📦	Prix
147000	1	

Lève glace 2 ventouses



POUR LA MANUTENTION DES MATÉRIAUX À SURFACE PLANE

Détails techniques

- Diamètre des disques : 120 mm
- Ventouse à levier à 2 têtes
- Force portante : 50 kg
- Poignée plastique / Soft

Réf.	📦	Prix
135000	1	

PROTECTION



DES SURFACES

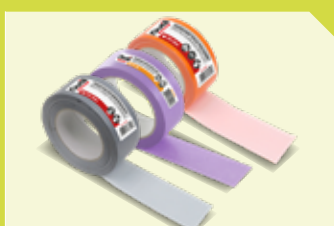

Papiers cache

/// 150 à 152



Films et Écrans de protection

/// 153



Bâches de protection, Étais

/// 154 à 156

& DES HOMMES



Gants

/// 159 à 162

Gilet de sécurité - Combinaisons jetables
casques

/// 163



Masques - Galettes

/// 164-165

Lunettes, Genouillères,
Harnais

/// 166-168

Ruban de Masquage

Outil
PROTECT

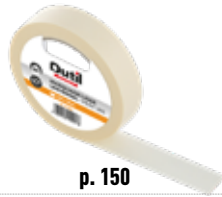
**MASQUAGE LISSE
UNIVERSEL**

**MASQUAGE LISSE
PREMIUM**

**MASQUE CRÊPE
LIGNES COURBES**

**MASQUAGE
SURFACES DÉLICATES**

USAGE		Pour peintures et laques	Pour peintures et laques	Pour peintures et laques	Protection surfaces lisses	
RÉFÉRENCE OUTIL PARFAIT PAR DIMENSION		50m x 19mm – réf : 4781019 50m x 25mm – réf : 4781025 50m x 38mm – réf : 4781038 50m x 50mm – réf : 4781048	50m x 19mm – réf : 2781019 50m x 25mm – réf : 2781025 50m x 30mm – réf : 2781030 50m x 38mm – réf : 2781038 50m x 50mm – réf : 2781048	50m x 25mm – réf : 4780025	50m x 25mm – réf : 5812025	
DESTINATION						
SURFACES D'APPLICATION	LISSE	Bois peint	<input checked="" type="checkbox"/>	<input checked="" type="checkbox"/>	<input checked="" type="checkbox"/>	<input checked="" type="checkbox"/>
		Carrelage	<input checked="" type="checkbox"/>	<input checked="" type="checkbox"/>	<input checked="" type="checkbox"/>	<input checked="" type="checkbox"/>
		Plaque de plâtre cartonnée	<input checked="" type="checkbox"/>	<input checked="" type="checkbox"/>	<input checked="" type="checkbox"/>	<input checked="" type="checkbox"/>
		Ancienne peinture	<input type="checkbox"/>	<input checked="" type="checkbox"/>	<input type="checkbox"/>	<input checked="" type="checkbox"/>
		Verre	<input checked="" type="checkbox"/>	<input checked="" type="checkbox"/>	<input checked="" type="checkbox"/>	<input checked="" type="checkbox"/>
		PVC	<input checked="" type="checkbox"/>	<input checked="" type="checkbox"/>	<input checked="" type="checkbox"/>	<input checked="" type="checkbox"/>
	À FAIBLE RELIEF	Toile de verre	<input type="checkbox"/>	<input type="checkbox"/>	<input type="checkbox"/>	<input type="checkbox"/>
		Béton / béton cellulaire	<input type="checkbox"/>	<input type="checkbox"/>	<input type="checkbox"/>	<input type="checkbox"/>
		Ciment	<input checked="" type="checkbox"/>	<input checked="" type="checkbox"/>	<input checked="" type="checkbox"/>	<input type="checkbox"/>
	À FORT RELIEF	Mortier plâtre-chaux	<input checked="" type="checkbox"/>	<input checked="" type="checkbox"/>	<input checked="" type="checkbox"/>	<input checked="" type="checkbox"/>
		Parpaing	<input type="checkbox"/>	<input type="checkbox"/>	<input type="checkbox"/>	<input type="checkbox"/>
		Gouttelette	<input checked="" type="checkbox"/>	<input checked="" type="checkbox"/>	<input checked="" type="checkbox"/>	<input type="checkbox"/>
		Crépis	<input checked="" type="checkbox"/>	<input checked="" type="checkbox"/>	<input checked="" type="checkbox"/>	<input type="checkbox"/>
+ PRODUITS		Compatible avec les peintures à base de solvant et eau. Se retire facilement à la main sans trace. Haute adhésion et excellente tenue.	Compatible avec tous types de peinture courante et applications exigeantes. Retrait facile et propre. Excellente tenue.	Compatible avec les peintures à base de solvant et eau. Se déchire et retire facilement et rapidement.	Faible adhérence. Garantit des bords de peinture nettes. Parfait pour les retouches et finitions. Résistant à l'humidité.	
ÉPAISSEUR		105 µm	120 µm	280 µm	105 µm	
DURÉE D'APPLICATION		72 H	72 H	24 H	15 jours	
MATIÈRE		Résine de caoutchouc synthétique – sans solvant	Résine de caoutchouc à base de solvant	Résine de caoutchouc synthétique – sans solvant	Acrylique à base d'eau	
TENUE EN TEMPÉRATURE (C°)		40°C	60°C	35°C	120°C	

Ruban de Masquage

MASQUAGE LIGNE PARFAITE	MASQUAGE LONGUE DURÉE	MASQUAGE TOILE FAÇADIER	MASQUAGE PVC BÂTIMENT	TOILE HAUTE PERFORMANCE
p. 151	p. 151	p. 152	p. 152	p. 152
Travaux de peinture	Spécial surfaces délicates	Sur enduits, peintures et surfaces irrégulières	Travaux du bâtiment	Opérations générales de maintenance
50m x 25mm – réf : 2805025 50m x 38mm – réf : 2805038 PRÉSENTATION LIBRE SERVICE 50m x 25mm – réf : 4805025	50m x 25mm – réf : 2804025 50m x 38mm – réf : 2804038 50m x 50mm – réf : 2804050 PRÉSENTATION LIBRE SERVICE 25m x 25mm – réf : 4804025 25m x 38mm – réf : 4804038 25m x 50mm – réf : 4804050	25m x 50mm – réf : 2806025	33m x 50mm – réf : 1689050	25m x 50mm – réf : 1672025 50m x 50mm – réf : 1672050
Garanti des bords nets. Forte résistante aux UV et humidité (3 mois) et nettoyage intérieur (6 mois).	Compatible avec les peintures à base de solvant et eau. Résiste aux UV, températures basses et à l'humidité pendant 30 jours.	Excellente tenue et forte résistance aux changements de température. Parfaitement étanche. Convient aux surfaces rugueuses.	Déroulement facile et sans déformation. Accroche importante. Déchirable à la main. Résistant à l'humidité	Haute résistance à la traction. Parfaitement étanche et convient pour tous types de surface.
92 µm	135 µm	210 µm	120 µm	165 µm
6 mois intérieur / 3 mois en extérieur	30 jours en extérieur	Permanente	3 jours en extérieur	Permanente
Acrylique à base d'eau	Acrylique à base d'eau	Résine de caoutchouc synthétique – sans solvant	PVC / caoutchouc synthétique	Résine de caoutchouc synthétique – sans solvant
120°C	110°C	De -10°C à 60°C	> +15°C	De -5°C à 40°C

OUTILLAGE DU PEINTRE ET PLAQUISTE

PRÉPARATION

FINITION
BROSSES & ROULEAUX

POSE
DE REVÊTEMENTS

PROTECTION

Ruban de Masquage

Adhésif Lisse Universel

POUR PEINTURES ET LAQUES

- Idéal pour une finition parfaite des surfaces peintes
- Pour supports lisses et légèrement rugueux
- Application de courte durée

Détails techniques

	Dimensions	Réf.	📦	Prix
- Rouleau de 50 m	50 m x 19 mm	4781019	48	
- Support : Papier	50 m x 25 mm	4781025	36	
- Masse adhésive : résine de caoutchouc synthétique sans solvant	50 m x 38 mm	4781038	24	
- Présentation Libre service	50 m x 50 mm	4781048	24	



Adhésif Lisse Premium

POUR PEINTURES ET LAQUES

- Très fin, il permet de délimiter précisément les bords à peindre
- Pour supports lisses et légèrement rugueux

Détails techniques

	Dimensions	Réf.	📦	Prix
- Rouleau 50 m	50 m x 19 mm	2781019	48	
- Support : Papier	50 m x 25 mm	2781025	36	
- Masse adhésive : résine de caoutchouc synthétique à base de solvant	50 m x 30 mm	2781030	32	
	50 m x 38 mm	2781038	24	
- Présentation Vrac	50 m x 50 mm	2781048	24	



Adhésif Crêpe lignes courbes

POUR PEINTURES ET LAQUES

- Adaptabilité élevée aux surfaces irrégulières et courbes
- Permet d'obtenir de belles lignes de peinture sans bavure

Détails techniques

	Dimensions	Réf.	📦	Prix
- Rouleau de 50 m	50 m x 25 cm	4780025	36	

- Support : Papier
- Masse adhésive : résine de caoutchouc synthétique sans solvant
- Présentation Vrac



Adhésif Surfaces délicates

PROTECTION POUR TOUTES SURFACES LISSES SENSIBLES INTÉRIEURES (PAPIERS PEINTS, PEINTURES FRAÎCHES)

- S'enlève facilement jusqu'à 15 jours d'application de la peinture
- Faible épaisseur pour éviter les bavures
- Faible adhésion : se retire sans déchirer ou altérer le support

Détails techniques

	Dimensions	Réf.	📦	Prix
- Rouleau de 50 m	50 m x 25 mm	5812025	12	

- Support : Papier
- Masse adhésive : acrylique
- Présentation Vrac



Ruban de Masquage

Adhésif Longue durée

SPÉCIAL SURFACES DÉLICATES

- Longue durée : s'enlève sans laisser de traces pendant 1 mois
- Résiste aux UV

Détails techniques

- Support : Papier
- Masse adhésive : acrylique

Dimensions	Réf.	Prix
Présentation Vrac		
50 m x 25 mm	2804025	36
50 m x 38 mm	2804038	24
50 m x 50 mm	2804050	24
Présentation libre service		
25 m x 25 mm	4804025	36
25 m x 38 mm	4804038	24
25 m x 50 mm	4804050	24



Masquage Ligne parfaite

SPÉCIAL INTÉRIEUR/EXTÉRIEUR

- Résistance très élevée à l'humidité et aux UV
- S'enlève sans laisser de traces pendant 1 mois

Détails techniques

- Rouleau de 50 m
- Longue durée - Épais
- Support : Papier
- Masse adhésive : acrylique

Dimensions	Réf.	Prix
Présentation Vrac		
50 m x 25 mm	2805025	36
50 m x 38 mm	2805038	24
50 m x 50 mm	2805050	24
Présentation libre service		
50 m x 25 mm	4805025	36



Adhésif Double face Permanent

POSE DE REVÊTEMENTS DE SOL ET FIXATION SUR TOUT SUPPORT, Y COMPRIS SURFACES RUGUEUSES

- Fixation optimale et arrachage facile

Détails techniques

- Rouleau de 25 m
- Adhésif double face protégé par un papier siliconé
- Support : Toile
- Masse adhésive : hot melt
- Présentation Libre Service

Dimensions	Réf.	Prix
25 m x 50 mm	41787025	6

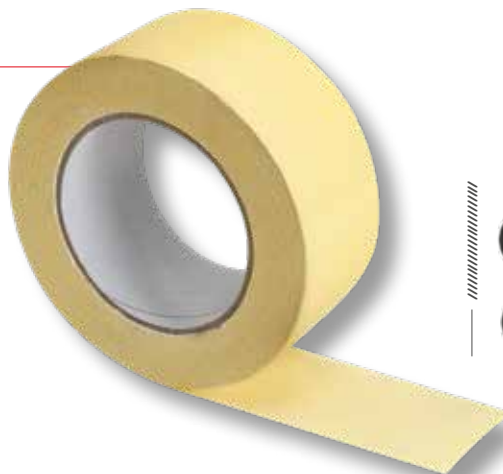

Adhésif Double face Universel

POSE DE REVÊTEMENTS DE SOL ET FIXATION SUR SURFACES LISSES

- Fixation temporaire

Détails techniques

- Rouleau de 25 m
- Adhésif double face protégé par un papier siliconé
- Support : Polypropylène
- Masse adhésive : hot melt
- Présentation Libre Service

Dimensions	Réf.	Prix
25 m x 50 mm	4197025	6



Ruban de Masquage

Adhésif PVC Bâtiment

RUBAN PRO POUR TOUS TRAVAUX DU BÂTIMENT : MASQUAGE, PROTECTION, RACCORDEMENT, ISOLATION, MARQUAGE, PARE VAPEUR...

- Supporte de fortes amplitudes thermiques le rendant apte à une utilisation par temps froid ou sur pièce chaude
- Forte adhésion, grande résistance et souplesse

Détails techniques	Dimensions	Réf.	📦	Prix
- Rouleau de 33 m	33 m x 50 mm	1689050	36	
- Support : PVC Orange haute qualité				
- Masse adhésive : caoutchouc synthétique				



Adhésif Toile Façadier

SUR ENDUITS, PEINTURES ET SURFACES IRRÉGULIÈRES

- Multi-utilisation sur tous supports - Supporte de fortes amplitudes thermiques
- Résiste spécifiquement à l'abrasion, aux déchirements et coupures ainsi qu'aux charges très lourdes

Détails techniques	Dimensions	Réf.	📦	Prix
- Rouleau de 25 m	25 m x 50 mm	2806025	18	
- Support : Polyéthylène toilé				
- Masse adhésive : résine de caoutchouc synthétique sans solvant				



Adhésif Toile Haute performance

OPÉRATIONS GÉNÉRALES DE MAINTENANCE - MASQUAGE, JOINTAGE, PROTECTION, RÉPARATIONS SUR UNE TRÈS GRANDE VARIÉTÉ DE SURFACES, ÉTANCHÉITÉ

- Se déchire à la main
- Haute résistance à la traction, aux intempéries et aux UV

Détails techniques	Dimensions	Réf.	📦	Prix
- Rouleau largeur 50 mm	25 m x 50 mm	1672025	18	
- 2 longueurs	50 m x 50 mm	1672050	18	
- Support : Polyéthylène toilé				
- Masse adhésive : résine de caoutchouc sans solvant				



Adhésif Polypro havane

DÉROULEMENT RAPIDE, PARFAITEMENT ADAPTÉ AUX FERMETURES À GRANDE CADENCE

Détails techniques	Dimensions	Réf.	📦	Prix
- Rouleau 66 m	66 m x 50 mm	1696066	6	
- Support: Polypropylène				



Dévidoir pour Ruban adhésif

QUALITÉ PROFESSIONNELLE : ARMATURE ET LAME EN MÉTAL

- Déroulement rapide, parfaitement adapté aux fermetures à grande cadence

Détails techniques	Réf.	📦	Prix
- Pour rouleaux adhésifs jusqu'à 66 mm de largeur et 100 m de longueur	1762000	1	
- Mandrin jusqu'à 50 mm			
- Poignée plastique			
- Livré sans adhésif			



Film de Protection

Recharge Papier protecteur

ASSURE LA PROTECTION LORS DE TRAVAUX AVEC PROJECTIONS

Détails techniques

- Rouleau de 20 m
- Avec lisière adhésive de masquage

Dimensions	Réf.		Prix
20 m x 18 cm	2484000	20	



Distributeur Film protecteur

2 EN 1 : FILM DE PROTECTION ET LISIÈRE ADHÉSIVE DE MASQUAGE

- Assure la protection lors de travaux avec projections

Détails techniques

- Rouleau de 33 m
- Film polyéthylène électrostatique : adhérence sur toutes surfaces
- Dévidoir rechargeable

Dimensions	Réf.		Prix
33 m x 55 cm	1485000	10	
33 m x 140 cm	1485140	1	



Recharge Film protecteur

2 EN 1 : FILM DE PROTECTION ET LISIÈRE ADHÉSIVE DE MASQUAGE POUR PEINTRE

- Assure la protection lors de travaux avec projections

Détails techniques

- Film polyéthylène
- Se charge en électricité statique lors du déploiement
- Légère et maniable

Dimensions	Réf.		Prix
33 m x 55 cm	1885000	10	
33 m x 140 cm	1885140	10	
16 m x 270 cm	1885270	3	



Règle cache peinture

PEINDRE PROPREMENT SANS TÂCHE LES FENÊTRES, PORTES, PLINTHES - MASQUAGE ADHÉSIF INUTILE

- Nettoyage rapide et simple avec un chiffon humide
- Peut être également utilisé pour lisser le papier peint

Détails techniques

- Polypropylène

Taille	Réf.		Prix
45 cm	102000	5	



Ecran rapide

PEINDRE SANS DÉCORDER ET SANS TÂCHE

- Nettoyage facile

Détails techniques

- Acier inoxydable

Taille	Réf.		Prix
28 cm	556028	5	



INOX

Bâches de protection

Bâche de protection Fine

PROTECTION DES MEUBLES LORS DE TRAVAUX DE PEINTURE ET RÉNOVATION

- Légère et maniable

Détails techniques

- Polyéthylène 15 microns

Dimensions	Surface	Réf.	Prix
Présentation pliée			
4 x 5 m	20 m ²	1048001	40
Présentation libre service			
4 x 5 m	20 m ²	3048001	20



Bâche de protection Épaisse

PROTECTION DES SOLS LORS DE TRAVAUX DE PEINTURE ET RÉNOVATION

- MANIABLE ET RÉSISTANTE

Détails techniques

- Polyéthylène 40 microns

Dimensions	Surface	Réf.	Prix
Présentation pliée			
4 x 5 m	20 m ²	1049000	20



Bâche de protection Très épaisse

PROTECTION DES MEUBLES, SOLS, MURS ET FENÊTRES LORS DE TRAVAUX DE PEINTURE ET RÉNOVATION

- Très résistante
- Passages intensifs

Détails techniques

- Polyéthylène recyclé 60 microns

Dimensions	Surface	Réf.	Prix
Présentation pliée			
4 x 5 m	20 m ²	1147000	10



Bâche de protection en rouleau

POUR LA PROTECTION DES MEUBLES, SOLS, MURS ET FENÊTRES LORS DE TRAVAUX DE PEINTURE ET RÉNOVATION

Détails techniques

- Polyéthylène
- Largeur du rouleau 0,75 m
- Matière Première Recyclée

Dimensions	Surface	Réf.	Prix
Bâche de protection en rouleau Fine (30 microns)			
3 x 25 m	75 m ²	2031000	6
Bâche de protection en rouleau Standard (50 microns)			
3 x 25 m	75 m ²	2046000	6
Bâche de protection en rouleau Épaisse (80 microns)			
3 x 25 m	75 m ²	2047000	4
Bâche de protection en rouleau Très épaisse (100 microns)			
3 x 25 m	75 m ²	2048000	1



Bâches de protection

PROTECT'Feutre

ASSURE LA PROTECTION LORS DE TRAVAUX AVEC PROJECTIONS

- Idéal pour les sols, escaliers et couloirs
- Antidérapante et réutilisable

Détails techniques

- Rouleau
- Face supérieure absorbante : feutre
- Face inférieure étanche : film polyéthylène

Dimensions	Surface	Réf.		Prix
1 x 10 m	10 m ²	2791010	12	
1 x 25 m	25 m ²	2791025	1	
2 x 30 m	60 m ²	1791000	1	

PRÉSENTATION EN BOX DE 12 UNITÉS



OUTIL'PROTECT

PROTÈGE DES CHOCS ET DES TÂCHES - ASSURE UNE BONNE ADHÉRENCE SUR TOUTES SURFACES : PARQUETS, MOQUETTES, CARRELAGE, ESCALIERS, MEUBLES

- Protection résistante et réutilisable
- Antidérapante et auto-adhésive
- Mise en place rapide sans adhésif ni agrafe

Détails techniques

- Rouleau de 20 m
- Feutre 200 gr/m²
- Polyester non tissé blanc contrecollé sur film plastique étanche
- Ne pas utiliser sur des dalles en pierres naturelles et poreuses fraîchement posées

Dimensions	Surface	Réf.		Prix
1 x 20 m	20 m ²	2030000	3	

PRÉSENTATION EN BOX DE 6 UNITÉS



PROTECT'Carton

ASSURE LA PROTECTION DES SOLS SOUMIS AUX PASSAGES INTENSIFS ET À L'UTILISATION DE MATÉRIEL LOURD (ÉCHAFAUDAGE, NACELLE)

- A utiliser avec face blanche réfléchissante apparente
- 100 % imperméable - Réutilisable
- Rapide et facile à poser et déposer
- Pas de plis, ne se déplace pas

Détails techniques

- Rouleau de 21 m
- Carton avec revêtement PE sur les 2 faces
- Epaisseur : 210-230 gr/m²

Dimensions	Surface	Réf.		Prix
1.20 m x 21 m	25 m ²	2956000	1	

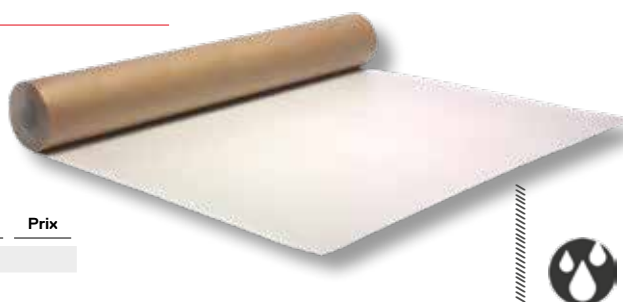

PROTECT'Papier

POSITIONNEMENT RAPIDE ET EFFICACE SUR CARRELAGE, PARQUET...

- Bande adhésive centrale

Détails techniques

- Rouleau de 50 m
- Kraft 100 gr/m² avec bande adhésive

Dimensions	Surface	Réf.		Prix
0.90 x 50 m	45 m ²	2958050	6	



Accessoires de protection

Étai automatique

UNE 3^{ÈME} MAIN POUR TOUT BLOQUER
(PLAQUES, PANNEAUX, CORNICHES,
SYSTÈME DE PROTECTION...)

Détails techniques

- Platinés articulés 13 x 8 cm démontables
- Blocage rapide par came
- De 145 à 270 cm
- Charge maximum verticale : 60 kg

Réf.	Prix
1362000	1



Porte anti-poussière

INSTALLATION RAPIDE ET AISÉE - FERMETURE ÉCLAIR ÉTANCHE

- Pour isoler rapidement une partie du chantier des poussières et autres projections

Détails techniques

- A installer avec 2 étais
- Grande dimension : 130 x 310 cm

Réf.	Prix
1365000	1





Gants tricot Spécial Peintre

P. 160



OUTILLAGE DU PEINTRE ET PLAQUISTE

PRÉPARATION

FINITION
BROSSES & ROULEAUX

POSE
DE REVÊTEMENTS

PROTECTION

Outil

PROTECT

PROTECTION HUMAINE



Gants	158 - 159
Gants de peintres	160
Gants de précision	161
Gants spécifiques	162
Vêtements de protection	163
Masques et galettes	164 - 165
Accessoires de protection	166 - 167
Accessoires de sécurité	168

À CHACUN SES GANTS !

Outil
PROTECT

	page	RÉF.	PEINTURE PLAQUISTE	MAÇON	CARRELEUR	COUVREUR CHARPENTIER	PROTECTION CHIMIQUE
	p. 160	3505	✓				
		VRAC 1505	✓				
	p. 159	3814					✓
	p. 159	3015					✓
	p. 159	3059			✓		
	p. 160	1017	✓				
	p. 160	1016	✓				
	p. 160	1019	✓		✓		
	p. 161	3506	✓	✓			
		VRAC 1506	✓	✓			
	p. 161	3507		✓			
		VRAC 1507		✓			
	p. 162	3455		✓			
	p. 162	3811		✓		✓	
	p. 162	3818		✓		✓	
	p. 161	3813	✓		✓	✓	
	p. 162	3817				✓	
	p. 162	3812		✓		✓	
	p. 161	3509		✓		✓	

PRÉPARATION

FINITION
BROSSES & ROULEAUXPOSE
DE REVÊTEMENTS

PROTECTION

OUTILLAGE DU PEINTRE ET PLAQUISTE

TABLEAU DES NORMES * :

PROTECTION CONTRE LES RISQUES MINIMES	PROTECTION CONTRE LES RISQUES MÉCANIQUES	
 EN 420:2003 A1:2009	2003 EN 388 4 5 4 3	2016 EN 388 4 5 4 3 C (P)
Exigences générales pour les gants de protection : • pH (supérieur à 3,5 - inférieur à 9,5) • Innocuité (ni la construction du gant, ni les matériaux utilisés, ni aucune dégradation résultant d'une utilisation normale du gant ne doit en aucun cas nuire à la santé ou à l'hygiène de l'utilisateur) • Taille • Dextérité • Spécifique aux gants en cuir (concentration en chrome VI) • Spécifique aux gants en caoutchouc naturel : taux de protéines	Résistance à la l'abrasion (0 à 4) Résistance à la déchirure (0 à 4) Résistance à la coupure Couptest (0 à 5) Résistance à la perforation (0 à 4)	Résistance à la l'abrasion (0 à 4) Résistance à la coupure ISO (A à F) Résistance à la coupure Couptest (0 à 5 ou X) Résistance à la perforation (0 à 4) Résistance à la déchirure (0 à 4) La lettre "X" signifie que le test n'a pas été réalisé ou n'est pas applicable

* Pour plus d'informations sur les autres normes, se reporter à la fiche technique du produit

OUTILLAGE DU PEINTRE ET PLAQUISTE

PRÉPARATION

FINITION
BROSSES & ROULEAUX

POSE
DE REVÊTEMENTS

PROTECTION

Gants néoprène Tous travaux

PROTECTION CONTRE LES ÉCLABOUSSURES DE PRODUITS CHIMIQUES ET DÉCAPANTS (SOUDE CAUSTIQUE, ACIDE SULFURIQUE)
 - PROTECTION CONTRE LES BACTÉRIES ET LES CHAMPIGNONS
 - Finition extérieure adhésiée diamant

Détails techniques

	Taille	Réf.	📦	Prix
- Polychloroprène et Latex, intérieur floqué coton	8	3814008	5	
- Longueur : 31 cm	9	3814009	5	
- Épaisseur : 0,70 mm	10	3814010	5	

- **Certifié agroalimentaire**
 - Normalisation CE - EN388:2016 (3121X) / EN420:2003 + A1:2009
 - Présentation Libre Service



Gants Pétrolier

PROTECTION AUX RISQUES CHIMIQUES FAIBLES
 - Confort maximal, souplesse, port continu, grip en milieu humide

Détails techniques

	Taille	Réf.	📦	Prix
- Latex sur support Jersey coton	10	3015010	6	

- Longueur : 30 cm
 - Épaisseur : 1,30 mm
 - **Certifié agroalimentaire**
 - Normalisation CE - EN388:2016 (2131X) / EN420:2003 + A1:2009
 - Présentation Libre Service



Gants de Ménage latex

CONSEILLÉ POUR LA MANIPULATION DE PRODUITS CHIMIQUES TOXIQUES LORS DES TRAVAUX DE NETTOYAGE

- Étanchéité à l'air et à l'eau - Confortable, souple et anti-dérapant

Détails techniques

	Taille	Réf.	📦	Prix
- Latex naturel, intérieur coton floqué	9,5	3059000	5	
- Finition extérieure adhésive diamant	8	3059008	5	

- Longueur : 30 cm
 - Épaisseur : 0,40 mm
 - **Certifié agroalimentaire**
 - Conforme aux dispositions de l'annexe II de l'article R-233.151 du code du Travail
 - Présentation Libre Service



Gants de peintre

Gants tricot Spécial Peintre

GANTS FINS POUR TRAVAUX DE PRÉCISION ET MANIPULATION FINE

- N'altèrent pas la sensibilité tactile
- Epoque la forme de la main

Détails techniques

- Tricotés 100% polyester
- Enduction polyuréthane sur paume et bouts des doigts
- Normalisation CE EN420:2003 + A1:2009 / EN388:2016 (3131x)

Taille	Réf.	☐	Prix
Présentation vrac			
9	1505009	10	
10	1505010	10	
Présentation Libre service			
9	3505009	5	
10	3505010	5	



 Dutil
PROTECTA

Gants vinyle

NE PROTÈGE PAS DES RISQUES CHIMIQUES

Détails techniques

- Poudrés à usage unique
- Non stériles
- Gants fins et ambidextres
- Certifié agroalimentaire
- Conforme au règlement (CE) 1935/2004
- Classification CAT I : risques minimaux

Taille	Réf.	☐	Prix
Boîte de 100 gants			
8/8.5	1017000	1	
Blister de 10 gants			
8-8.5	3117000	1	



 Dutil
PROTECTA

Gants latex

CONSEILLÉ LORS DE LA MANIPULATION DE PRODUITS CHIMIQUES TOXIQUES

- Résistants et élastiques, ils offrent une dextérité importante

Détails techniques

- Latex naturel
- Poudrés à usage unique
- Non stériles
- Gants fins et ambidextres
- Certifié agroalimentaire
- Conforme à la directive EPI 89/686/CEE et à la norme européenne EN420
- Classification. CAT I : risques minimaux

Taille	Réf.	☐	Prix
Boîte de 100 gants			
8-9	1016000	1	
Blister de 10 gants			
8-9	3016000	1	



 Dutil
PROTECTA

Gants nitrile

PROTECTION ACCRUE CONTRE LA PROJECTION DE PRODUITS CHIMIQUES

- PROTECTION CONTRE LES MICRO ORGANISMES
- Résistance à la perforation, aux entailles, à l'abrasion
- Finition bouts des doigts texturés

Détails techniques

- Non poudré à usage unique
- Texture non glissante
- Certifié agroalimentaire
- Normalisation CE EN420:2003 + A1:2009

Taille	Réf.	☐	Prix
Boîte de 100 gants			
9	1019009	1	



 Dutil
PROTECTA

Gants de précision

Gants nitrile Spécial Manutention

IDÉAL POUR DES TRAVAUX DE PRÉCISION EN MILIEUX SALES ET LÉGÈREMENT HUILEUX.

Détails techniques

- Tricotés 100% polyester
- Enduction nitrile sur paume et bouts des doigts
- Normalisation CE EN420:2003 + A1:2009 / EN 388:2016 (4121X)
- Classification. CAT I : risques minimaux

Taille	Réf.	📦	Prix
Présentation vrac			
9	1507009	10	
10	1507010	10	
9	3507009	5	
10	3507010	5	



Gants tricot Spécial Bâtiment

GANTS FINS POUR TRAVAUX DE PRÉCISION ET MANIPULATION FINE (POLISSAGE, MONTAGE)

Détails techniques

- Tricotés 100% polyester
- Enduction polyurethane sur paume et bouts des doigts
- Normalisation CE EN420:2003 + A1:2009 / EN388:2016 (3131x)

Taille	Réf.	📦	Prix
Présentation Vrac.			
9	1506009	10	
10	1506010	10	
9	3506009	5	
10	3506010	5	



Gants de précision Bâtiment

GANTS FINS - IDÉAL POUR TOUS TRAVAUX DE MANUTENTION, ET RECOMMANDÉ EN MILIEU HUMIDE

Détails techniques

- Tricotés sans couture à base de polyester
- Enduction palmaire en latex noir avec finition adhésive de la paume
- Normalisation CE EN420:2003 + A1:2009 / EN 388:2016 (3131X)

Taille	Réf.	📦	Prix
Présentation Libre service			
10	3813010	5	



Gants de précision Manutention

GANTS FINS, RESPIRABILITÉ, DEXTÉRITÉ & DURÉE DE VIE PROLONGÉE (POLYAMIDE)

Détails techniques

- Tricot gris sans couture à base de polyamide
- Enduction 3/4 en micro-mousse de nitrile avec picots sur la paume
- Normalisation CE EN420:2003 + A1:2009 / EN 388:2016 (4131X)

Taille	Réf.	📦	Prix
Présentation Libre service			
10	3509010	5	



OUTILLAGE DU PEINTRE ET PLAQUISTE

PRÉPARATION

FINITION
BROSSES & ROULEAUX

POSE
DE REVÊTEMENTS

PROTECTION

Gants spécifiques

Gants tricot /Paume enduite latex

NIVEAU MAXIMUM DE RÉSISTANCE À LA DÉCHIRURE - 0 % DE SILICONE

Détails techniques

	Taille	Réf.		Prix
- Tricot sans couture à base de polyester	9	3455009	5	
- Enduction palmaire en latex orange avec finition adhérisée de la paume et du pouce	10	3455010	5	

- Grip exceptionnel en milieu humide

- Normalisation CE EN420:2003
+ A1:2009 / EN388:2016 (2142X)

- Présentation Libre Service



Gants Vitrier Anti-coupure

POUR GROSSE MANUTENTION - NIVEAU MAXIMUM DE RÉSISTANCE AUX DÉCHIRURES, PERFORATIONS ET COUPURES

Détails techniques

	Taille	Réf.		Prix
- Tricot sans couture mélange HPPE, fibres minérales, polyamide et élasthanne	10	3817010	1	

- Enduction latex avec finition adhérisée sur paume et bouts des doigts

- Normalisation CE EN420:2003
+ A1:2009 / EN388:2016 (3544D)

- Présentation Libre Service



Gants Docker travaux courants

PROTÈGE-ARTÈRE CUIR SOUPLE

Détails techniques

	Taille	Réf.		Prix
- Gant en croûte de vachette gris	10	3811000	5	

- Paume doublée coton
- Dos et manchette en toile bayadère
- Manchette de sécurité de 7,5cm

- Normalisation CE EN420:2003
+ A1:2009 / EN388:2003 (3111)

- Présentation Libre Service



Gants cuir Forme Américaine

GANTS DE MAÎTRISE

Détails techniques

	Taille	Réf.		Prix
- Paume et index en fleur de buffle	10	3818000	5	

- Dos croûte
- Pouce palmé
- Élastique de serrage au dos du poignet
- Qualité supérieur

- Normalisation CE EN420:2003 + A1:2009 / EN388:2016 (2121x)

- Présentation Libre Service



Gants Grand froid

POUR TRAVAUX DE MANUTENTION EN EXTÉRIEUR, CHAMBRE FROIDE

- Protège contre le froid de contact, respirant et déperlant

Détails techniques

	Taille	Réf.		Prix
- Tricot noir sans couture à base de polyamide	10	3812010	5	

- Doublure en bouclette acrylique noir
- Enduction 3/4 en mousse de PVC-HPT
- Traitement Sanitized

- Normalisation CE EN420:2003+A1:2009 / EN388:2016 (3231x)

- Présentation Libre Service



Combinaison de protection Tyvek

TRÈS ROBUSTE, RÉSISTE À LA DÉCHIRURE ET À L'ABRASION - PARFAITE PROTECTION CONTRE LES LIQUIDES ET PARTICULES

- Capuche 3 pièces avec élastique - Languette de fermeture éclair plus grande pour plus de maniabilité

Détails techniques	Taille	Réf.	📦	Prix
- En Tyvek® + traitement antistatique	L	1251001	10	
- Élastiques à la capuche, aux poignets et aux chevilles, ainsi qu'un élastique collé à la taille	XXL	1251002	10	

- **Catégorie III**



Combinaison de protection

POUR TRAVAUX DE NETTOYAGE, D'ENTRETIEN, DE PEINTURE, DE SABLAGE - PROTECTION EFFICACE CONTRE LES PARTICULES ET LES ÉCLABOUSSURES DE LIQUIDES CHIMIQUES PEU DANGEREUX

- Matériaux respirant pour plus de confort

Détails techniques	Taille	Réf.	📦	Prix
- Fabriquée à base de films microporeux laminés (55 g/m ²)	L	1252001	5	
- Cagoule élastiquée	XL	1252000	1	
- Mentonnière adhésive	XXL	1252002	5	
- Serrage élastique à la taille, aux poignets et aux chevilles				
- Fermeture à glissière avec rabat adhésif				
- Élastiques de maintien en bas des jambes et passe-pouces				

- **Catégorie III**



Combinaison de protection

POUR TRAVAUX DE NETTOYAGE ET DE MANUTENTION - USAGE COURT

- Résistance à l'abrasion selon norme EN530 : 2/6

Détails techniques	Taille	Réf.	📦	Prix
- Polypropylène blanc 40 g/m ²	L	1240001	5	
- Élastiques de serrage à la taille, aux chevilles et aux poignets	XL	1240000	1	
- Capuche élastiquée	XXL	1240002	5	
- Fermeture centrale à glissière				

Gilet de signalisation

HAUTE VISIBILITÉ - 2 BANDES TORSO RETRORÉFLÉCHISSANTES

- Conforme à la norme EN340:2003

Détails techniques	Taille	Réf.	📦	Prix
- Matière extérieure : maille polyester 120 g/m ²	GT	1460002	1	
- Fermeture par bande agrippante ajustable				

- **EN 20471:2013 classe 2**

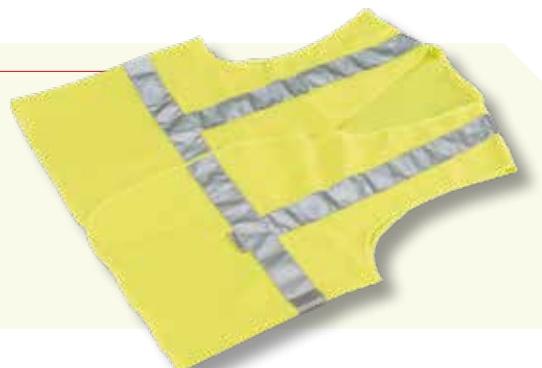

Casque de Chantier

CASQUE DE SÉCURITÉ LÉGER - RÉGLAGE DU TOUR DE TÊTE

Détails techniques	Couleur	Réf.	📦	Prix
- Polypropylène haute densité, traité anti UV	Jaune	190003	1	
- Coiffe polyamide 3 bandeaux avec 8 points de fixation, serrage par glissière	Blanc	190005	1	

- **CE Directive EPI 89/686/CEE : EN397 + A1:2013**



RETROUVEZ
NOTRE GAMME
DE LUNETTES
DE PROTECTION

P. 166

Masques & Galettes

EN149:2001 NORME EUROPÉENNE POUR LES MASQUES ANTIPOUSSIÈRES JETABLES.

FF : conception jetable

P : protection contre les particules (aérosols : poussières, fumées, brouillards)

1, 2, 3 : classe de protection des filtres (1 : faible capacité, 2 : moyenne, 3 : grande)

R réutilisable, NR non réutilisable

FFP1	FFP2	FFP3
Contre les particules solides grossières sans toxicité spécifique et les brouillards dont la phase liquide est l'eau ou l'huile. Ne pas utiliser contre les substances cancérigènes radioactives, aérobiologiques et les enzymes	Aérosols solides et/ou liquides indiqués comme dangereux ou irritants. Contre les poussières toxiques, fumées et brouillards dont la phase liquide est l'eau ou l'huile.	Aérosols solides et/ou liquides toxiques. Contre toutes les poussières, fumées et brouillards dont la phase liquide est l'eau ou l'huile.
coton, graphite, hydroxyde de sodium, carbonate de calcium, kaolin, ciment, cellulose, ...	bois tendres, métaux, résine...	bois durs, céramique, laine de roche, cadmium, chrome...

Masque Hygiène

MASQUE HYGIÈNE À COQUE SEMI-RIGIDE NON TISSÉ

Détails techniques

- Barrette nasale de réglage
- Double lanières élastiques de maintien
- Cet article n'est pas un EPI

Réf.  Prix

Boîte de 50 masques

805000 1

Lot de 5 masques

807000 10



Masque Usage unique FFP1 NR D

MANIPULATION DE PIERRES, GRAVATS, CELLULOSE...

Détails techniques

- Coque semi-rigide en fibre synthétique non tissée
- Barrette nasale de réglage avec renfort bord mousse
- Double lanières élastiques de maintien
- Certifiés EN 149:2001+A1:2009

Réf.  Prix

Boîte de 20 masques

611000 1

Lot de 5 masques

3611000 5



Masque FFP2

PONÇAGE BOIS TENDRES, MATÉRIAUX COMPOSITES, ROUILLE, MASTIC, PLÂTRE, PLASTIQUES, DÉCOUPE, ÉBAVURAGE, MEULAGE PERÇAGE DU MÉTAL

- Améliore le confort en atmosphère chaude et humide

Détails techniques

- Coque semi-rigide en fibre synthétique non tissée
- Barrette nasale de réglage avec renfort bord mousse
- Double lanières élastiques de maintien
- Soupape d'expiration assurant une évacuation plus rapide de l'air résiduel dans le masque
- Certifiés EN 149:2001+A1:2009

Réf.  Prix

Boîte de 20 masques

613000 1

Blister de 3 masques

3613000 5



Masque Usage court FFP2 NR D

PONÇAGE BOIS TENDRES, MATÉRIAUX COMPOSITES, ROUILLE, MASTIC, PLÂTRE, PLASTIQUES, DÉCOUPE, ÉBAVURAGE, MEULAGE PERÇAGE DU MÉTAL

- Améliore le confort en atmosphère chaude et humide

Détails techniques

- Blister de 3 masques
- Barrette nasale de réglage avec renfort bord mousse
- Double lanières élastiques de maintien
- Soupape d'expiration assurant une évacuation plus rapide de l'air résiduel dans le masque
- Coque semi-rigide en fibre synthétique non tissée
- Certifiés EN 149:2001+A1:2009

Réf.  Prix

Blister de 3 masques

609000 1



Masques & Galettes

Demi masque - Double galette

CONFORTABLE À PORTER - POINTS D'ENCRAGE POUR UN EXCELLENT MAINTIEN - BONNE RÉPARTITION DU POIDS

- A compléter par 2 galettes filtrantes (non fournies) suivant l'utilisation souhaitée

Détails techniques	Réf.	Prix
- Coque caoutchouc analergisant et sans odeur	383000	1
- Double bride serre-tête		
- Valve d'expiration		
- Norme EN 140:1998. CE		



Galettes A2

CHANGER LA GALETTE DANS LE CAS OÙ ELLE PRÉSENTE UN ACCROISSEMENT DE RÉSISTANCE À LA RESPIRATION OU SI UNE ODEUR QUELCONQUE EST RESENTIE PAR LE PORTEUR

Détails techniques	Réf.	Prix
- Blister de 2 galettes	384000	1
- Filtres au charbon actif		
- Coque en plastique		
- Norme EN 143:2004/A1:2008 CE0099		



Galettes A1B1E1K1

CHANGER LA GALETTE DANS LE CAS OÙ ELLE PRÉSENTE UN ACCROISSEMENT DE RÉSISTANCE À LA RESPIRATION OU SI UNE ODEUR QUELCONQUE EST RESENTIE PAR LE PORTEUR

Détails techniques	Réf.	Prix
- Blister de 2 galettes	376000	1
- Filtres au charbon actif		
- Coque en plastique		
- Norme EN 143:2000/A1:2006 CE0099		



Galettes P3R

CHANGER LA GALETTE DANS LE CAS OÙ ELLE PRÉSENTE UN ACCROISSEMENT DE RÉSISTANCE À LA RESPIRATION OU SI UNE ODEUR QUELCONQUE EST RESENTIE PAR LE PORTEUR

Détails techniques	Réf.	Prix
- Blister de 2 galettes	385000	1
- Filtres au charbon actif		
- Coque en plastique		
- Norme EN 143:2001/A1:2006 CE0099		



NORMES DÉFINISSANT LES CATÉGORIES DE FILTRES À RATTACHER À UN MASQUE

EN 141 (Filtre anti-gaz)

Classification selon la capacité de filtration		
Type A	Brun	Contre les gaz et vapeurs organiques dont le point d'ébullition > à 65°C
Type AX	Brun	Gaz et vapeurs organiques dont le point d'ébullition est < à 65°C
Type B	Gris	Contre les gaz et vapeurs inorganiques, sauf l'oxyde de carbone
Type E	Jaune	Contre les gaz et vapeurs acides
Type K	Vert	Protection contre l'Ammoniac et certains dérivés aminés
Classification selon leur capacité d'absorption		
Classe 1	Filtre à faible capacité (concentration de polluant < à 0.1 % ou 1000 ppm*)	Galette
Classe 2	Filtre à capacité moyenne (concentration de polluant < à 0.5 % ou 5000 ppm*)	Cartouche
Classe 3	Filtre à forte capacité (concentration de polluant < à 0.1 %)	Bidons porté à la ceinture

*ppm : concentration en parties par million

NF EN 143 Filtres à particules (nouvelle législation P1 2 3 anti poussière R réutilisable, Non Réutilisable)

P1	Blanc	Contre les particules, aérosols solides et liquide. Poussières sans toxicité particulière.	Poussières de ponçage (bois dur, ciment), Traitement du bois à base de cuivre, chrome ou Arsenic, décapage de peinture par impact.
P2	Blanc	Contre les particules, aérosols solides et liquide indiqués dangereux ou irritants. Poussières toxiques.	Silice, carbonate de sodium, poussières de bois ou résine polyester, fumées métalliques.
P3	Blanc	Contre les particules, aérosols solides et liquide toxiques. Poussières très toxiques.	Béryllium, particules radioactives, amiante, arsenic, cadmium, plomb, fumées de soudage.

Accessoires de protection

Lunettes de protection Anti-rayure

PROTÈGENT LES YEUX LORS DES INTERVENTIONS

- LÉGÈRES ET CONFORTABLES

- Monture et oculaires courbés pour une protection latérale

Détails techniques

- Branche et monture polycarbonate
- Oculaire polycarbonate incolore, épaisseur : 2,2 mm
- Traitement anti-UV et anti-rayure K

Réf.	📦	Prix
1223000	5	



Lunettes de protection transparentes

PROTÈGENT LES YEUX LORS DES INTERVENTIONS

- COMPATIBLE AVEC LE PORT DE LUNETTES CORRECTRICES

- Branches aérées : ventilation directe latérale

- Large champ de vue

Détails techniques

- Polycarbonate incolore
- Larges branches assurant la protection latérale
- Traitement anti-UV

Réf.	📦	Prix
1206000	1	



Lunette de protection Souple

VISION SANS DÉFORMATION

Détails techniques

- Lunette masque souple avec ventilation directe
- Bande de serrage élastique réglable
- Normes : CE, EN166:2001, EN170:2003

Réf.	📦	Prix
1187000	1	



Casque anti-bruit

PROTECTION AUDITIVE LARGES COQUILLES - ARCEAU RÉGLABLE
3 POSITIONS

Détails techniques

- Coquilles en ABS
- Coussinets PVC sensation cuir

Taille	Réf.	📦	Prix
Unique	1150000	1	



Bouchons d'oreilles

BOUCHONS D'OREILLES À ROULER

Détails techniques

- 6 paires
- Mousse polyuréthane
- Usage unique

Réf.	📦	Prix
1209000	10	



Genouillères à roulettes

PROTECTION DES GENOUX SUR ROULETTES POUR PROFESSIONNELS DU BÂTIMENT

- Meilleur équilibre, plus de flexibilité et de mobilité

Détails techniques

- 3 roulettes pour une rotation de 360°
- Base à roulettes détachable par simple pression
- Coussin en gel pour plus confort
- Sangle réduisant la tension derrière le genou

Réf.	Prix
6170000	1



Genouillères à coquille

PROTECTION DES GENOUX SUR SURFACES DURES ET RUGUEUSES

- Résistantes à l'eau, l'abrasion et l'usure
- Rembourrage en mousse caoutchouc super compacte, parfaite pour une bonne protection du genou

Détails techniques

- Avec coques rigides en polypropylène
- Pattes de fermeture réglables auto-agrippantes
- Utilisation professionnelle intensive

Réf.	Prix
6070000	1



Genouillères insertion pantalon

POUR LA PROTECTION DES GENOUX SUR SOLS PLATS, LISSES ET SECS

Détails techniques

- 100% polyéthylène
- Type 2 - Niveau 0
- Taille unique
- Dimensions : 17 x 28 cm
- Epaisseur : 1,6 cm

Réf.	Prix
3125000	1



Genouillères de protection caoutchoutées

PROTECTION DES GENOUX SUR SURFACES DURES ET RUGUEUSES

- Lanières réglables

Détails techniques

- Coque et lanières en matière caoutchoutée

Réf.	Prix
127000	1



Genouillères de protection polyuréthane

PROTECTION DES GENOUX SUR SURFACES DURES ET RUGUEUSES

- Forme arrondie

Détails techniques

- Coque en polyuréthane
- Lanières élastiques

Réf.	Prix
1558000	1

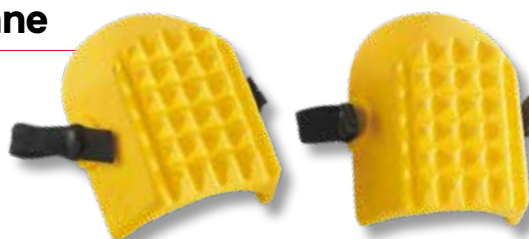

**RETROUVEZ NOTRE GAMME COMPLÈTE
 OUTILLAGE DU CARRELEUR**

P. 131 À 142



Accessoires de protection

Protection Antichute verticale

**SPÉCIAL DÉPLACEMENTS VERTICAUX - ANTI CHUTE MOBILE
AVEC SUPPORT D'ASSURAGE FLEXIBLE**

Détails techniques

Réf.  Prix

Comprend :

- 1 harnais complet avec sous-fessière
- 1 antichute mobile stop corde + absorbeur d'énergie
- 1 longe de maintien au travail 1,8 m
- 2 connecteurs automatique
- Taille unique
- Livré en sac de rangement

1582000 1



Protection Antichute horizontale

**SPÉCIAL DÉPLACEMENTS HORIZONTAUX DE COURTE DISTANCE
- LIVRÉ EN SAC DE RANGEMENT**

Détails techniques

Réf.  Prix

Comprend :

- 1 harnais complet avec sous-fessière
- 1 sangle d'ancrage provisoire 1,0 m
- 1 longe de maintien réglable 2,0 m
- 2 connecteurs automatique
- Taille unique
- Livré en sac de rangement

2596000 1



TABLEAU DES NORMES

	RÉF.	COMPOSITION	CONFORMITÉ	NATURE DE LA FORME
Harnais	1582 et 2596	<ul style="list-style-type: none"> • Sangles 100% polyester, largeur 44 mm • Points d'attache : 1 anneau dorsal en acier + 2 boucles textiles sternales • Fermoirs par boucles carrées en acier sur chaque cuisse • Réglage par serrage des sangles • Fermeture sternales : sangles polyester 25 mm avec fermoir 	CE EN 361:2002	La norme EN 361 de 2002 est la norme qu'il faut respecter pour les harnais antichute. Elle précise les exigences et les méthodes d'essais des harnais dit "antichute". Pour que celui-ci soit considéré comme antichute, il doit posséder des accrochages dorsaux et sternaux afin de mieux de stopper la chute et réduire le choc.
Connecteurs (Mousquetons)	1582 et 2596	<ul style="list-style-type: none"> • Acier avec fermeture automatique 1/4 de tour • Plaqué zingue 	CE EN 362:2004	La norme EN 362 concerne les mousquetons utilisés en milieu professionnel. Cette norme exige que le mousqueton soit capable de résister à une charge de 15 kN à 20 kN et doit durer au minimum 3 minutes + 3 secondes.
Sangle d'ancrage provisoire	2596	<ul style="list-style-type: none"> • Sangles 100% polyester, largeur 44 mm, longueur 1 m • 2 boucles D en acier, ébarbées et polies. 	EN 795:1996 + A1:2000	EN 795 A pour des points d'ancrage pour toits plats et inclinés
Longe de maintien au travail réglable 2 m	2596	<ul style="list-style-type: none"> • Polyamide diamètre 14 mm • Boucle d'ajustement de la longueur • 2 boucles, dont une avec insert de protection en polyéthylène • Livrée avec 2 mousquetons 	CE EN 358:1999	La norme EN 358 de 1999 a pour rôle de définir les exigences relatives au matériel servant au maintien au travail. Cela concerne donc les harnais de sécurité mais aussi les langes de maintien au travail et de retenue car ils disposent tous trois de points d'attache. Ces points d'attache servent à maintenir en place à empêcher d'atteindre un emplacement où une chute est possible
Antichute mobile stop corde + absorbeur d'énergie	1582	<ul style="list-style-type: none"> • Non-ouvrable, fixé sur le cordage • 1 mousqueton • Corde bourdonnée avec nœud d'arrêt • 1 boucle avec protection polyéthylène + protection plastique sur la boucle de l'absorbeur d'énergie • Tirant d'air de 6m. 	CE EN 353-2:2002	Équipement de protection individuelle contre les chutes de hauteur. Partie 2 : antichutes mobiles à blocage automatique solidaire de son support d'assurage flexible
Longe de maintien au travail 1,8 m	1582	<ul style="list-style-type: none"> • Polyamide tréssé diamètre 12 à 12,5 mm • 2 boucles avec protection en polyéthylène 	CE EN 354:2002	Équipement de protection individuelle contre les chutes de hauteur.

OUTILLAGE DU PEINTRE ET PLAQUISTE

MATÉRIEL DE CHANTIER



OUTILLAGE DU PEINTRE ET PLAQUISTE

PRÉPARATION

FINITION
BROSSES & ROULEAUX

POSE
DE REVÊTEMENTS

PROTECTION

MATÉRIEL
DE CHANTIER



Testeurs d'air et d'humidité /// 170



Mesures - Télémètre /// 171



Pistolets extrudeurs /// 172 - 173



Turbines et malaxeurs /// 174 - 175



Boîtes à coupe - Scie /// 176 - 177



Tournevis, pinces, coffres de chantier /// 178 - 179



Pulvérisateurs /// 180

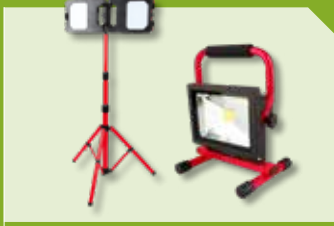

Projecteurs /// 181 à 183



Baladeuses - Ampoules /// 183



Enrouleurs /// 184

Colorimètre

DÉFINITION NUMÉRIQUE D'UNE COULEUR DANS L'ESPACE COULEUR CIELAB (PRISE EN COMPTE DE LA VISION PAR L'ŒIL)

- Mesure la différence d'intensité de la couleur entre l'échantillon examiné et la palette paramétrée dans l'appareil et donne l'écart par rapport à la référence
- Palette de couleur RAL classic paramétrée par défaut
- En option : large gamme de palette fabricant de couleur dans le menu
- Voir modalités

Détails techniques

- Source lumineuse : LED blanche
- Dimensions : 128 x 79 x 25 mm
- Livré avec 2 piles AA 1.5V
- Mallette de transport

Réf.	Quantité	Prix
1084000	1	



Testeur Qualité de l'air & Thermo-Hygromètre

MESURE DE LA TEMPÉRATURE, DE LA CONCENTRATION DES COV ET FORMALDÉHYDE DANS L'AIR, DE LA TEMPÉRATURE DE SURFACE AINSI QUE L'HUMIDITÉ RELATIVE (NOTAMMENT L'HUMIDITÉ DES DALLES BÉTON)

- Calcul automatique du point de rosée

Détails techniques

- Mallette comprenant 2 appareils : 1 Testeur qualité de l'air + 1 Thermo-hygromètre + 3 Capteurs (cordon inclus)
- Appareil thermo-hygromètre avec capteur infrarouge (Dim. 146x79x26 mm - Livré avec 2 piles AA 1.5V)
- Sonde hygrométrique, capteur de surface et capteur climatique
- Testeur d'air affichage digital LCD (Dim. 138x93x65 mm)
- Alimentation : 3.6 v (3 batteries NimH rechargeables fournies)

Réf.	Quantité	Prix
1583000	1	



Testeur d'humidité

MESURE LE TAUX D'HUMIDITÉ EN DÉTECTANT LA RÉSISTIVITÉ ÉLECTRIQUE DU MATÉRIAUX CIBLE GRÂCE À 2 AIGUILLES (CAPOT D'ÉTALONNAGE FOURNI)

Détails techniques

- Taux d'humidité affiché par LCD
- Précision : +/- 2 %
- Alimentation : pile 9 v fournie
- Dimensions : 145 x 62 x 27 mm
- Présentation libre service

Réf.	Quantité	Prix
1086000	1	



Télémètre laser

POUR LES MESURES À DISTANCE, ACCÈS DIFFICILES

- Calcul de surfaces et volumes, en continu, addition, soustraction, pythagore

Détails techniques

- Simple et précis : lecture à +/- 2 mm
- Jusqu'à 40 m
- Dimensions : 116 x 47 x 29 mm
- Alimentation : 2 piles AAA fournies
- Livré dans une pochette

Réf.		Prix
1058000	1	



Mesure à ruban SOFT

RUBAN MAT TRAITÉ ANTI-ABRASION - GRADUATION RECTO/VERSO

- EQUERRE MAGNÉTIQUE - CROCHET DE CEINTURE

- Boîtier bi-matière antichoc
- Bouton de blocage

Détails techniques

- Ruban acier
- Largeur du ruban :
16 mm pour mesure 3 m ;
25 mm pour mesures 5, 8 et 10 m

Longueur	Réf.		Prix
Livré en boîte display de 12			
3 m	4240003	12	
5 m	4240005	12	
8 m	4240008	12	
Sous Blister			
3 m	240003	1	
5 m	240005	1	
8 m	240008	1	
10 m	240010	1	



OUTILLAGE DU PEINTRE ET PLAQUISTE

PRÉPARATION

FINITION
BROSSES & ROULEAUX

POSE
DE REVÊTEMENTS

PROTECTION

MATÉRIEL
DE CHANTIER

LA JUSTE MESURE

Toutes nos mesures sont homologuées, contrôlées et poinçonnées selon les normes CE (classe II pour les rubans acier, classe III pour les rubans fibre de verre.

TABLEAU DE TOLÉRANCE DE PRÉCISION MAXIMUM

Longueur de la mesure en m	3	5	7	10
Classe II	± 0,9	± 1,3	± 1,7	± 2,3

RIGIDITÉ EXCEPTIONNELLE DES RUBANS

Mesure	Largeur ruban	Non soutenu horizontale	Non soutenu verticale
3 m	16 mm	1,4 m	2,2 m
5 à 10 m	25mm	2,2	3,6 m

Pistolet semi ouvert métal

POUR CARTOUCHE 310 ML - SILICONE, COLLE, MASTIC

Détails techniques

- Corps en acier
- Poignée en aluminium peint
- Tige et plaque en zinc
- Longueur : 225 mm

Réf.	Prix
1254000	6



Pistolet plastique

POUR CARTOUCHE 310 ML - SILICONE, COLLE, MASTIC
- MODÈLE ANGLAIS

Détails techniques

- Corps ouvert, matière plastique
- Poignée et gâchette métal
- Tige et plaque en zinc
- Longueur : 225 mm

Réf.	Prix
2008000	1



Pistolet métal

POUR CARTOUCHE 310 ML - SILICONE, COLLE, MASTIC

Détails techniques

- Corps ouvert, métal époxy
- Poignée et gâchette métal
- Tige et plaque en zinc
- Longueur : 225 mm

Réf.	Prix
1699000	1



Pistolet cartouche Convoy

UTILISATION PROFESSIONNELLE INTENSIVE

- Système «stop gouttes»
- Corps tournant pour un angle optimal entre la buse de la cartouche et la surface

Détails techniques

- Corps en aluminium
- Poignée rotative à 360°
- Pointe pour déboucher les buses durcies

Réf.	Prix
2006000	1



Pistolet cartouche Super Pro

SPÉCIALEMENT ADAPTÉ POUR LES MATIÈRES VISQUEUSES ET RÉSINES

- Performances optimale, minimum d'effort - Ecoulement régulier

Détails techniques

- Corps ouvert, acier laqué époxy
- Poignée anti glisse pivotante
- Corps extra long 26,5 cm pour un changement rapide des cartouches

Réf.	Prix
2011000	1



Pistolet multi-recharge

PISTOLET MIXTE POUR CARTOUCHE 310 ML OU POCHE SOUPLE DE 300 À 600 ML

- Peut également être utilisé comme pistolet à graisse

Détails techniques

- Corps fermé pour poches, cylindre en aluminium

Réf.		Prix
2004000	1	
2004600	1	

- Entièrement démontable
- Inclus : Embout pour utilisation avec des poches



NOUVEAUTÉ

Pistolet cartouche Pro

POUR CARTOUCHE 310 ML - SILICONE, COLLE, MASTIC...

- Débrayage par retour de la gachette

Détails techniques

- Corps ouvert, en acier laqué époxy
- Cross et piston en nylon renforcé fibre de verre
- Longueur : 225 mm
- Pression : 150 kg

Réf.		Prix
2009000	1	



Pistolet à colle

AVANCE MÉCANIQUE DU BÂTONNET

Détails techniques

- Point de fusion : 200°
- Tension : 240 v
- Puissance : 16 W
- Livré en mallette avec 8 bâtons de colle universelle (Référence 3038000)

Réf.		Prix
1137000	1	



Bâtons de colle pour Pistolet

COULEUR OPAQUE

Détails techniques

- Etui de 10
- Diamètre : 12 mm
- Longueur : 20 cm
- Présentation libre service

Taille	Réf.		Prix
25 cm	3038000	1	



OUTILLAGE DU PEINTRE ET PLAQUISTE

PRÉPARATION

FINITION
BROSSES & ROULEAUX

POSE
DE REVÊTEMENTS

PROTECTION

MATÉRIEL
DE CHANTIER

Turbine P Peintures

POUR MATÉRIAUX LIQUIDES, AGRESSIFS À FAIBLE VISCOSITÉ
COMME VERNIS GLACIS, PEINTURES, DILUANTS

- Pour utilisation avec une perceuse

Détails techniques	Dimensions	Réf.		Prix
- Tige ronde	350 x 60 mm	824000	1	
- Diamètre : 6 mm				
- Quantité mélangée : 5 kg				



Turbine L Liquides

POUR MATÉRIAUX LIQUIDES TELS QUE DISPERSIONS, PEINTURES MURALES

- Pour utilisation avec une perceuse - Effet de mélange de bas en haut

Détails techniques	Dimensions	Réf.		Prix
- Tige hexagonale	400 x 60 mm	823060	1	
- Diamètre : 8 mm (Turbine 60 ou 80 mm)	400 x 80 mm	823080	1	
ou diamètre 10 mm (Turbine 100 mm)	590 x 100 mm	823100	1	
- Quantité mélangée				
- 60 mm : 5 kg				
- 80 mm : de 5 à 10 kg				
- 100 mm : de 10 à 25 kg				



Turbine PX Produits Pateux

POUR MATÉRIAUX DENSES ET COLLANTS COMME LES COLLES,
ENDUITS DE FINITION ET ENDUITS PRÊTS À L'EMPLOI

- Pour utilisation avec une perceuse ou à adapter à un malaxeur
avec l'adaptateur Réf. 826000

- Effet de mélange de bas en haut

Détails techniques	Dimensions	Réf.		Prix
- Tige hexagonale	500 X 90 mm	826090	1	
- Diamètre : 8 mm				
- Quantité mélangée : de 7 à 10 kg				



Turbine L Liquides

POUR MATÉRIAUX LIQUIDES COMME LA PEINTURE

- Effet de mélange de haut en bas

Détails techniques	Dimensions	Réf.		Prix
- Système M14 pour malaxeur Réf. 2695000	590 X 120 mm	2705120	1	
- Quantité mélangée : de 20 à 30 kg				

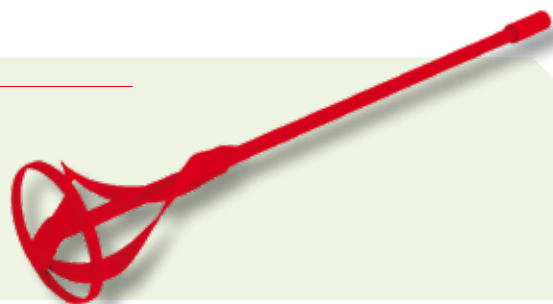

Turbine PX Produits Pateux

POUR MATÉRIAUX DENSES ET COLLANTS COMME LES COLLES, ENDUITS
DE FINITION

- Effet de mélange de bas en haut

Détails techniques	Dimensions	Réf.		Prix
- Système M14 pour malaxeur Réf. 2695000	590 X 140 mm	2706140	1	
- Quantité mélangée : de 30 à 50 kg				



Turbine PV Produits Visqueux

POUR MATÉRIAUX DE HAUTE VISCOSITÉ COMME LE BÉTON, CIMENT,
ENDUITS, PRODUIT DE RÉAGRÉAGE, RÉSINES ÉPOXY

- Effet de mélange de bas en haut

Détails techniques	Dimensions	Réf.		Prix
- Système M14 pour malaxeur Réf. 2695000	590 X 140 mm	2707140	1	
- Quantité mélangée : de 30 à 50 kg				



Turbine Produits en pâte

POUR MÉLANGE DE PRODUITS PATEUX ET VISQUEUX

- Effet VORTEX LATERAL : augmente l'homogénéité des enduits, évite les bulles d'air et diminue le temps de séchage

Détails techniques

- Tige acier inoxydable hexagonale Ø10 mm
- Pâle en polypropylène Ø170 mm
- **Quantité mélangée : de 10 à 50 kg**
- Pour perceuse de puissance supérieur à 600 W ou sur malaxeur OP1400 (réf.2695000) avec adaptateur à turbine M14 (Réf.826000)
- Fabrication 100% Française

Longueur	Réf.		Prix
560 mm	825000	1	

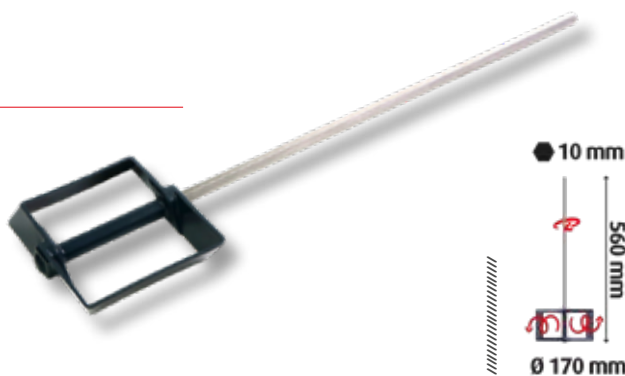

Adaptateur M14

ADAPTATEUR À TURBINES TIGE HEXAGONALE Ø10 POUR LES MALAXEURS N'ACCEPTANT QUE LES EMBOUT M14

Détails techniques

- Pour Turbine Produits en pâte réf.825000

Réf.		Prix
826000	1	



Malaxeur électrique OP1400

POUR UN MÉLANGE HOMOGENE, JUSQU'À 65 LITRES

- LIVRÉ AVEC 1 TURBINE PX140 (RÉF : 2706) ET 1 TURBINE PV140 (RÉF : 2707) - POUR PRODUITS DENSES
- Vitesse de mélange adaptable

Détails techniques

- 2 vitesses 150 à 300 trs/min et 300 à 650 trs/min
- Arbre M14 : changement facile des accessoires
- Transmission de puissance sans aucune perte
- Livré en coffre de chantier

Puissance	Réf.		Prix
1400 w	2695000	1	



Bac de mélange 30 L

Détails techniques

- Polyéthylène haute résistance
- Anse métal

Contenance	Réf.		Prix
30 l	1042030	1	



Boîte à onglet Chantier

PERMET DE SCIER PRÉCISÉMENT EN SUIVANT DIFFÉRENTS ANGLES DE COUPE PRÉDÉFINIS

Détails techniques	Dimensions	Réf.	📦	Prix
- En hêtre verni	300x35x60 mm	761300	1	
- Emboîté et collé	350x40x60 mm	761350	1	

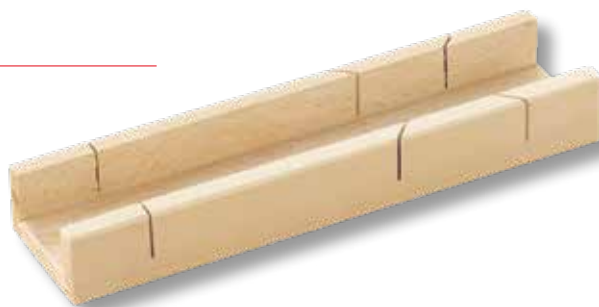

Boîte à onglet Electricien

POUR LA COUPE PRÉCISE DE BAGUETTES ET GOUTTIÈRES À ABOUTER

Détails techniques	Taille	Réf.	📦	Prix
- En hêtre verni	350 mm	762000	1	
- Emboîté et collé				

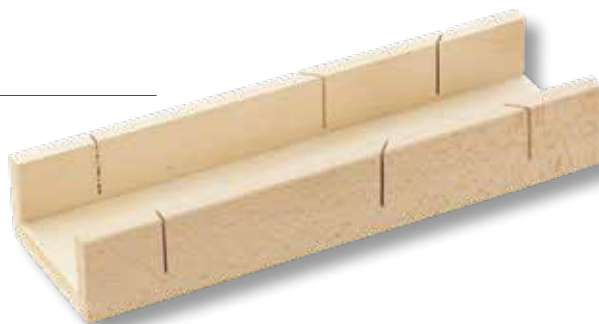

Boîte à onglet Professionnelle

PERMET DE SCIER PRÉCISÉMENT EN SUIVANT DIFFÉRENTS ANGLES DE COUPE PRÉDÉFINIS - QUALITÉ PROFESSIONNELLE

Détails techniques	Taille	Réf.	📦	Prix
- En hêtre verni	350 mm	739000	1	
- Vissé et collé				

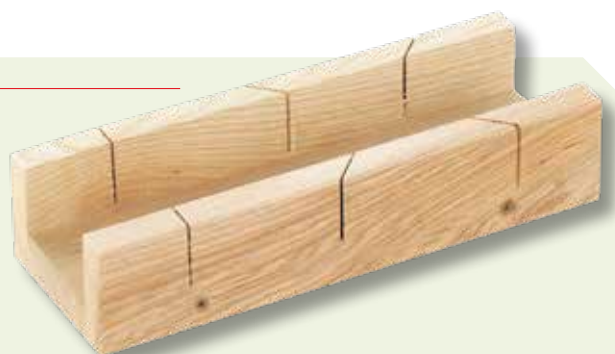

Boîte à onglet plinthes

GRANDE LARGEUR INTÉRIEURE - SPÉCIALE POUR PLINTHES ET ÉLÉMENTS LARGES À ABOUTER - QUALITÉ PROFESSIONNELLE

Détails techniques	Réf.	📦	Prix
- En hêtre verni	766350	1	
- Vissé et collé			

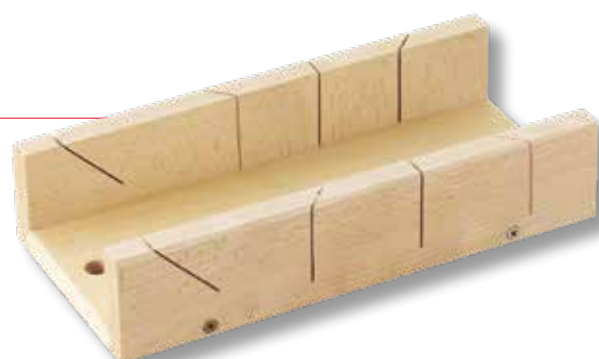

Boîte à onglet corniches

FORME V POUR CORNICHES DE TOUTES FORMES

- Permet 3 coupes verticales : 45° à gauche, 90° et 45° à droite, sur moulures, corniches et angles

Détails techniques	Taille	Réf.	📦	Prix
- En médium indéformable	550 mm	1647000	1	
- Livré en kit avec vis et chevilles				



Scie à araser

SPÉCIAL MATÉRIAUX EN BOIS ET PLASTIQUE - PETITE SCIE À DENTURE UNIVERSELLE FINE AVEC DES DENTS HARDPOINT

- Utilisation de la lame à plat

Détails techniques

- Denture F15 trempée
- Poignée bi-composant

Taille	Réf.	Prix
25 cm	3070000	1



Scie à araser Poignée tournante

POUR ARASER À DROITE OU À GAUCHE - SPÉCIAL MATÉRIAUX EN BOIS ET PLASTIQUE - PETITE SCIE À DENTURE UNIVERSELLE FINE

- Utilisation de la lame à plat

Détails techniques

- Denture F15 trempée
- Poignée tournante bi-composant
- Ambidextre

Taille	Réf.	Prix
25 cm	3071000	1



Scie Japonaise

POUR DÉCOUPE DE PRÉCISION DE TOUS TYPES DE BOIS

- Coupe en tirant

Détails techniques

- Denture 16TPI
- Poignée en alliage d'aluminium gainée élastomère

Taille	Réf.	Prix
26.5 cm	3057000	1



Scie Japonaise Magnum

POUR DÉCOUPE DE FINITION DE TOUS TYPES DE BOIS

- Coupe en tirant

Détails techniques

- Denture 13TPI
- Revêtement Fluorine pour empêcher la sciure et la résine de coller
- Poignée aluminium gainée élastomère

Taille	Réf.	Prix
30 cm	3058000	1



Pointes tête d'homme Pointes vitrier

POSE DE PARQUET, DE LAMBRIS - MENUISERIES FINITIONS SOIGNÉES



Détails techniques

- Pointes tête d'homme 1,5 x 30 mm
- Sachet de 100 gr
- Présentation libre service

Réf.	Prix
1255000	1

FIXATION DE PLAQUES DE VERRE DANS L'ENCADREMENT DES HUISSERIES BOIS



Détails techniques

- Pointe sans tête 1,5 x 18 mm
- Sachet de 100 gr
- Présentation libre service

Réf.	Prix
1257000	1

Pointes à baguettes

POUR CLOUER DISCRÈTEMENT DES ASSEMBLAGES FRAGILES COMME DES MOULURES, ENCADREMENTS ET BAGUETTES

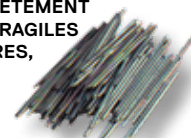

Détails techniques

- Pointes à casser, sans tête « casse-net » 0,9 x 32 mm
- Boîte de 25 gr - environ 170 pointes
- Présentation libre service

Réf.	Prix
3880000	5

Pince knipex multiprise Gainée

AUTOBLOQUANTE SUR TUBES ET ÉCROUS

Détails techniques

- Acier électrique au chrome-vanadium, trempé à l'huile et revenu
- Forme usinée mince
- 9 positions de réglage
- Pour tube jusqu'au diamètre 2» (env.51 mm), boulons jusqu'au 46 mm

Taille	Réf.	📦	Prix
25 cm	392000	1	



Coffret de 6 Tournevis Bahco

Détails techniques

- Jeu de 4 tournevis plats (3x75 ; 4x100 ; 5,5x125 et 6,5x125) et 2 cruciformes (PH1x100 et PH2x125)
- Lame en acier allié haute performance
- Chromée et entièrement trempée
- Finition brunie pour une meilleure précision
- **Manche bi-matière conçu pour ne pas rouler**

Réf.	📦	Prix
1584000	1	



Jeu de 7 Clés 6 pans

RÉSISTANT AUX IMPACTS - NON CONDUCTEUR DE CHALEUR OU DE FROID

Détails techniques

- Clés mâles coudées 6 pans
- Finition brunie
- Dimensions métriques (Tailles 2,5-3-4-5-6-8-10)
- **En acier au chrome-vanadium**
- **Manche bi-matière**

Réf.	📦	Prix
1586000	1	



Jeu de 8 Clés Torx

RÉSISTANT AUX IMPACTS - NON CONDUCTEUR DE CHALEUR OU DE FROID

Détails techniques

- Clés coudées à tête sphérique TORX (Taille T9-T10-T15-T20-T25-T27-T30-T40)
- Finition brunie
- Taille T9-T10-T15-T20-T25-T27-T30-T40
- **En acier au chrome-vanadium**
- **Manche bi-matière**

Réf.	📦	Prix
1587000	1	



COFFRETS PROFESSIONNELS

Coffret 10 forets Métaux

FORETS HSS
TAILLÉS MEULÉS



Détails techniques	Réf.	📦	Prix
- Emmanchement cylindrique - Diamètre de 1 à 10 mm par mm	1247000	1	

Coffret 8 forets Bois



Détails techniques	Réf.	📦	Prix
- Emmanchement cylindrique - Diamètre de 3 à 10	1249000	1	

Coffret 8 forets Béton



Détails techniques	Réf.	📦	Prix
- Emmanchement cylindrique - Diamètre de 3 à 10	1248000	1	

Coffre de chantier

BOÎTE À OUTILS EMPILABLE EN MÉTAL

- Inclus : 2 compartiments de rangement pour pièces petit volume sur le couvercle et 1 plateau intérieur amovible de rangement



Détails techniques

- Coffre robuste en acier et polypro
- Système de fermeture métallique résistant
- Verrouillable par cadenas non fourni
- 3 Poignées : 1 rétractable, 2 latérales

Dimensions	Réf.		Prix
58 x 28 x 26 cm	1681000	1	

Coffre de chantier roulant

ORGANISATEUR IDÉAL DE CHANTIER POUR VOS OUTILS, PETITES PIÈCES ET ACCESSOIRES

- Inclus : un plateau à outils amovible et 3 compartiments amovibles de rangement sur le couvercle



Détails techniques

- Roulante de chantier robuste
- Charge maximum : 30 kg
- Large poignée métallique télescopique avec manche en caoutchouc
- Double fermeture métallique

Contenance	Réf.		Prix
50 l	1692000	1	

Caisse à outils

AVEC PLATEAU AMOVIBLE DE RANGEMENT ET POIGNÉE RABATTABLE

Détails techniques

- En matière plastique
- Double fermeture

Réf.		Prix
1612000	1	



Valise vide Peintre/Plaquiste

IDÉALE POUR LE TRANSPORT DES ARTICLES OP PROCESS®

Détails techniques

- Polypropylène noir
- Marquage L'Outil Parfait®

Dimensions	Réf.		Prix
84 x 33 x 9 cm	1022000	1	



Diable aluminium pliant

GRAND PLATEAU PORTEUR AVEC BANDES ÉLASTIQUES FIXÉES AU PLATEAU POUR MAINTIEN DES CHARGES

- Pliage et rangement facile : Se plie en une pression et devient ultra compact
- Pelle et roues rabattables - Parfaitement rigide une fois déplié

Détails techniques

- Corps en aluminium et plastique résistant ultra léger
- Roues en TPE larges et repliables automatiquement
- Dimensions hors tout : 390x430x1030 mm
- Poids : 3.2 kg
- Charge utile 50 Kg

Réf.		Prix
1761000	1	



Pulvérisateur à gachette

APPLICATION DE PRODUITS SOLVANTS À BASE D'HYDROCARBURES, INSECTICIDES, DÉCAPANTS



Détails techniques

- Réservoir en polyéthylène translucide
- Joint Viton®
- Buse réglable à jet variable
- Jauge graduée

Contenance	Réf.	📦	Prix
0.6 l	105000	1	

Pulvérisateur Viton®

SPÉCIAL PRODUITS CHLORÉS, DÉCAPANTS FAÇADES, EAU DE JAVEL, DÉTERGENT, DÉGRAISSANT, DÉTARTRANT



Détails techniques

- Pression 2 bars
- Pompe de mise en pression manuelle
- Réservoir polypro translucide avec joints EPDM (Elastomère)
- Jet réglable
- Nébulation uniforme

Contenance	Réf.	📦	Prix
2 l	2618002	1	

Pulvérisateur 5L Produits neutres

POUR PRODUITS NEUTRES, PHASE AQUEUSE
- SPÉCIAL DÉCOLLAGE DE PAPIER PEINT



Détails techniques

- Pulvérisateur à pression préalable
- Joint Nitrile
- Soupape de sécurité
- Jet réglable
- Réservoir translucide
- Gâchette ergonomique multi-position
- Bretelles de portage

Contenance	Réf.	📦	Prix
5 l	104005	1	

Pulvérisateur Produits agressifs

SPÉCIAL PRODUITS CHLORÉS, DÉCAPANTS FAÇADES, EAU DE JAVEL, DÉSINFECTANT, DÉTERGENTS, DÉGRAISSANT, DÉSINFECTANT, DÉTARTRANT



Détails techniques

- Pulvérisateur à pression préalable 3 bars
- Joints EPDM
- Réservoir gradué en polypro injecté
- Lance et tube de lance en inox
- Tuyau PVC armé
- Sangle de portage en toile tressée

Contenance	Réf.	📦	Prix
6 l	115000	1	

Pulvérisateur LASER Produits acides

APPLICATION DE DÉSACTIVANTS ET D'ACIDES DILUÉS, TRAITEMENT DES BOIS ET CHARPENTES, HUILE DE DÉCOFFRAGE, HYDROFUGES, ANTI-MOUSSE

- Idéal pour les métiers du nautisme (accastillage)



Détails techniques

- A pression préalable
- Pompe et soupape tarée à 3 bars
- Équipé d'une buse à jet plat 110°
- Réservoir en polypropylène blanc
- Jauge graduée
- Tube composite 40 cm
- Porte buse et buse réglable
- Joints Viton®
- Poignée de lance professionnelle avec gâchette 2 doigts
- Tuyauterie armée
- Bretelles larges avec fixation par clips

Contenance	Réf.	📦	Prix
5 l	6107005	1	
8 l	6107008	1	

Pulvérisateur LASER EXPERT

APPLICATION D'HUILES DE DÉCOFFRAGE, D'HYDROFUGES DE FAÇADES, PRODUITS DE TRAITEMENT DES BOIS ET CHARPENTES, DÉCAPANTS SOLVANTÉS, DÉGOURDONNANTS, ANTI-MOUSSE ET PRODUITS ALCALINS

- Aucune zone de rétention de produit, vidage total du réservoir



Détails techniques

- A pression préalable - 3 bars
- Jet réglable
- Livré avec 2 buses supplémentaires : jet plat et jet conique
- Réservoir en polyéthylène injecté gradué
- Large orifice de remplissage et de vidage
- Bouchon doseur
- Poignée en polypropylène avec joints Viton et gâchette 2 doigts
- Tube de lance en laiton
- Porte buse polypro avec joints Viton
- Tuyau en polypro armé
- Bretelles de portage en toile tressée

Contenance	Réf.	📦	Prix
6 l	6109005	1	



DÉCOUVREZ NOTRE GAMME ÉLECTRICITÉ

Projecteur Magnétique 20 W Rechargeable

Lampe Tube LED 100 w sur pied

Enrouleur électrique

Projecteur LED 20 W Rechargeable

Projecteur LED 100 W

Projecteur LED

Projecteur LED Télescopique

Enrouleur électrique cassette

Enrouleur électrique professionnel

Préconisation de mise en avant

OUTILLAGE DU PEINTRE ET PLAQUISTE

PRÉPARATION

FINITION
BROSSES & ROULEAUX

POSE
DE REVÊTEMENTS

PROTECTION

MATÉRIEL
DE CHANTIER

Projecteur LED 2 x 20 w rechargeable

PROJECTEUR ARTICULÉ ET REPLIABLE SUR TRÉPIED

- Avec sortie USB 5V 1A, pour charger un téléphone - Avec indicateur de charge

Détails techniques

- Éclairage 2 LED 20 W
- **Flux lumineux 1200 lumens**
- Batterie 7,4V
- Chargeur secteur + Chargeur voiture 12V
- Temps de charge : 4 à 5 h
- Temps de fonctionnement : 3 à 4 h
- Conforme aux normes IP54 et IK08 et convient à une utilisation en extérieur, mais doit être rechargé dans un endroit frais et sec

Puissance	Réf.	📦	Prix
2 x 20 w	1428080	1	



Lampe Tube LED 100 w sur pied

PRÉCONISÉ POUR LES TRAVAUX INTÉRIEURS OU EXTERIEURS

Détails techniques

- Éclairage 1 tube LED 100 W
- **Flux lumineux : 8000 lumens**
- Câble 5 mètres H07RN-F 3x1.5mm²
- Conforme à la norme IP44 : convient à une utilisation en extérieur

Puissance	Réf.	📦	Prix
100 w	1430100	1	



Projecteur LED Télescopique

PROJECTEUR FILAIRE DE CHANTIER LED ORIENTABLE SUR TRÉPIED TÉLESCOPIQUE

Détails techniques

	Puissance	Réf.		Prix
- Éclairage 1 LED COB	20 w	1439020	1	
- 3 mètres de câble	50 w	1439050	1	

- **Flux lumineux 1800 ou 4000 lumens selon la référence**
 - Angle du faisceau : 130 °
 - Corps en aluminium moulé, verre trempé et boîtier de protection
 - Conforme à la norme IP 65 : utilisation en intérieur et en extérieur

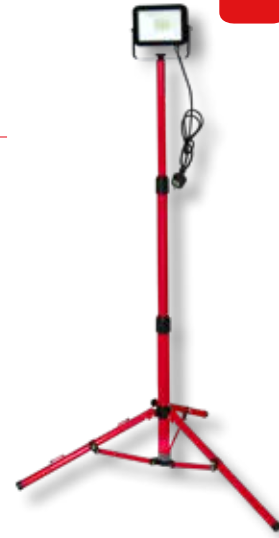

Projecteur Magnétique 20 W Rechargeable

PROJECTEUR PORTATIF DE CHANTIER

- 5 fonctions d'éclairage - Livré avec chargeur USB

Détails techniques

	Puissance	Réf.		Prix
- Faisceau LED COB 20W	20 w	1420020	1	

- **Luminosité Max : 1600 lumens**
 - Temps de charge 4 heures
 - Poignée magnétique
 - Témoin de batterie
 - Matériaux : ABS + PVC + ALUMINIUM
 - Conforme à la norme IP 54



Projecteur LED 20 W Rechargeable

INCLUS : ALIMENTATION SECTEUR + CHARGEUR 12V DE VOITURE

Détails techniques

	Puissance	Réf.		Prix
- Éclairage 1 LED 20 W	20 w	1469020	1	

- **Flux lumineux : 1200 lumens**
 - Temps de charge : 4 à 5 h
 - Temps de fonctionnement : 3 à 4 h
 - Corps en aluminium avec poignée de transport en mousse épaisse, verre trempé et boîtier de protection
 - Conforme à la norme IP54



Projecteur LED

PROJECTEUR PORTATIF FILAIRE DE CHANTIER SUPER LED

Détails techniques

	Puissance	Réf.		Prix
- Éclairage : 1 LED	30 w	1426030	1	
- Flux lumineux : 3 000 ou 4 200 lumens selon la référence	50 w	1426050	1	

- Température de couleur : 6500 K
 - 1,5 ou 3 m de câble H07RN-F 3G1,0 mm² (selon le modèle)
 - Corps en aluminium et verre trempé
 - Conforme à la norme IP 65



Projecteur LED 100 W

PROJECTEUR ULTRA PLAT

Détails techniques

	Puissance	Réf.		Prix
- Éclairage 1 LED SMD 100 W	100 w	1427100	1	

- **Flux lumineux 9000 lumens**
 - 3 m de câble H05RN-F 3 X 1.0 mm²
 - Corps en fonte d'aluminium - Verre trempé et boîtier de protection
 - Conforme à la norme IP65



Projecteur halogène 330W

PROJECTEUR PORTATIF FILAIRE DE CHANTIER

Détails techniques

- Éclairage ampoule halogène 330 W
- 1,5 m de câble H07RN-F 3X1.0 mm²
- Corps en aluminium verre trempé et boîtier de protection
- Conforme à la norme IP44

Puissance	Réf.	📦	Prix
330 w	1423000	1	



Projecteur halogène télescopique

PROJECTEUR FILAIRE DE CHANTIER SUR TRÉPIED TÉLESCOPIQUE

- Réglable de 0.70 à 1.75 m avec le projecteur

Détails techniques

- Éclairage 1 ampoule halogène 330 W
- 2 m de câble H07RN-F 3X1.0 mm²
- Corps en aluminium verre trempé et boîtier de protection
- Conforme à la norme IP44

Puissance	Réf.	📦	Prix
330 w	1422000	1	



Ampoule crayon ECO halogène

Détails techniques

- Ampoule R7S
- Classe C
- Durée : 1000 heures d'éclairage

Puissance	Réf.	📦	Prix
230 w	1510200	10	
330 w	1510330	10	
	Lot de 2		
330 w	3510330	1	



Lampe rampe et torche 6 leds SDM

RECHARGEABLE, SANS FIL ET ARTICULÉE À 180 ° - PASTILLES AIMANTÉES FORTE INTENSITÉ À LA BASE ET AU DOS

- Choix du mode de travail avec interrupteur : Torche 1SMD - Rampe 6SMD - OFF

Détails techniques

- Éclairage par rampe 250 lumens + lampe torche 80 lumens
- Temps de charge : 4 à 5 heures
- Temps d'utilisation : 4 à 5 heures (Durée d'utilisation à moduler en fonction de l'intensité requise et utilisée)
- Batterie lithium : 3.7V 1600MAH Lithium
- Chargeur Secteur + cordon USB 5V/1A
- Corps ABS et Polycarbonate



Réf.	📦	Prix
1578000	1	

Ampoule LED SMD

PUISSANCE D'ÉCLAIRAGE 70W, PUISSANCE CONSOMMÉE 11W

Détails techniques

- Culot E27 A60
- Puissance d'éclairage 70W
- Flux lumineux : 1000 lumens
- Température d'éclairage : 4000K (Blanc froid)
- Non compatible avec les variateurs



Puissance	Réf.	📦	Prix
11 w	1514042	10	

Baladeuse Pro

ÉTANCHE ET NON DÉMONTABLE

Détails techniques

- Ampoule à douille E27
- 5 m de câble néoprène H07 RNF
- Poignée bi-matière, cage et crochet métallique de fixation
- Verrine de protection étanche
- Ampoule 60W maxi



Réf.	📦	Prix
1576005	1	

Baladeuse Domestique

Détails techniques

- Douille E27
- 10 m de câble H05 VVF
- Avec interrupteur
- Poignée bi-matière
- Cage et réflecteur métallique, crochet métallique tournant
- Conforme à la norme IP20



Taille	Réf.	📦	Prix
10 m	1573000	1	

Enrouleur électrique cassette

ENROULEUR TOUT USAGE - CATÉGORIE DOMESTIQUE

Détails techniques

- 3 prises
- Câble H05 VVF 3 x 1 mm
- Protection des prises à éclipse

Longueur	Réf.	Quantité	Prix
15 m	1085015	1	



Enrouleur électrique

ENROULEUR ÉLECTRIQUE SUR TOURET

- Mise hors tension automatique en cas de surchauffe
- Protection des prises à clapet

Détails techniques

- 4 prises
- Câble H07RN-F 3 x 1.5 mm²
- Disjoncteur thermique
- Puissance maximale: 1100W (enroulé) / 3200W (déroulé)
- Conforme à la norme IP44

Longueur	Réf.	Quantité	Prix
25 m	2785025	1	
40 m	2785040	1	



Enrouleur électrique professionnel

ENROULEUR ÉLECTRIQUE SUR TOURET

- Mise hors tension automatique en cas de surchauffe
- Protection des prises à clapet

Détails techniques

- 4 prises
- Câble H07RN-F 3 x 2.5 mm²
- Disjoncteur thermique
- Puissance maximale: 1200W (enroulé) / 3200W (déroulé)
- Conforme à la norme IP44

Longueur	Réf.	Quantité	Prix
25 m	2786025	1	



INDICE DE PROTECTION CADRE DE LA NORME

Classification de la norme IEC 60529 : IP - XX

1 ^{er} chiffre : protection contre les solides		2 ^{ème} chiffre : protection contre les liquides	
0	Non protégé	0	Non protégé
1	Protégé contre les corps solides supérieurs à 50 mm	1	Protégé contre les chutes verticales de gouttes d'eau
2	Protégé contre les corps solides supérieurs à 12 mm	2	Protégé contre les chutes d'eau pour une inclinaison maximale de 15 °
3	Protégé contre les corps solides supérieurs à 2.5 mm	3	Protégé contre l'eau en « pluie »
4	Protégé contre les corps solides supérieurs à 1 mm	4	Protégé contre les projections d'eau
5	Protégé contre la poussière	5	Protégé contre les jets d'eau
6	Totalement protégé contre la poussière	6	Protégé contre les paquets de mer
		7	Protégé contre les effets de l'immersion
		8	Protégé contre l'immersion prolongée

Exemple : IP65 : matériel étanche à la poussière et protégé contre les jets d'eau

RETROUVEZ
NOTRE LAMPE
RASANTE :

P. 21 OU P. 253



OUTILLAGE DU PEINTRE ET PLAQUISTE

NETTOYAGE ET ENTRETIEN

OUTILLAGE DU PEINTRE ET PLAQUISTE

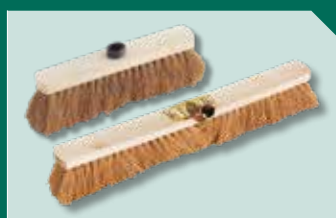

Balais

/// 186



Manches à balais

/// 187



Pelles à poussière et balayettes

/// 188



Serpillères - Lave pont

/// 188 - 189



Éponges

/// 190 - 191



Raclettes & Vitres

/// 192



Sacs poubelle - Sacs à gravats

/// 193



Produits de nettoyage

/// 194

Gel de nettoyage et Ouate
Lingettes imprégnées

/// 195 - 196

DÉCOUVREZ NOTRE
GAMME COMPLÈTE

ParfaitClean®

LESSIVE - LINGETTES - SAVON



PRÉPARATION

FINITION
BROSSES & ROULEAUXPOSE
DE REVÊTEMENTS

PROTECTION

MATÉRIEL
DE CHANTIERNETTOYAGE
ET ENTRETIEN

Balai de chantier Coco

Détails techniques

	Sortie Fibres	Taille	Réf.		Prix
- Semelle bois hévéa naturel poncé	75 mm	30 cm	1069029	12	
- Fibres coco	60 mm	60 cm	1069060	1	
- 5 rangs					
- Douille métal pour semelle 60 cm / plastique vis incorporée pour semelle 30 cm					



Balai Coco zébré

Détails techniques

	Sortie Fibres	Taille	Réf.		Prix
- Semelle bois hévéa naturel poncé	75 mm	30 cm	1117029	12	
- Fibres mélangées : coco/vinyle ondulé					
- 5 rangs					
- Douille à vis externe en PP noir					
- Filetage standard					



Balai Spécial carrelage

Détails techniques

	Sortie Fibres	Taille	Réf.		Prix
- Semelle expansée vernie	80 mm	30 cm	1114029	6	
- Fibres mélangées : coco/vinyle					
- 7 rangs					
- Douille à vis rapportée					
- Filetage standard					



Balai Piassava

Détails techniques

	Sortie Fibres	Taille	Réf.		Prix
- Semelle bois rouge	140 mm	25 cm	1068000	1	
- Fibres Piassava noires					
- 4 rangs					
- Douille à vis incorporée					
- Filetage standard					



Balai de chantier Ciment

Détails techniques

	Sortie Fibres	Taille	Réf.		Prix
- Semelle expansée	70 mm	29 cm	1067029	6	
- Fibres en PP ondulées					
- 5 rangs					
- Douille rapportée					
- Filetage standard					



Balai de Cantonnier PVC

Détails techniques

- Semelle bois hêvéa naturel poncé
- Fibres PVC diamètre 1mm
- 5 rangs
- Douille métal Ø28 mm

Sortie Fibres	Taille	Réf.		Prix
80 mm	30 cm	1070030	6	
80 mm	40 cm	1070040	6	
70 mm	60 cm	1070060	1	

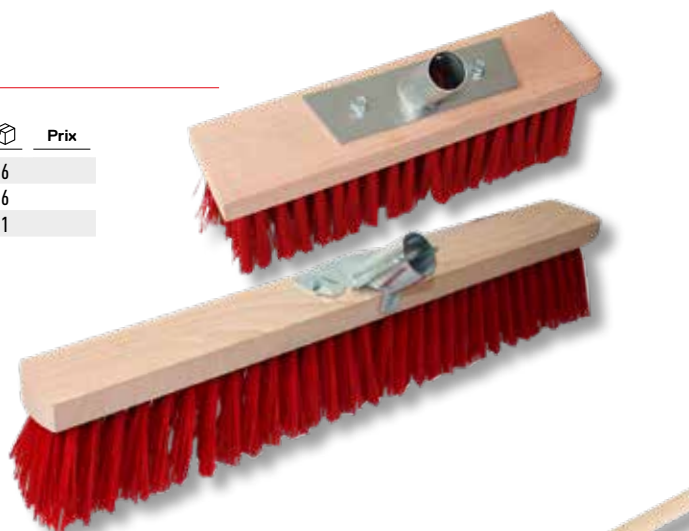

Balai paille de riz

Détails techniques

- Manche bois naturel poncé
- Fibres Sorgho
- Monture en poire roulée
- Manche percé
- 5 fils

Sortie Fibres	Réf.		Prix
510 mm	1148000	5	



Manche bois pousoir, balai

Détails techniques

- Bois dur naturel poncé
- Diamètre standard
- Sans douille

Longueur	Réf.		Prix
1.20 m	1111000	5	



Manche bois Avec douille

Détails techniques

- Bois dur naturel poncé
- Diamètre standard
- Pas de vis et attache de suspension

Longueur	Réf.		Prix
1.20 m	1071000	12	

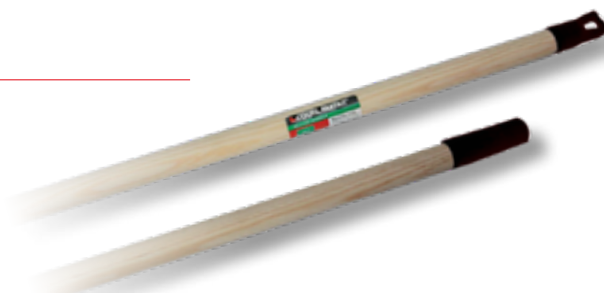

Manche bois Biseauté

POUR BALAI DE CANTONNIER, ÉTENDEUR, MONTURE DE SOL TYPE MARINE,...

Détails techniques

- Bois dur naturel poncé
- Diamètre standard
- Sans douille

Diamètre	Réf.		Prix
28 mm	1095000	10	



OUTILLAGE DU PEINTRE ET PLAQUISTE

PRÉPARATION

FINITION
BROSSES & ROULEAUX

POSE
DE REVÊTEMENTS

PROTECTION

MATÉRIEL
DE CHANTIER

NETTOYAGE
ET ENTRETIEN

PRÉPARATION

FINITION
BROSSES & ROULEAUXPOSE
DE REVÊTEMENTS

PROTECTION

MATÉRIEL
DE CHANTIERNETTOYAGE
ET ENTRETIEN

OUTILLAGE DU PEINTRE ET PLAQUISTE

Pelle à poussière



Détails techniques

- Pelle en métal galvanisé
- Monomatière

Réf.	📦	Prix
1431000	10	

Pelle à poussière



Détails techniques

- Pelle en acier galvanisé
- Manche bois

Réf.	📦	Prix
1488000	5	

Balayette coco



MANCHE LONG

Détails techniques

- Fibres naturelles en coco
- Sortie 60 mm
- Manche bois hévée naturel poncé

Dimensions	Réf.	📦	Prix
470 x 35 x 95 mm	1072000	12	

Balayette coco



MANCHE COURT

Détails techniques

- Fibres naturelles en coco
- Sortie 60 mm
- Manche bois hévée naturel poncé

Dimensions	Réf.	📦	Prix
270 x 45 x 95 mm	1112000	6	

Serpillère gaufrée



Détails techniques

- Coton gaufré blanc
- Lavable en machine jusqu'à 90°C
- Résiste à l'eau de javel

Dimensions	Réf.	📦	Prix
100 x 50 cm	1127000	5	

Seau de ménage rond 10 l



Détails techniques

- Polyéthylène
- Anse métal à œillet
- Diamètre 25 cm
- Souple avec graduations intérieures

Contenance	Réf.	📦	Prix
10 l	1869000	5	

Frottoir polypro



Détails techniques

- Semelle expansée 30 cm
- Fibres polypro
- Douille rapportée

Sortie Fibres	Réf.		Prix
30 mm	2392000	6	

Brosse à laver Chiendent



Détails techniques

- Semelle bois naturel poncé 18 cm
- Fibres naturelles en chiendent

Sortie Fibres	Réf.		Prix
25 mm	1075000	6	

Brosse violon Nylon



Détails techniques

- Semelle bois hévée naturel poncé 18 cm
- Fibres nylon

Nb rangs	Sortie Fibres	Réf.		Prix
5 Rang	25 mm	1342000	6	

Brosse lave pont Chiendent



Détails techniques

- Semelle expansée 21 cm
- Fibres naturelles en chiendent
- Douille rapportée
- Filetage standard

Nb rangs	Sortie Fibres	Réf.		Prix
5 Rang	30 mm	1078000	1	

Lave pont Nylon



Détails techniques

- Semelle bois 21 cm
- Fibres en Nylon blanc
- Douille rapportée
- Filetage standard

Nb rangs	Sortie Fibres	Réf.		Prix
6 Rang	25 mm	1079000	1	

Raclette sols Aluminium



POUR LE NETTOYAGE ET L'ÉVACUATION DES EAUX

Détails techniques

- Double lame en mousse noire
- Monture et douille en aluminium
- Avec écrou de serrage

Taille	Réf.		Prix
44 cm	1259000	1	
59 cm	1259065	1	

Eponges gommantes



IDÉAL POUR NETTOYER LES TÂCHES SUR L'ACIER INOXYDABLE, LES SOLS, LES PEINTURES, PLASTIQUES, VERRS

Détails techniques

- 5 éponges en mousse de mélamine
- Dimensions : 110 x 70 x 30 mm

Réf.	📦	Prix
2567000	1	

Eponge végétale Abrasive



USAGE INTENSIF

Détails techniques

- Cellulose avec fibre renforcée et abrasif épaisseur 6 mm
- Dimensions : 120 x 90 x 26 mm

Réf.	📦	Prix
590000	10	

Tampon abrasif



RÉCURAGE COURANT ET INTENSIF «QUALITÉ PRO»
- POUR LE PONÇAGE ET LE DÉCAPAGE À SEC OU À L'EAU DES PEINTURES, MATÉRIAUX, ETC.

Détails techniques

- 5 tampons à récurer vert
- Lavable et réutilisable
- Dimensions : 10 x 15 cm

Réf.	📦	Prix
264000	10	

Eponge végétale Tous travaux



POUR TOUT TRAVAUX DE NETTOYAGE
- RÉSISTE À L'EAU DE JAVEL

Détails techniques

- Eponge végétale blonde

Taille	Réf.	📦	Prix
120 x 85 x 30 mm	586501	10	
135 x 95 x 35 mm	586502	10	
155 x 120 x 45 mm	586503	10	

Eponge polyester non meulée



INDISPENSABLE POUR TOUS GROS TRAVAUX DE NETTOYAGE
- Souple et super absorbante

Détails techniques

- Mousse polyester non meulée
- Dimensions : 170 x 120 x 55 mm

Réf.	📦	Prix
589502	10	

Eponge polyester meulée



INDISPENSABLE POUR TOUS GROS TRAVAUX DE NETTOYAGE
- Souple et super absorbante

Détails techniques

- Mousse polyester meulée

Taille	Réf.	📦	Prix
160 x 95 x 55 mm	588501	10	
170 x 120 x 55 mm	588502	10	

Eponge synthétique Forme violon



TRÈS BONNE RÉSISTANCE AVEC UNE EXCELLENTE PRISE EN MAIN

- Bonne résistance à la déchirure

Détails techniques

	Réf.		Prix
- Dimensions : 185 x 115 x 60 mm	581000	10	

Eponge synthétique Forme demi-lune



APPLICATION DES GLACIS ET ESSUYÉS DÉCORATIFS POUR L'OBTENTION D'EFFETS VELOUTÉS

- Souple et super absorbante

Détails techniques

	Réf.		Prix
- Mousse de cellulose	584000	10	
- Dimensions : 185 x 105 x 60 mm			

Eponge synthétique Forme ovale



EPONGE SYNTHÉTIQUE HYDROGRATTANTE

- Très bonne qualité d'essuyage avec une excellente prise en main
- Super capacité d'absorption

Détails techniques

	Réf.		Prix
- Dimensions : 165 x 115 x 60 mm	599000	10	

Eponge naturelle pro



TRAVAUX INTENSES DE NETTOYAGE ET RÉALISATION D'EFFETS DÉCO ESSUYÉS

Détails techniques

	Taille	Diamètre	Réf.		Prix
- Éponge brute	6.5	160 mm	592500	5	
- Type Gerbis, 1er choix	7.5	180 mm	592501	5	

Eponge végétale Gros travaux



POUR TOUS TRAVAUX DE PEINTURE, NETTOYAGE, LESSIVAGE, FINITION

Détails techniques

	Réf.		Prix
- Éponge végétale brune	1695000	5	
- Non bordée			
- Dimensions : 140 x 90 x 50 mm			

Lot de 10 Eponges Gros travaux



POUR TOUS TRAVAUX DE PEINTURE, NETTOYAGE, LESSIVAGE, FINITION

Détails techniques

	Réf.		Prix
- Paquet de 10	2568000	1	
- Eponge végétale brune			
- Non bordée			
- Dimensions : 140 x 90 x 50 mm			

Mouilleur Lave vitre

Détails techniques

- Housse microfibre
- Monture PP perchable

Taille	Réf.		Prix
35 cm	1346000	1	



Housse pour mouilleur

Détails techniques

- Housse microfibre

Taille	Réf.		Prix
35 cm	2391000	1	



Raclette vitres professionnelle

POUR ÉLIMINER L'EAU DES VITRES SANS LAISSER DE TRACE

Détails techniques

- Lame en caoutchouc noir
- Monture en inox
- Manche gainé Soft

Taille	Réf.		Prix
25 cm	836025	1	
35 cm	836035	1	
45 cm	836045	1	



Lavette microfibre

Détails techniques

- Sachet de 5
- Microfibre tricotée
- Composition : 88 % polyester / 12 % polyamide
- Dimensions : 40 x 40 cm

Réf.		Prix
2952005	5	



Lave vitre Gel

NETTOYANT MULTI-SURFACE : VITRES, MIROIRS, MARBRE, FAÏENCES, SURFACES STRATIFIÉES, PEINTURES LAQUÉES, ÉCRAN LCD & PLASMA, PLEXIGLAS

- Ne coule pas
- Fait briller sans laisser de trace

Détails techniques

- Flacon avec pompe intégrée
- Densité : 0,95
- PH : 7
- Dangereux - Respecter les précautions d'emploi

Contenance	Réf.		Prix
0.75 l	2795000	12	



Seau souple multifonction

RÉSISTANT : IDÉAL POUR TRANSPORTER DES MATÉRIAUX LOURDS, ÉVACUER LES GRAVATS

Détails techniques

	Contenance	Réf.		Prix
- Dimensions : 460 x Ø370 mm	38 l	1620038	12	



Poubelle plastique 80L

POIGNÉES INTÉGRÉES

Détails techniques

	Contenance	Réf.		Prix
- Inclus : couvercle plat noir occultant avec système de verrouillage	80 l	1041000	1	

- Diamètre 51 cm
- Hauteur 67 cm



Sac poubelle

SOLIDITÉ GARANTIE, TRÈS RÉSISTANT À LA DÉCHIRURE ET À LA PERFORATION

- Étanche et opaque

Détails techniques

	Contenance	Réf.		Prix
- Paquet de 25 sacs	100 l	1039000	10	
- Avec lien de fermeture	110 l	1052000	8	
	150 l	1040000	4	



Sacs à gravats

SOLIDITÉ GARANTIE, TRÈS RÉSISTANT À LA DÉCHIRURE ET À LA PERFORATION

- Étanche et opaque

Détails techniques

	Contenance	Dimensions	Réf.		Prix
- Paquet de 10 sacs	100 l	60 x 100 cm	1051000	10	

- Avec lien de fermeture



Sac à gravats Polypro

POUR LE TRANSPORT DE GRAVATS OU OBJETS LOURDS - ULTRA RÉSISTANT AUX DÉCHIRURES ET PERFORATIONS

- Pratique et réutilisable

Détails techniques

	Contenance	Réf.		Prix
- Polypropylène tissé blanc	À l'unité - avec ourlet			
	70 l	2966000	10	
	Paquet de 5			
	70 l	3966000	1	



OUTILLAGE DU PEINTRE ET PLAQUISTE

PRÉPARATION

FINITION
BROSSES & ROULEAUX

POSE
DE REVÊTEMENTS

PROTECTION

MATÉRIEL
DE CHANTIER

NETTOYAGE
ET ENTRETIEN

ParfaitClean' Lessive

DÉGRAISSANT UNIVERSEL À LA CITRONNELLE SUPER CONCENTRÉ

- ÉGALEMENT POUR DÉCOLLER LE PAPIER PEINT

- Nettoie en profondeur «Du sol au plafond» y compris les moquettes en machine injection extraction

Détails techniques

- Dégraissant universel à la citronnelle super concentré
- Non moussant
- Formulation conforme à la législation pour le nettoyage des surfaces et des matériels pouvant aller au contact alimentaire avec rinçage obligatoire
- Dangereux - Respecter les précautions d'emploi

Contenance	Réf.	📦	Prix
1 l	2029001	12	
5 l	2029005	4	
20 l	2029020	1	



Novacline

LESSIVE APPLICABLE À LA MAIN, EN PULVÉRISATION OU EN MACHINE HAUTE PRESSION - SOLUBILISE LES GRAISSES ET SALISSURES EN MILIEU BASIQUE (PH : 13.6)

- Usage domestique ou en collectivité

Détails techniques

- Dégraissant polyvalent super concentré
- Non moussant, sans rinçage, biodégradable
- Ne désadonne pas les structures en aluminium
- Formule déposée au centre national anti-poison
- Dangereux, Respecter les précautions d'emploi

Contenance	Réf.	📦	Prix
1 l	2023001	20	
5 l	2023005	4	
20 l	2023020	1	



Pulvérisateur Novacline

LESSIVE APPLICABLE À LA MAIN, EN PULVÉRISATION OU EN MACHINE HAUTE PRESSION - SOLUBILISE LES GRAISSES ET SALISSURES EN MILIEU BASIQUE (PH : 13.6)

- Usage domestique ou en collectivité

Détails techniques

- Dégraissant polyvalent super concentré
- Non moussant, sans rinçage, biodégradable
- Ne désadonne pas les structures en aluminium
- Formule déposée au centre national anti-poison
- Dangereux, Respecter les précautions d'emploi

Contenance	Réf.	📦	Prix
1 l	2023100	10	



POUR VOTRE SÉCURITÉ :
DANGEREUX - RESPECTER LES PRÉCAUTIONS D'EMPLOI

ParfaitClean' Lingettes

ASSOCIATION D'UN SOLVANT NATUREL DE TRÈS HAUTE QUALITÉ DÉTERGENTE À UNE LINGETTE ABRASIVE MAIS NON GRATTANTE
 - SANS DANGER POUR L'ÉPIDERME
 - Retire également la peinture fraîche, le mastic, la mousse PU et beaucoup d'autres tâches tenaces (charbon, graphites, marques de gazon...)
 - Fabrication Française

Détails techniques

- Livré en boîte distributrice de 6 pots de 80 lingettes
- Classification NSF : A1, A8 et E4 (Nettoyage et cosmétique)
- Dangereux - Respecter les précautions d'emploi

Ref.	Prix
1397000	6



OUTILLAGE DU PEINTRE ET PLAQUISTE

PRÉPARATION

FINITION
BROSSES & ROULEAUX

POSE
DE REVÊTEMENTS

PROTECTION

MATÉRIEL
DE CHÂNTIER

NETTOYAGE
ET ENTRETIEN

ParfaitClean' Gel de nettoyage

GEL D'ATELIER AVEC CHARGES VÉGÉTALES GRATTANTES POUR LE LAVAGE DES MAINS TRÈS SALES

- Sans solvant
- Hypoallergénique
- Doux pour la peau
- Fabrication Française

Détails techniques

- Savon liquide parfum agrumes
- Bidon avec pompe intégrée
- Dangereux - Respecter les précautions d'emploi

Contenance	Ref.	Prix
3l	2024030	4



Ouate d'essuyage

GAUFFRAGE POINT À POINT - 2 PLIS

- Contact alimentaire

Détails techniques

- Lot de 2 bobines
- 700 feuilles 2 x 18 gr/m²
- Format 30 x 23 cm

Ref.	Prix
2955000	1

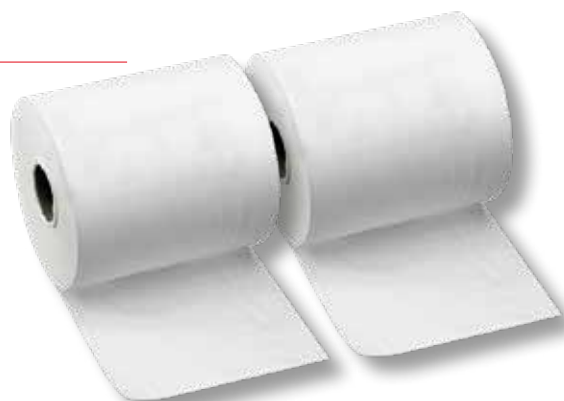

Lingettes BigWipes Bio Multi-surface

LINGETTES BIO ULTRA ABSORBANTES ULTRA RÉSISTANTES

- 4 fois plus d'agents nettoyants
- Éliminent rapidement et facilement peinture, colle, huile, goudron des surfaces, outils et mains
- Hydratent et protègent les mains
- Odeur agréable
- Action antibactérienne

Détails techniques

- Boîte de 80 lingettes
- Couvercle à fermeture facile
- Conformes aux normes antiviral EN14476 & antibactérien EN 1276
- Formule et matériaux bio
- Biodégradables et compostables pour les produits à base d'eau

Conditionnement	Réf.	Prix
boîte 80 lingettes	1388000	8



NOUVEAUTÉ



Lingettes BigWipes Haute performance

LINGETTES TEXTURÉES POUR RÉCURER ET NETTOYER LES TÂCHES LES PLUS TENACES

- 4 fois plus d'agents nettoyants
- Éliminent rapidement et facilement peinture, colle, huile, goudron des surfaces, outils et mains
- Hydratent et protègent les mains
- Odeur agréable
- Action antibactérienne
- Formule et matériaux bio

Détails techniques

- Boîte de 80 lingettes double face
- Couvercle à fermeture facile
- Conformement aux normes antiviral EN14476 & antibactérien EN 1276
- Formule et matériaux bio

Conditionnement	Réf.	Prix
boîte 80 lingettes	1399000	8
box 32 boîtes de 80 lingettes	1399032	1



GAGNEZ EN EFFICACITÉ !

COMMANDEZ CE BOX DE 32 BOÎTES
 POUR UN IMPACT MAXIMAL
 DANS VOTRE RAYON
 OU SUR VOTRE COMPTOIR



1399032

GROS ŒUVRE ET MATÉRIAUX

OUTILLAGE DU PEINTRE ET PLAQUISTE

MAÇON	199
CARRELEUR	241
PLAQUISTE	249
PINCEAUX & ROULEAUX GAMME LS	263
MÉNAGE	279
INDEX	287

GROS ŒUVRE ET MATÉRIAUX

OUTILLAGE MAÇON



OUTILLAGE DU PEINTRE ET PLAQUISTE

TERRASSER
BÂTIR
CRÉPIR

p. 200



NIVELER
MESURER
TRACER

p. 229



SIGNALER
SÉCURISER

p. 235



GROS ŒUVRE ET MATÉRIAUX

GROS ŒUVRE ET MATÉRIAUX

MAÇON



Auges - Seaux - Bacs /// 200 - 201



Taloches /// 202 - 203



Ciseaux - Broches - Chevillettes /// 204 à 205



Serre-joints - Riflards /// 206 à 208



Martellerie /// 209 à 212



Tenailles - Coupe-boulons /// 213



Scies /// 214 - 215



Pioche- Pelles - Manches /// 216 à 218



Tamis - Machine à crépir /// 219



Truelles - Fer à marche /// 220 à 224



Platoirs et Platoirs Flamand /// 226 à 228



Règles, niveaux, mesures Équerre /// 230 à 233



Crayons - Pochoirs - Traceur de Chantier /// 234 à 235



Cordeaux & Poudre à tracer - Fil à plomb /// 236 à 238



Signalisation, arrimage /// 239 à 240

OUTILLAGE DU PEINTRE ET PLAQUISTE

PRÉPARATION

FINITION
BROSSES & ROULEAUX

POSE
DE REVÊTEMENTS

PROTECTION

MATÉRIEL
DE CHANTIER

NETTOYAGE
ET ENTRETIEN

MAÇON

GROS ŒUVRE ET MATÉRIAUX

Auge plastique noir

POUR TRAVAUX DE CIMENT, PLÂTRE

Détails techniques

	Dimensions	Contenance	Réf.		Prix
- En plastique noir	450 x 330 x 95 mm	10 l	750010	5	
- Avec poignées intégrées	480 x 315 x 115 mm	13 l	750012	5	
	630 x 420 x 155 mm	25 l	750025	5	



Auge rectangulaire Outigom

RÉSISTE À L'ABRASION, AUX CHOCS ET AUX VARIATIONS DE TEMPÉRATURE

- Souplesse permettant un nettoyage des enduits secs

Détails techniques

	Dimensions	Contenance	Réf.		Prix
- Matière caoutchoutée souple	480 x 315 x 155 mm	13 l	1746013	5	
- Poignées ergonomiques sur auge 25 et 30 litres	630 x 425 x 155 mm	25 l	1746025	5	
- Composée à plus de 95% de matières recyclées	740 x 500 x 180 mm	35 l	1746035	5	



Seau de Maçon polyéthylène

SOUPLE - RÉSISTANT

Détails techniques

	Dimensions	Contenance	Réf.		Prix
- Polyéthylène noir	Ø 325 x H 270	11 l	749000	10	
- Anse métal inoxydable Ø 4,6 mm					
- Graduatiions moulées dans la masse					



Seau Outigom

RÉSISTE AU GEL, À LA CHALEUR ET AUX CHOCS

Détails techniques

	Dimensions	Contenance	Réf.		Prix
- Matière caoutchoutée souple	Ø 325 x H 270 mm	11 l	1189000	5	
- Anse en acier galvanisé avec œillets de renfort					
- Graduatiions moulées dans la masse					
- Composée à plus de 95% de matières recyclées					



Augette

MULTI-USAGE

Détails techniques

- Plastique noir

Dimensions	Contenance	Réf.		Prix
330 x 215 x 70 mm	3 l	1338000	5	



Bol à plâtre caoutchouté

POUR TRAVAUX DE RETOUCHE

Détails techniques

- En matière caoutchoutée noire

Dimensions	Réf.		Prix
Ø 95 x H 130 mm	1621000	1	



Seau souple multifonction

NOUVEAUTÉ

RÉSISTANT : IDÉAL POUR TRANSPORTER DES MATÉRIAUX LOURDS, ÉVACUER LES GRAVATS

- Également pour le malaxage des colles, plâtres, résines et enduits

Détails techniques

- En matière caoutchoutée noire

Dimensions	Contenance	Réf.		Prix
Ø 370 x H 460 mm	38 l	1620038	12	



Seau de Carreleur

Détails techniques

- Polyéthylène noir avec graduation
- Anse métal Ø 4,6 mm et poignée ergonomique en bois
- Poids : 700 g

Dimensions	Contenance	Réf.		Prix
Ø 400 x H 240 mm	15 l	759000	5	



OUTILLAGE DU PEINTRE ET PLAQUISTE

PRÉPARATION

FINITION
BROSSES & ROULEAUX

POSE
DE REVÊTEMENTS

PROTECTION

MATÉRIEL
DE CHANTIER

NETTOYAGE
ET ENTRETIEN

MAÇON

GROS ŒUVRE ET MATÉRIEAUX

Taloche triangulaire

Détails techniques

- Plateau alvéolé plastique
- Poignée bois naturel poncé

Dimensions	Réf.	📦	Prix
20 x 13 cm	629013	2	
27 x 17 cm	629017	2	



Taloche rectangulaire

Détails techniques

- Plateau alvéolé plastique
- Poignée hêtre naturel poncé

Dimensions	Réf.	📦	Prix
27 x 17 cm	637017	2	
34 x 23 cm	637034	2	
42 x 30 cm	637042	2	



Taloche triangulaire ABS

TRÈS GRANDE RÉSISTANCE AUX CHOCS ET À L'ABRASION

Détails techniques

- Plateau ABS avec nervures de renfort
- Poignée bois naturel poncé
- Norme : ISO 9001

Dimensions	Réf.	📦	Prix
27 X 18 cm	1264018	2	



Taloche rectangulaire ABS

TRÈS GRANDE RÉSISTANCE AUX CHOCS ET À L'ABRASION

Détails techniques

- Plateau ABS avec nervures de renfort
- Poignée bois naturel poncé
- Norme : ISO 9001

Dimensions	Réf.	📦	Prix
27 X 18 cm	1265018	2	
35 X 27 cm	1265027	2	
42 X 30 cm	1265030	2	

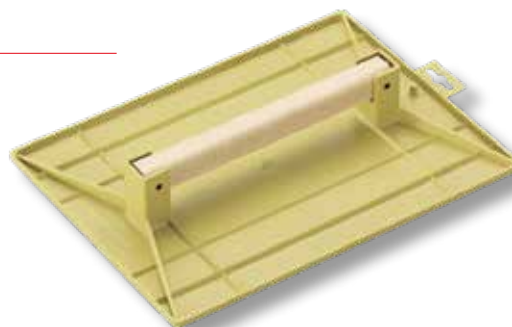

Taloche Frotasse polystyrène

Détails techniques

- Monobloc en polystyrène expansé moulé
- Épaisseur 3 cm
- Poignée rehaussée ergonomique

Dimensions	Réf.	📦	Prix
27 x 15 cm	1674000	1	
20 x 15 cm	1674020	1	



Taloche rectangulaire Bois

Détails techniques

- Plateau en bois léger
- Poignée ergonomique

Dimensions	Réf.		Prix
14 X 27 cm	1001014	1	
26 X 33 cm	1001026	1	
30 x 40 cm	1001030	1	



Taloche triangulaire Bois

Détails techniques

- Plateau en bois léger
- Poignée ergonomique

Dimensions	Réf.		Prix
14 x 27 cm	1002014	1	



Taloche éponge Bois

Détails techniques

- Plateau en bois léger
- Semelle mousse
- Poignée ergonomique

Dimensions	Réf.		Prix
14 x 25 cm	1003014	1	
18 x 33 cm	1003018	1	



Taloche Gratton

SPÉCIALE POUR LES CRÉPIS ET LES ENDUITS DURS

Détails techniques

- Tôle inox emboutie
- Poignée ergonomique ABS
- Ambidextre
- Montée avec 4 écrous
- Dimensions : 152 x 254 mm

Nb de pointes	Réf.		Prix
480 x 8 mm	634008	2	
260 x 15 mm	634015	2	



Plaque Taloche Gratton

SPÉCIALE POUR LES CRÉPIS ET LES ENDUITS DURS

Détails techniques

- Tôle emboutie
- Dimensions : 14 x 24 cm

Nb de pointes	Réf.		Prix
480 x 8 mm Pointes	2634008	6	
260 x 15 mm Pointes	2634015	6	



Ciseau de Maçon

Détails techniques

- Forgé
- Tige octogonale
- Acier chromé et Manganèse de silicium
- Taillant du profil réaffûtable

Dimensions	Réf.		Prix
250 x 14 mm	1012250	6	
300 x 16 mm	1012300	6	
350 x 16 mm	1012350	6	

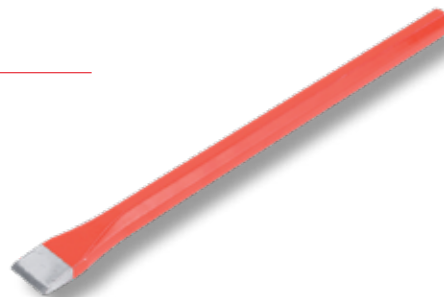

Ciseau de Maçon

Détails techniques

- Forgé
- Tige octogonale
- Acier chromé et Manganèse de silicium
- Taillant du profil réaffûtable
- Muni d'une poignée pare-coups

Dimensions	Réf.		Prix
300 x 16 mm	1783300	6	



Broche de Maçon

Détails techniques

- Forgé
- Tige octogonale
- Acier chromé et Manganèse de silicium
- Taillant du profil réaffûtable

Dimensions	Réf.		Prix
250 x 14 mm	1013250	6	
300 x 16 mm	1013300	6	
350 x 16 mm	1013350	6	

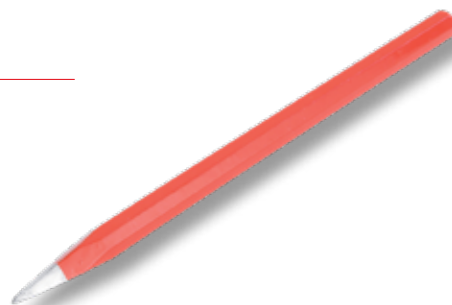

Broche de Maçon

Détails techniques

- Forgé
- Tige octogonale
- Acier chromé et Manganèse de silicium
- Taillant du profil réaffûtable
- Muni d'une poignée pare-coups

Dimensions	Réf.		Prix
300 x 16 mm	1774300	6	



Ciseau à brique

POUR LE TRAVAIL DES MATÉRIAUX PLUS TENDRES TYPE BRIQUES OU PARPAINGS

Détails techniques

- Forgé
- Tige plate
- Acier chromé et Manganèse de silicium
- Taillant du profil réaffûtable

Taille	Réf.		Prix
50 mm	1025000	6	
70 mm	1025070	6	



Chevillette Octogonale

Détails techniques

- Tige et valet forgés
- Patte striée anti-glisse
- Acier chromé et Manganèse de silicium
- Réaffûtable sur pointe

Dimensions	Réf.		Prix
120 X 250 mm	1153250	10	
120 X 300 mm	1153300	10	



Chevillette Ronde

Détails techniques

- Tige et valet forgés
- Patte striée anti-glisse
- Acier chromé et Manganèse de silicium
- Réaffûtable sur pointe

Dimensions	Réf.		Prix
120 x 250 mm	1434250	10	
120 x 300 mm	1434300	10	



Chevillette Carrée

Détails techniques

- Tige et valet forgés
- Patte striée anti-glisse
- Acier chromé et Manganèse de silicium
- Réaffûtable sur pointe

Dimensions	Réf.		Prix
120 x 250 mm	1435250	10	
120 x 300 mm	1435300	10	



Présentoir Outils forgés

PRÉSENTOIR DE COMPTOIRS POUR CISEAUX, BROCHES ET CHEVILLETES

- Livré vide

Détails techniques

- Matière : fil d'acier peint
- Dimensions : H 235 x L 460 x l 450 mm
- Peut contenir environ 120 unités
- Nous contacter

Réf.		Prix
2793000	1	

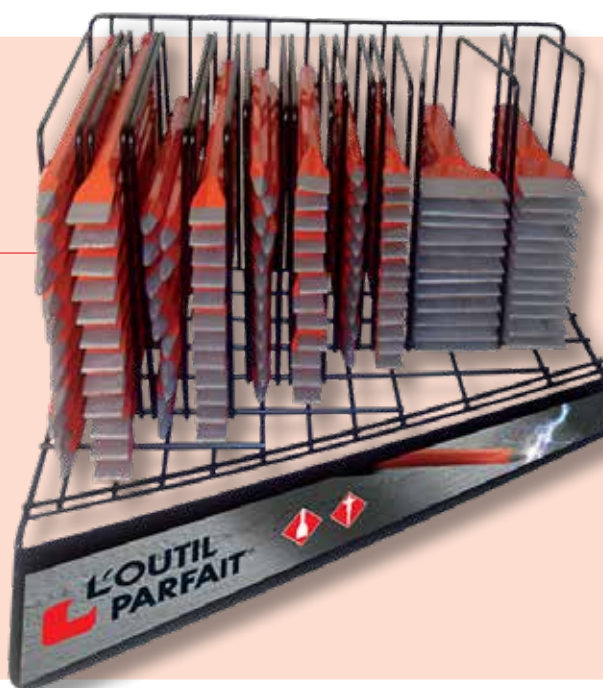

OUTILLAGÉ DU PEINTRE ET PLAQUISTE

PRÉPARATION

FINITION
BROSSES & ROULEAUX

POSE
DE REVÊTEMENTS

PROTECTION

MATÉRIEL
DE CHANTIER

NETTOYAGE
ET ENTRETIEN

MAÇON

GROS ŒUVRE ET MATÉRIAUX

Pince à décoffrer

Détails techniques

- Acier forgé 1 pièce
- Laqué
- 1 extrémité arrache-clou

Taille	Réf.		Prix
50 cm	1183050	1	
60 cm	1183060	1	
70 cm	1183070	1	
80 cm	1183080	1	

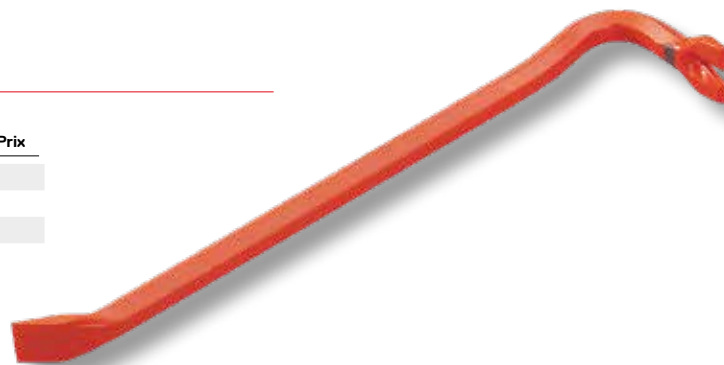

Barre à mine

Détails techniques

- Acier forgé 1 pièce
- Laqué
- Octogonale
- 1 côté levier plat / 1 côté pointu

Taille	Réf.		Prix
150 cm	2496150	1	

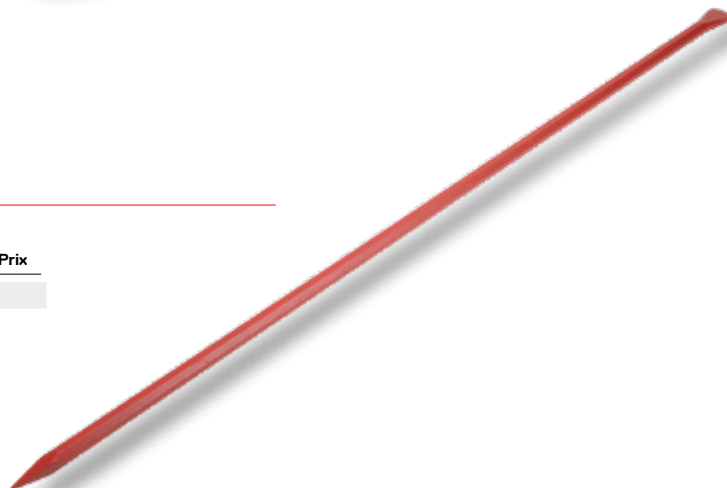

Pince à dégauchir

GRIFFE DE FERRAILLEUR POUR COURBER LES FERS À BÉTON

Détails techniques

- Acier forgé 1 pièce
- Laqué
- 2 diamètres par griffe (10 et 12 mm)

Réf.		Prix
2497012	1	

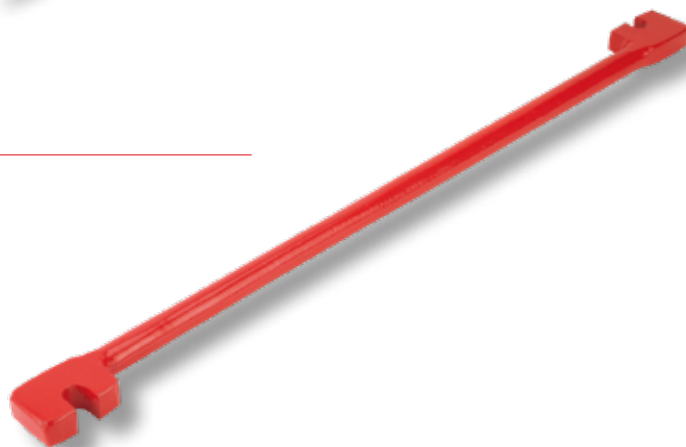

Boucharde Diamant

CIMENTIER - DESSIN POINTE DIAMANTÉE

Détails techniques

- Rouleau 180 mm en fonte d'aluminium
- Manche métallique 1 m

Taille	Réf.		Prix
180 mm	812000	1	

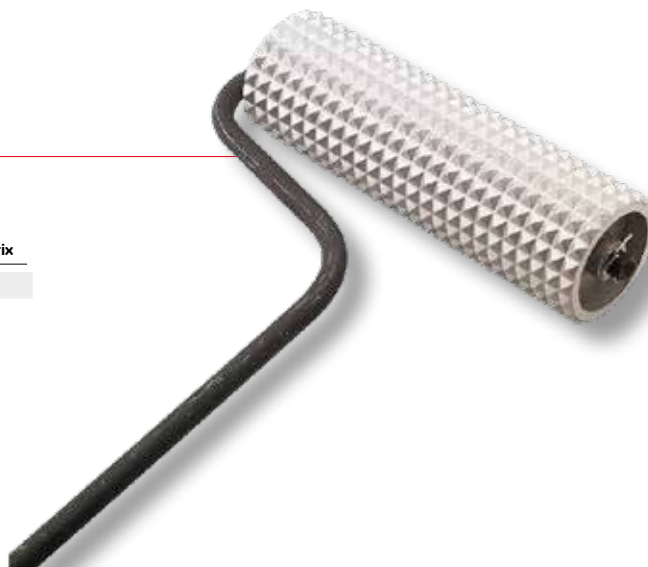

Serre-joint rapide

AJUSTER, SERRER OU ÉCARTER D'UNE SEULE MAIN

Détails techniques

	Taille	Réf.		Prix
- Puissance de serrage maxi 150 kg	15 cm	1515015	1	
- Saillie de 80 mm	30 cm	1515030	1	
- Mâchoire réversible	45 cm	1515045	1	
- Déblocage instantané par détente				
- Poignée ergonomique anti-dérapante				



Serre-joint - Maçon 135

Détails techniques

	Taille	Réf.		Prix
- Acier plat laqué	80 cm	1516080	1	
- Section 30 x 8	100 cm	1516100	1	
- Saillie 135				

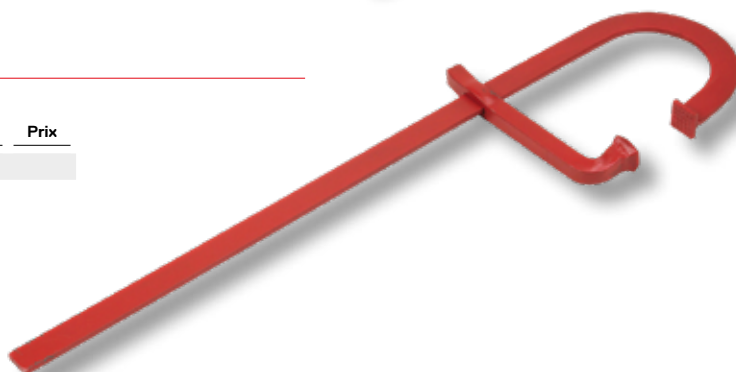

Drille

Détails techniques

	Réf.		Prix
- Lieur automatique fers à béton & treillis	2498000	1	
- Poignée ergonomique			



Lien Drille

Détails techniques

	Taille	Réf.		Prix
- Boîte de 1000 liens	120 mm	2499120	1	
- Double boucle de fermeture en métal	140 mm	2499140	1	



Grattoir de Coffreur

RATISSOIRE LAME SOUDÉE

Détails techniques

- Lame acier trempé 1,2 mm, polie et biseautée
- Dos Inox
- Pour manche diamètre 40 mm, non fourni

Taille	Réf.		Prix
150 mm	879150	1	
300 mm	879300	1	



Chemin de fer denté

DENTURE ÉPAISSE

Détails techniques

- Lames dentées
- Epaisseur 1,2 mm
- Poignée bois hêtre PEFC

Taille	Réf.		Prix
70 mm	585070	1	



Riflard Massif

LARGE BISEAU - EMBASE MASSIVE

Détails techniques

- Lame acier trempé, polie, vernie
- Virole laiton
- Manche bois hêtre PEFC

Taille	Réf.		Prix
7 cm	532007	5	
10 cm	532010	5	



Riflard de Maçon

LARGE BISEAU - LAME TRAVERSANTE

Détails techniques

- Lame en acier trempé, polie, vernie
- Virole nickelée
- Manche bois hêtre PEFC

Taille	Réf.		Prix
7 cm	1686000	5	
10 cm	1686010	5	



Riflard monobloc

TOUT ACIER FORGÉ 1 PIÈCE

Détails techniques

- Lame vernie avec large biseau
- Manche ergonomique surmoulé avec pare-coup

Taille	Réf.		Prix
6.5 cm	535000	1	



MANCHE TRI-MATIÈRE INCASSABLE



La technique de fabrication associe la rigidité de la fibre de verre à la plasticité du polypropylène.

Le produit est réalisé en imprimant en même temps le polypropylène autour de la fibre de verre ; ainsi on obtient un manche pour outils extrêmement résistant et idéal pour usage professionnel.



Masse
couple
P. 212



Marteau
de Coffreur
P. 210



Martelette
Pic et Panne
P. 212



Massette
P. 211

OUTILLAGE DU PEINTRE ET PLAQUISTE

PRÉPARATION

FINITION
BROSSES & ROULEAUX

POSE
DE REVÊTEMENTS

PROTECTION

MATÉRIEL
DE CHANTIER

NETTOYAGE
ET ENTRETIEN

MAÇON

GROS ŒUVRE ET MATÉRIAUX

Marteau Bourgeois

Détails techniques

- Tête traitée à angles abattus, polie, vernie
- **Blocage de la tête en résine sur coin métal**
- Manche frêne bicolore

Taille	Réf.		Prix
24 mm	347025	1	



Marteau de Menuisier

Détails techniques

- Tête traitée, polie, vernie
- **Blocage de la tête en résine sur coin métal**
- Manche frêne bicolore

Taille	Réf.		Prix
22 mm	346022	1	
25 mm	346025	1	

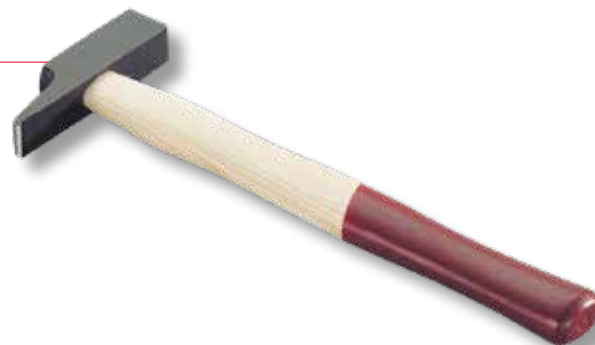

Marteau Rivoir

Détails techniques

- Tête traitée, polie, vernie
- **Blocage de la tête en résine sur coin métal**
- Manche frêne bicolore

Poids	Réf.		Prix
300 gr	1685300	1	
500 gr	1685500	1	



Marteau de Coffreur

Détails techniques

- Tête bombée avec angles abattus
- Douille conique
- Manche tri-matière

Poids	Réf.		Prix
700 gr	2480000	1	



Marteau de Coffreur

Détails techniques

- Tête polie avec angles abattus
- Douille conique
- Manche en frêne

Poids	Réf.		Prix
700 gr	1020000	1	



Marteau de Charpentier

Détails techniques

- Tête aimantée avec encoche porte clou pour le pointage une main
- Manche tubulaire acier
- Gainé caoutchouc (anti-vibration)

Poids	Réf.		Prix
800 gr	1053000	1	



Hachette de Plâtrier

Détails techniques

- Manche tubulaire acier
- Gainé caoutchouc (anti-vibration)

Poids	Réf.		Prix
860 gr	379000	1	



Hachette de Plâtrier

Détails techniques

- Douille conique
- Manche bois

Poids	Réf.		Prix
600 gr	380000	1	



Massette

Détails techniques

- Tête polie avec angles abattus
- Douille conique
- Blocage résine sur coin métal
- Manche frêne

Poids	Réf.		Prix
1.000 kg	1472001	1	
1.250 kg	1472002	1	



Massette

Détails techniques

- Tête polie angles abattus
- Faces latérales plates
- Douille conique
- Manche tri-matière

Poids	Réf.		Prix
1.000 kg	2478001	1	
1.250 kg	2478002	1	



OUTILLAGE DU PEINTRE ET PLAQUISTE

PRÉPARATION

FINITION
BROSSES & ROULEAUX

POSE
DE REVÊTEMENTS

PROTECTION

MATÉRIEL
DE CHÂNTIER

NETTOYAGE
ET ENTRETIEN

MAÇON

GROS ŒUVRE ET MATÉRIAUX

Masse Couple

Détails techniques

- Tête polie angles abattus
- Faces latérales plates
- Douille conique
- Manche tri-matière

Poids	Réf.		Prix
4 kg	1471000	1	



Masse Couple

Détails techniques

- Tête polie angles abattus
- Faces latérales plates
- Douille conique
- Manche en frêne

Poids	Réf.		Prix
4 kg	1470004	1	



Décintroir Tête Panne et Hache

Détails techniques

- Tête en acier forgé
- Manche tri-matière

Poids	Réf.		Prix
600 gr	1678000	1	



Martelette Tête et Panne

Détails techniques

- Tête en acier forgé
- Manche tri-matière

Poids	Réf.		Prix
800 gr	1679000	1	



Martelette Pic et Panne

Détails techniques

- Tête en acier forgé
- Manche tri-matière

Poids	Réf.		Prix
800 gr	1680000	1	



Coupe-boulons

BRAS À FORTE DÉMULTIPLICATION, POUR COUPER SANS EFFORT DES TIGES MÉTALLIQUES

Détails techniques

- Mâchoire réglable en acier forgé
- Bras tube laqués rouge
- Poignées en caoutchouc souple
- Capacité de coupe acier 140 kg/mm²
- Acier doux jusqu'à 13 mm - Acier dur jusqu'à 8 mm

Taille	Réf.		Prix
450 mm	1786450	1	
600 mm	1786650	1	
750 mm	1786750	1	
900 mm	1786900	1	



Tenaille Russe

Détails techniques

- Mâchoires biseautées à 45°
- Tête fine
- Rivet large, non débordant
- Ressort de forme, fil diamètre 1 mm
- Branches gainées PVC Soft
- Avec ressort de rappel

Taille	Réf.		Prix
22 cm	934000	1	
25 cm	934025	1	



Tenaille Russe Knipex

Détails techniques

- Tête polie
- Branches noires phosphatées
- Capacité de coupe : acier mi-dur Ø 2,4 mm, acier dur Ø 1,6 mm

Taille	Réf.		Prix
22 cm	396000	1	



Tenaille de Menuisier

Détails techniques

- Tête haute résistance, polie
- Laquée noire
- Branches gainées PVC Soft

Taille	Réf.		Prix
18 cm	933000	1	



OUTILLAGE DU PEINTRE ET PLAQUISTE

PRÉPARATION

FINITION
BROSSES & ROULEAUX

POSE
DE REVÊTEMENTS

PROTECTION

MATÉRIEL
DE CHÂNTIER

NETTOYAGE
ET ENTRETIEN

MAÇON

GROS ŒUVRE ET MATÉRIAUX

Scie Menuisier Finition

POUR TRAVAUX INTENSIFS - COUPE À LA FOIS EN TIRANT ET EN POUSSANT

Détails techniques

- Denture trempée GT11
- Acier de haute qualité
- Revêtement anti-corrosion, anti frottement
- Poignée bi-composant
- Angles 90° et 45° intégrés à la poignée

Taille	Réf.		Prix
400 mm	3060000	1	



Scie Menuisier Finition

POUR TRAVAUX INTENSIFS - DENTURE FINE

Détails techniques

- Denture trempée GT11
- Acier de haute qualité
- Revêtement anti-corrosion, anti frottement
- Poignée bi-composant
- Angles 90° et 45° intégrés à la poignée

Taille	Réf.		Prix
450 mm	3061000	1	



Scie Menuisier Débit

POUR TRAVAUX INTENSIFS - COUPE À LA FOIS EN TIRANT ET EN POUSSANT

Détails techniques

- Denture trempée GT7
- Acier de haute qualité
- Revêtement anti-corrosion, anti frottement
- Poignée bi-composant
- Angles 90° et 45° intégrés à la poignée

Taille	Réf.		Prix
500 mm	3062000	1	



Scie Menuisier Finition

POUR TRAVAUX COURANTS - COUPE À LA FOIS EN TIRANT ET EN POUSSANT

Détails techniques

- Denture trempée U11
- Acier de haute qualité
- Poignée bi-composant
- Angles 90° et 45° intégrés à la poignée

Taille	Réf.		Prix
380 mm	3063000	1	



Scie Menuisier Travaux courants

DENTS MOYENNES (9 DENTS PAR POUCE)

Détails techniques

- Denture trempée U9
- Acier de haute qualité
- Poignée bi-composant
- Angles 90° et 45° intégrés à la poignée

Taille	Réf.		Prix
450 mm	3064000	1	



Scie Menuisier Débit courant

Détails techniques

- Denture trempée U7
- Acier de haute qualité
- Poignée bi-composant
- Angles 90° et 45° intégrés à la poignée

Taille	Réf.		Prix
500 mm	3065000	1	



Scie plaque de plâtre

DOUBLE DENTURE - PRÉCISE ET RAPIDE

- Egalement pour les panneaux de particules

Détails techniques

- Denture GT7 trempée avec gorge de dégagement et denture fine en début de lame
- Poignée bi-composant
- Angles 90° et 45° intégrés à la poignée

Taille	Réf.		Prix
550 mm	3066000	1	



Scie Carreaux de plâtre

Détails techniques

- Denture spéciale
- Poignée bi-composant soudée et vissée
- Angles 90° et 45° intégrés à la poignée

Taille	Réf.		Prix
650 mm	3068000	1	



Scie à métaux bimatière

EGALEMENT POUR LA DÉCOUPE DE PLASTIQUES ET PVC

Détails techniques

- Denture très fine
- Lame flexible
- Cadre métallique avec poignée bi-matière

Taille	Réf.		Prix
30 cm	2537000	1	
	10 Lames bi-métal, flexible		
30 cm	2539000	1	
	2 Lames bi-métal, flexible		
30 cm	2538000	1	



OUTILLAGE DU PEINTRE ET PLAQUISTE

PRÉPARATION

FINITION
BROSSES & ROULEAUX

POSE
DE REVÊTEMENTS

PROTECTION

MATÉRIEL
DE CHANTIER

NETTOYAGE
ET ENTRETIEN

MAÇON

GROS ŒUVRE ET MATÉRIAUX

Épandeur à béton

AVEC CROCHET POUR SOULEVER LE TREILLIS

Détails techniques

- Douille forgée, rivetée avec crochet
- S'adapte sur manche Réf. 1095
- Livré sans manche

Taille	Réf.		Prix
50 cm	1431050	1	



Griffe à remblai

Détails techniques

- 4 dents
- Douille monobloc longueur 120 mm
- Livrée sans manche

Réf.		Prix
1551000	1	



Râteau à ciment

Détails techniques

- 16 dents droites
- Acier forgé et soudé
- Peigne trempé
- Douille longueur 100 mm
- Livré sans manche

Taille	Réf.		Prix
48 cm	1501000	1	

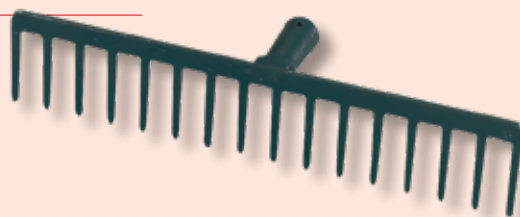

Râteau à bitume

Détails techniques

- 16 dents droites
- Acier forgé et soudé
- Lame et peigne trempés
- Douille acier
- Livré sans manche

Taille	Réf.		Prix
46 cm	1504000	1	



Pioche de Terrassier

Détails techniques

- Acier trempé
- Oeil rond Ø 47mm
- Livrée sans manche

Grammage	Réf.		Prix
2.5 kg	1492000	1	



Pelle Ronde

COL DE CYGNE

Détails techniques

- Forgée
- Acier trempé
- Sans rebords
- Livrée sans manche

Taille	Réf.		Prix
27 cm	1489027	1	
29 cm	1489029	1	



Pelle Carrée

COL DE CYGNE

Détails techniques

- Forgée
- Acier trempé
- Sans rebords
- Livrée sans manche

Taille	Réf.		Prix
25 cm	1490000	1	



Pelle Ronde Alsace ou Savoie

Détails techniques

- Forgée
- Acier trempé
- Avec rebords
- Livrée sans manche

Réf.		Prix
1536027	1	



COMMANDEZ
LES MANCHES
BOIS ADAPTÉS

P. 218



Pelle aluminium

Détails techniques

- Pelle extra creuse
- Aluminium
- Livrée sans manche

Taille	Réf.		Prix
33 cm	1552000	1	



Pelle poussoir

Détails techniques

- Poussoir plastique
- Règlette d'usure en acier
- Manche en bois naturel poncé
- Dimensions : L156 x l54 x E10 cm

Taille	Réf.		Prix
54 cm	1554000	1	



Manche pioche Oeil rond

Détails techniques

- Bois dur naturel poncé
- Longueur : 0,90 m

Diamètre	Réf.		Prix
50 mm	1493000	10	

Manche Pelle

Détails techniques

- Bois dur naturel poncé
- Longueur : 1,10 m

Diamètre	Réf.		Prix
40 mm	1491000	10	

Manche Pelle Alsace ou Savoie

FORME COURBÉE

Détails techniques

- Bois dur naturel poncé
- Longueur : 1,30 m

Diamètre	Réf.		Prix
40 mm	1537000	10	

Manche Rateau

Détails techniques

- Bois dur naturel poncé
- Longueur : 1,50 m

Diamètre	Réf.		Prix
28 mm	1502000	10	

Manche bois Biseauté

POUR BALAI DE CANTONNIER, ÉTENDEUR, MONTURE DE SOL
TYPE MARINE,...

Détails techniques

- Bois dur naturel poncé

Diamètre	Réf.		Prix
28 mm	1095000	10	

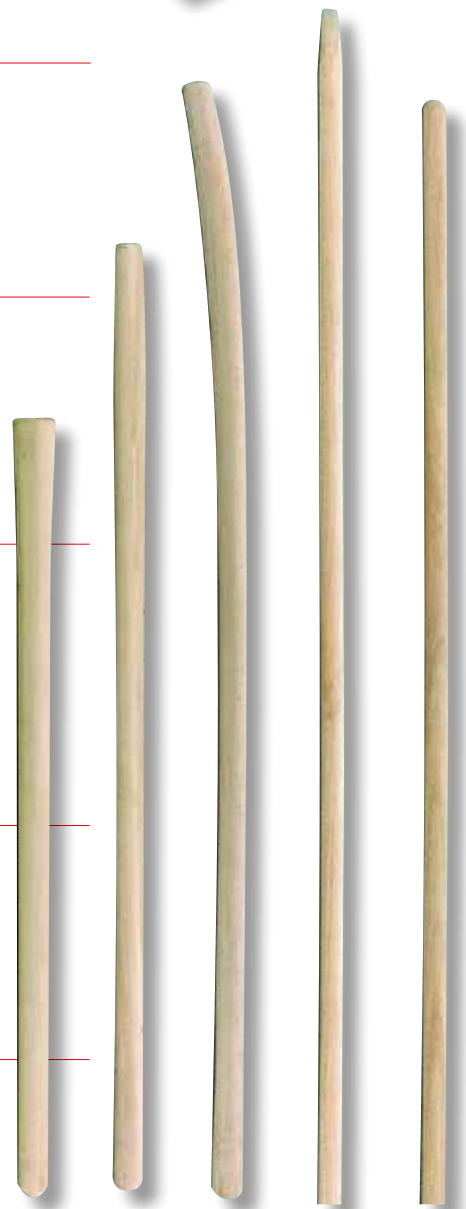

1493000

1491000

1537000

1502000

1095000

PRÉPARATION

FINITION
BROSSES & ROULEAUXPOSE
DE REVÊTEMENTS

PROTECTION

MATÉRIEL
DE CHANTIERNETTOYAGE
ET ENTRETIEN

MAÇON

OUTILLAGE DU PEINTRE ET PLAQUISTE

GROS ŒUVRE ET MATÉRIAUX

UNE ERGONOMIE ADAPTÉE

- PROTECTION DE L'INDEX
- MANCHE AVEC EMBOUT DE FRAPPE INCASSABLE
- LAME VERNIE ET TREMPÉE
- MANCHE COLLÉ

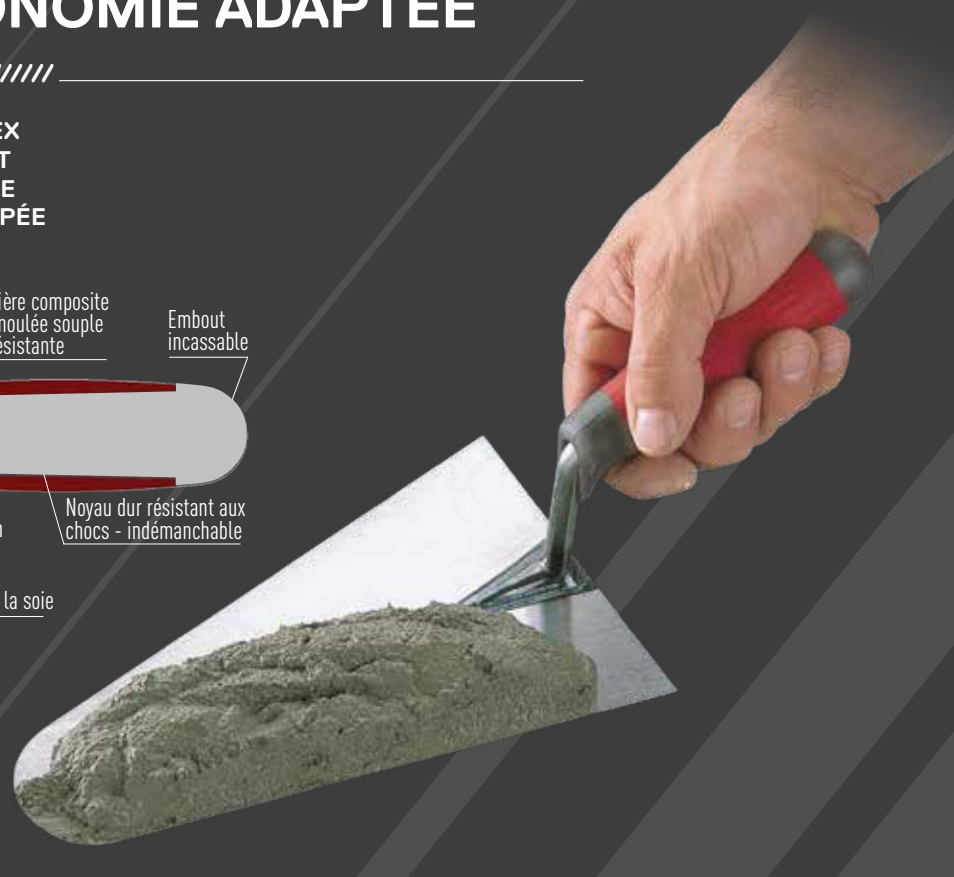
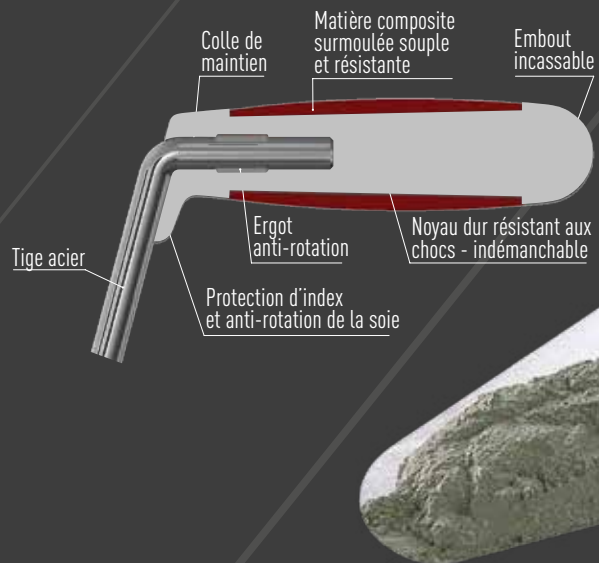

Tamis de Maçon

GRILLE INCORPORÉE - TRAITEMENT ANTI-ROUILLE

Détails techniques

- Grille en acier galvanisé
- Corps en polyester renforcé
- Hauteur : 10 cm
- Diamètre : 45 cm

Taille	Réf.	📦	Prix
Toile N°6	1269006	1	
Toile N°8	1269008	1	
Toile N°10	1269010	1	
Toile N°12	1269012	1	



Machine à crépir «la guêpe»

RÉGULATION DE LA FORCE DE PROJECTION

- Grande fenêtre d'ouverture

Détails techniques

- Cuve en acier galvanisé
- Peigne en acier trempé
- Poignée ergonomique

Réf.	📦	Prix
1021000	1	



Gamme Bi-matière

Truelle Ronde

AVEC PROTECTION DE L'INDEX ET EMBOUT DE FRAPPE INCASSABLE

Détails techniques

- lame acier trempé, vernie
- Manche composite
- **Modèle déposé**

Taille	Réf.	📦	Prix
160 mm	2100160	3	
180 mm	2100180	3	
200 mm	2100200	3	
220 mm	2100220	3	
240 mm	2100240	3	



Truelle Carrée

AVEC PROTECTION DE L'INDEX ET EMBOUT DE FRAPPE INCASSABLE

Détails techniques

- lame acier trempé, vernie
- Manche composite
- **Modèle déposé**

Taille	Réf.	📦	Prix
160 mm	2101160	3	
180 mm	2101180	3	
200 mm	2101200	3	
220 mm	2101220	3	



Truelle Langue de chat

EMBOUT DE FRAPPE INCASSABLE

Détails techniques

- lame acier trempé, vernie
- Manche composite
- **Modèle déposé**

Taille	Réf.	📦	Prix
140 mm	2102140	3	
160 mm	2102160	3	
180 mm	2102180	3	



Truelle Triangulaire

EMBOUT DE FRAPPE INCASSABLE

Détails techniques

- lame acier trempé, vernie
- Manche composite
- **Modèle déposé**

Taille	Réf.	📦	Prix
140 mm	2103140	3	
160 mm	2103160	3	



Gamme Bois PEFC

Truelle Ronde

GAMME TRADITION

Détails techniques

- Lame acier trempé, vernie
- Manche bois hêtre PEFC, collé
- **Virole et capuchon nickelés**

Taille	Réf.		Prix
160 mm	455160	3	
180 mm	455180	3	
200 mm	455200	3	
220 mm	455220	3	
240 mm	455240	3	
260 mm	455260	3	



Truelle Carrée

GAMME TRADITION

Détails techniques

- Lame acier trempé, vernie
- Manche bois hêtre PEFC, collé
- **Virole et capuchon nickelés**

Taille	Réf.		Prix
160 mm	456160	3	
180 mm	456180	3	
200 mm	456200	3	
220 mm	456220	3	



Truelle Langue de chat

GAMME TRADITION

Détails techniques

- Lame acier trempé, vernie
- Manche bois hêtre PEFC, collé
- **Virole et capuchon nickelés**

Taille	Réf.		Prix
120 mm	457120	3	
140 mm	457140	3	
160 mm	457160	3	
180 mm	457180	3	



Truelle Triangulaire

GAMME TRADITION

Détails techniques

- Lame acier trempé, vernie
- Manche bois hêtre PEFC, collé
- **Virole et capuchon nickelés**

Taille	Réf.		Prix
140 mm	458140	3	
160 mm	458160	3	



OUTILLAGE DU PEINTRE ET PLAQUISTE

PRÉPARATION

FINITION
BROSSES & ROULEAUX

POSE
DE REVÊTEMENTS

PROTECTION

MATÉRIEL
DE CHANTIER

NETTOYAGE
ET ENTRETIEN

MAÇON

GROS ŒUVRE ET MATÉRIAUX

Gamme Chantier

Truelle Ronde

Détails techniques

- Lame acier
- Manche bois jaune collé
- Virole laitonée

Taille	Réf.		Prix
160 mm	653160	3	
180 mm	653180	3	
200 mm	653200	3	
220 mm	653220	3	
240 mm	653240	3	

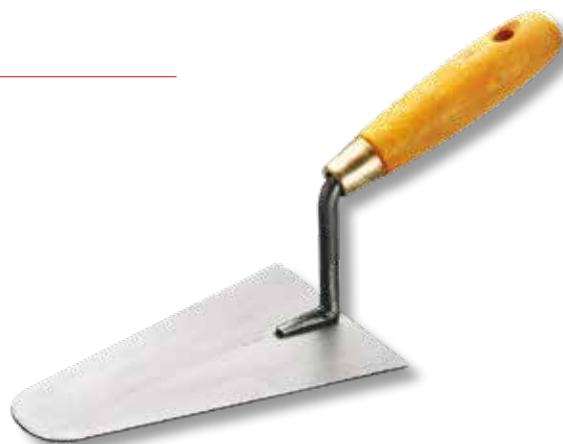

Truelle Carrée

Détails techniques

- Lame acier
- Manche bois jaune collé
- Virole laitonée

Taille	Réf.		Prix
180 mm	654180	3	
200 mm	654200	3	



Truelle Langue de chat

Détails techniques

- Lame acier
- Manche bois jaune collé
- Virole laitonée

Taille	Réf.		Prix
140 mm	636140	3	
160 mm	636160	3	
180 mm	636180	3	



Set de Maçon de 2 Truelles

1 TRUELLE RONDE + 1 TRUELLE LANGUE DE CHAT

Détails techniques

- Lame acier
- Manche bois jaune collé
- Virole laitonée

Réf.		Prix
2761000	12	

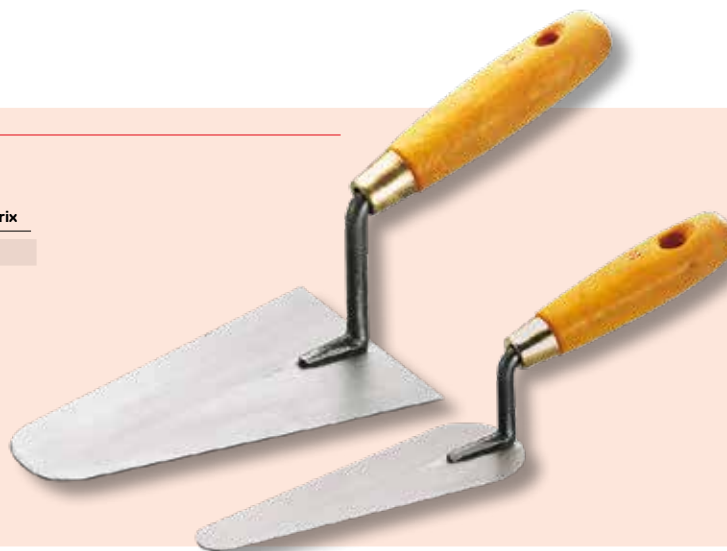

Fer à marche Plastique

POUR LA FINITION DES ANGLES INTÉRIEURS ET EXTÉRIEURS
SUR TOUS LES TRAVAUX DE MAÇONNERIE

Détails techniques

- Monobloc
- Plastique dur

Réf.	📦	Prix
125000	1	



Fer à marche Fonte

POUR LA FINITION DES ANGLES INTÉRIEURS ET EXTÉRIEURS
SUR TOUS LES TRAVAUX DE MAÇONNERIE

Détails techniques

- Monobloc
- Fonte
- Très résistant

Réf.	📦	Prix
126000	1	



Truelle Fer à joint

LAME FLEXIBLE - PLAT AVEC PATTE

Détails techniques

- Lame acier
- Manche bois hêtre PEFC, collé
- Virole en acier nickelé

Taille	Réf.	📦	Prix
8 mm	659008	1	
10 mm	659010	1	
12 mm	659012	1	
14 mm	659014	1	

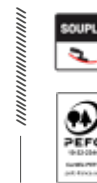

Truelle fer à joint Rigide

LAME RIGIDE - FORME DEMI-ROND

Détails techniques

- Lame acier
- Manche bois hêtre PEFC, collé
- Virole en acier nickelé

Taille	Réf.	📦	Prix
10 mm	699010	1	
12 mm	699012	1	



Truelle Berthelet

GRATTER ET LISSER LES PLÂTRES

- 1 côté denté, 1 côté lisse

Détails techniques

- Lame acier trempé
- Manche bois hêtre PEFC

Dimensions	Réf.	📦	Prix
180 x 60 mm	638000	1	



Truelle à briqueter Modèle Reims

Détails techniques

	Taille	Réf.	📦	Prix
- Lame acier trempé, vernie	140 mm	662140	1	
- Manche bois hêtre PEFC, collé	160 mm	662160	1	
- Virole et capuchon en acier nickelé				



Truelle à briqueter Carrée

Détails techniques

	Taille	Réf.	📦	Prix
- Lame acier trempé, vernie	200 mm	655200	1	
- Manche bois hêtre PEFC, collé				
- Virole et capuchon en acier nickelé				



Truelle à briqueter Façon Paris

COL DE CYGNE

Détails techniques

	Taille	Réf.	📦	Prix
- Lame acier trempé, vernie	200 mm	656200	1	
- Manche bois hêtre PEFC, collé				
- Virole et capuchon en acier nickelé				



Truelle à briqueter Façon Lille

Détails techniques

	Taille	Réf.	📦	Prix
- Lame acier trempé, vernie	180 mm	1837180	1	
- Manche bois hêtre PEFC, collé				
- Virole et capuchon en acier nickelé				



Truelle de Carreleur Carrée

Détails techniques

	Taille	Réf.	📦	Prix
- Lame acier trempé, vernie	160 mm	664160	1	
- Manche bois hêtre PEFC, collé				
- Virole en acier nickelé				



UN CONFORT IMMÉDIAT



PLATOIR SOFT ACIER

Réf. 2120000

P. 227

Manche composite ergonomique

Monture en aluminium allégé

Lame acier

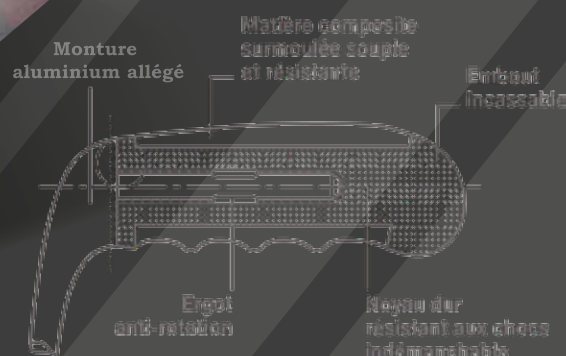
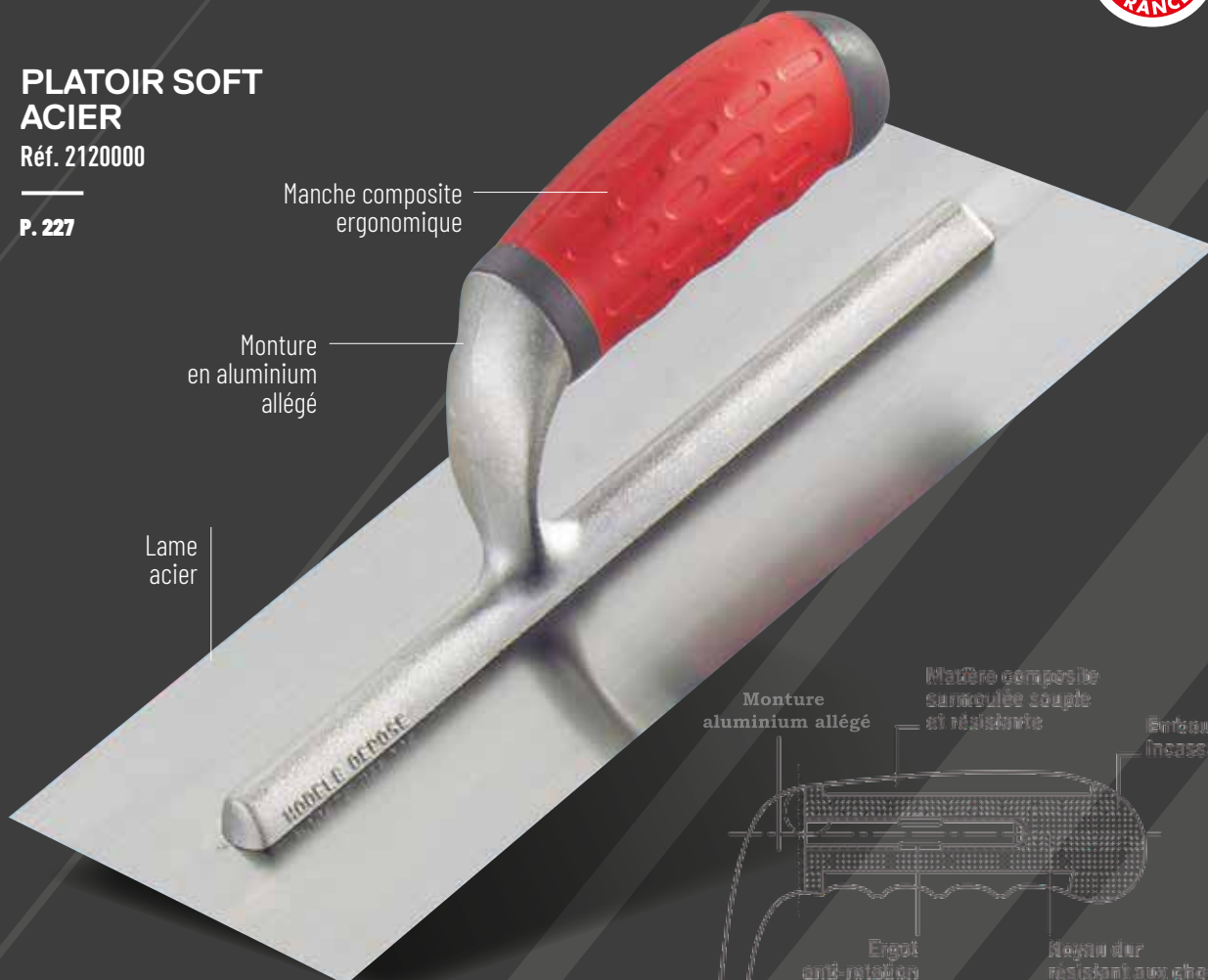

RIFLARD MONOBOC

Réf. 535000

P. 208

Large biseau



Acier forgé en une seule pièce

Manche ergonomique surmoulé avec pare-coup

Crochet de suspension amovible

OUTILLAGE DU PEINTRE ET PLAQUISTE

PRÉPARATION

FINITION
BROSSES & ROULEAUX

POSE
DE REVÊTEMENTS

PROTECTION

MATÉRIEL
DE CHANTIER

NETTOYAGE
ET ENTRETIEN

MAÇON

GROS ŒUVRE ET MATÉRIAUX

Platoir lame PVC

POUR LE LISSAGE ET LE GRÉSAGE DES ENDUITS INTÉRIEURS ET EXTÉRIEURS

Détails techniques

- Lame PVC
- **Épaisseur 2 mm**
- Manche composite Soft
- Monture aluminium allégé
- **Extra léger**

Dimensions	Réf.	📦	Prix
28 x 13.5 cm	612000	1	



Platoir à grésér

IDÉAL POUR LISSER SANS LAISSER DE TRACE, STUC, ENDUIT FIN, CIRE ET FINITION

Détails techniques

- Lame et monture plastique
- **Épaisseur 3 mm**
- **Extra léger**

Dimensions	Réf.	📦	Prix
28 x 13 cm	1673000	1	



Platoir à grésér PRO

POUR LE LISSAGE ET LE GRÉSAGE DES ENDUITS

- Rigide

Détails techniques

- Plateau plastique renforcé
- **Épaisseur 3 mm**
- **Poignée plastique double agrafage**

Dimensions	Réf.	📦	Prix
28 X 13 cm	697000	5	



Platoir acier Rigide

RIGIDITÉ DE LA LAME ACCRUE

Détails techniques

- Lame acier
- **Épaisseur 0,6 mm**
- Poignée bois hêtre PEFC
- Monture aluminium allégé

Dimensions	Réf.	📦	Prix
28 x 12 cm	466000	1	



Platoir Inox

LAME RIGIDE

Détails techniques

- Lame acier inoxydable
- **Épaisseur 0,6 mm**
- Poignée bois hêtre PEFC
- Monture aluminium allégé 24 cm

Dimensions	Réf.	📦	Prix
28 x 12 cm	467000	1	



INOX

Platoir Soft Acier

Détails techniques

- Lame acier
- **Épaisseur 0,6 mm**
- Manche composite ergonomique
- Monture en aluminium allégé
- **Modèle déposé**

Dimensions	Réf.		Prix
28 x 12 cm	2120000	1	

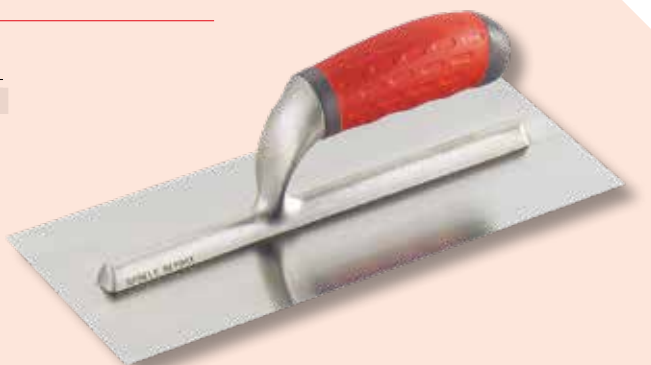

Platoir inox

Détails techniques

- Lame acier inoxydable
- **Épaisseur 0,6 mm**
- Manche composite ergonomique
- Monture en aluminium allégé
- **Modèle déposé**

Dimensions	Réf.		Prix
28 x 12 cm	2121000	1	



INOX

Platoir inox Biseauté

LAME BISEAUTÉE ANTI-TRACE

Détails techniques

- Lame inox trempé
- **Épaisseur 0,6 mm**
- Manche composite ergonomique
- Monture en aluminium allégé
- **Modèle déposé**

Dimensions	Réf.		Prix
28 x 12 cm	2123000	1	



INOX TREMPÉ

Platoir inox Biseauté

GRAND MODÈLE - LAME ÉTROITE ET LONGUE, BISEAUTÉE ANTI-TRACE

Détails techniques

- Lame inox
- **Épaisseur 0,6 mm**
- Manche composite ergonomique
- Monture en aluminium allégé
- **Modèle déposé**

Dimensions	Réf.		Prix
35 x 10 cm	2356000	1	

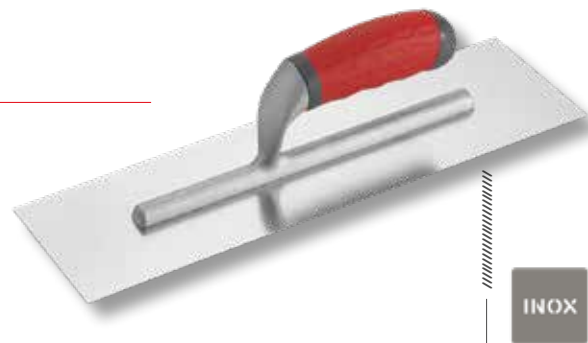

INOX

OUTILLAGE DU PEINTRE ET PLAQUISTE

PRÉPARATION

FINITION
BROSSES & ROULEAUX

POSE
DE REVÊTEMENTS

PROTECTION

MATÉRIEL
DE CHANTIER

NETTOYAGE
ET ENTRETIEN

MAÇON

GROS ŒUVRE ET MATÉRIAUX

Platoirs de Lissage

Platoir Chapiste Rond

1 BOUT ARRONDI

Détails techniques

- Lame acier
- Poignée bois hêtre PEFC
- Monture aluminium allégé

Taille	Réf.	📦	Prix
29 cm	910029	1	



Platoir Flamand Chapiste Acier

Détails techniques

- Lame acier
- Poignée bois hêtre PEFC
- Monture aluminium allégé

Taille	Réf.	📦	Prix
45 cm	633045	1	
60 cm	633060	1	



Platoir Flamand Chapiste Acier

Détails techniques

- Lame acier
- Manche composite ergonomique
- Monture en aluminium allégé

Taille	Réf.	📦	Prix
35 cm	632035	1	
45 cm	632045	1	
60 cm	632060	1	



Platoir Flamand Chapiste Inox

Détails techniques

- Lame inox trempé
- Manche composite ergonomique
- Monture en aluminium allégé

Taille	Réf.	📦	Prix
35 cm	1867035	1	
45 cm	1867045	1	
60 cm	1867060	1	

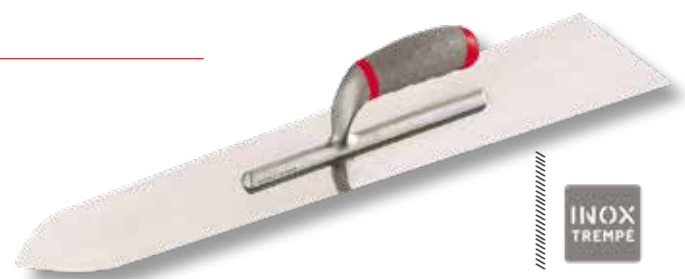
**INOX
TREMPE**

Platoir Flamand Renforcé

RIGIDITÉ DE LA LAME ACCRUE - AMÉLIORATION DE LA PLANÉITÉ DE LISSAGE

- L'enduit ne roule pas

Détails techniques

- Lame acier Inox
- Épaisseur 0,7 mm
- 2 bords pliés
- Poignée ergonomique
- Montée avec 2 écrous
- Ambidextre

Taille	Réf.	📦	Prix
550 mm	641055	1	
1000 mm	641100	1	

INOX

Mesure à ruban G Lock Soft

P. 233



OUTILLAGE DU PEINTRE ET PLAQUISTE

PRÉPARATION

FINITION
BROSSES & ROULEAUX

POSE
DE REVÊTEMENTS

PROTECTION

MATÉRIEL
DE CHANTIER

NETTOYAGE
ET ENTRETIEN

MAÇON

NIVELER MESURER TRACER



GROS ŒUVRE ET MATÉRIAUX

Niveau pour Règle Aluminium

S'ADAPTE À TOUTES LES RÈGLES ALUMINIUM RECTANGULAIRES

- Parfaite fixation sur la règle grâce à la lamelle ressort

Détails techniques

- Corps ABS
- Fiole en verre acrylique
- Tube forme tonneau et fond réfléchissant
- Lamelle ressort en acier chromé
- Dimension 150 x 28 x 23 cm

Longueur	Réf.	Quantité	Prix
1340000	1		

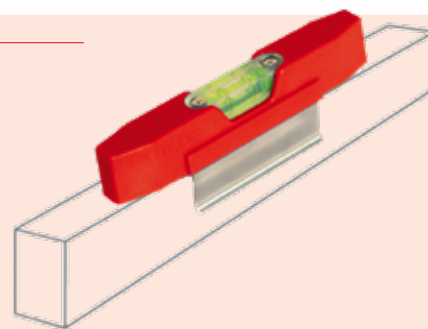

Règle de Maçon

Détails techniques

- Aluminium
- Section : 100 x 18 x 1.2 mm
- 1 voile , 2 alvéoles

Longueur	Réf.	Quantité	Prix
2 m	273002	5	
2.5 m	273250	5	
3 m	273003	5	
4 m	273004	5	
5 m	273005	5	
6 m	273006	5	



Règle à niveau

Détails techniques

- Aluminium
- Section : 100 x 18 mm
- 2 fioles : Horizontale et verticale

Taille	Réf.	Quantité	Prix
2 m	274200	1	
2.5 m	274250	1	



Règle à dresser Biseautée

Détails techniques

- Aluminium
- Profil 100 x 8 mm

Longueur	Réf.	Quantité	Prix
2 m	2563002	5	

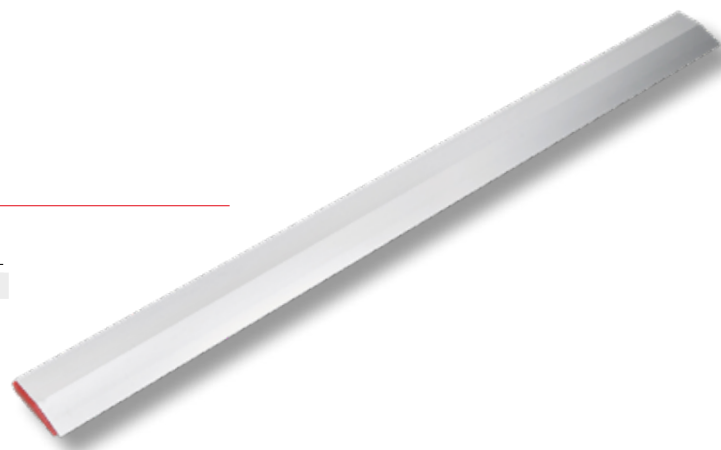

Niveau compact magnétique

Détails techniques

- Corps ABS
- 3 fioles : horizontale + verticale + oblique
- Bande magnétique inférieure

Taille	Réf.		Prix
225 mm	2807000	10	

NOUVEAUTÉ



Niveau magnétique

NIVEAU DOUBLE SEMELLE AVEC 3 FIOLES POUR UNE MEILLEURE PRÉCISION

Détails techniques

- Profilé en aluminium plat
- Semelle magnétique
- Précision 0,3 mm à 1 m
- 3 fioles : horizontale + verticale + oblique

Taille	Réf.		Prix
60 cm	2803060	1	



Niveau Rectangulaire

EMBOUS PLASTIQUES AUX EXTRÉMITÉS - ABSORPTION DES CHOCS

Détails techniques

- Corps monobloc en aluminium anodisé profilé
- Finition peinture laquée
- Surfaces latérales lisses
- 2 fioles : horizontale et verticale

Taille	Réf.		Prix
40 cm	1380040	1	
50 cm	1380050	1	
60 cm	1380060	1	
80 cm	1380080	1	
100 cm	1380100	1	
150 cm	1380150	1	
200 cm	1380200	1	



Niveau rectangulaire Poignées

EMBOUS PLASTIQUES AUX EXTRÉMITÉS - ABSORPTION DES CHOCS

Détails techniques

- Corps aluminium laqué
- Avec passe mains Soft
- Surfaces latérales lisses
- 3 fioles : horizontale + verticale + oblique

Taille	Réf.		Prix
80 cm	1381080	1	



Niveau Trapèze

Détails techniques

- Corps monobloc en aluminium moulé haute résistance
- Finition laquée
- 2 fioles : Horizontale et verticale

Taille	Réf.		Prix
40 cm	1369040	1	
50 cm	1369050	1	
60 cm	1369060	1	



Niveau Trapèze lourd

Détails techniques

- Corps monobloc en aluminium moulé haute résistance
- Finition Epoxy
- Semelle extra large rectifiée (22 mm)
- 2 fioles : Horizontale et verticale, collées

Taille	Réf.		Prix
40 cm	1368040	1	
60 cm	1368060	1	
80 cm	1368080	1	



OUTILLAGE DU PEINTRE ET PLAQUISTE

PRÉPARATION

FINITION
BROSSES & ROULEAUX

POSE
DE REVÊTEMENTS

PROTECTION

MATÉRIEL
DE CHANTIER

NETTOYAGE
ET ENTRETIEN

MAÇON

GROS ŒUVRE ET MATÉRIAUX

Équerre de Maçon

Détails techniques

- Équerre à 90°
- Plaque en acier finition époxy
- Section 30 x 5 mm

Taille	Réf.		Prix
50 cm	583050	1	
60 cm	583060	1	
80 cm	583080	1	



Équerre aluminium avec Echarpe

L'ÉCHARPE INTÉGRÉE ASSURE UN EXCELLENT RESPECT DES COTES

Détails techniques

- Profilé aluminium soudé
- Section du profilé : 50 x 15 mm
- 100 x 18 mm pour le grand modèle

Dimensions	Réf.		Prix
100 x 60 cm	296060	1	
60 x 80 cm	296080	1	
100 x 150 cm	296150	1	

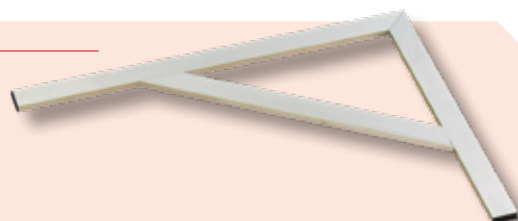

Fausse équerre Aluminium

RÉGLABLE POUR LE RELEVÉ ET LE REPORT D'ANGLES

Détails techniques

- Profilé aluminium
- Embout plastique
- Vis de blocage

Taille	Réf.		Prix
50 cm	297050	1	

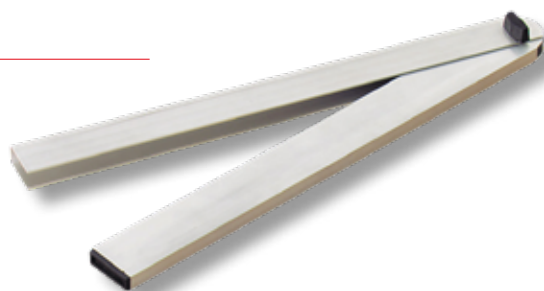

Fausse équerre Talon bois

MOBILE AVEC TALON POUR LE RELEVÉ ET LE REPORT DES ANGLES

Détails techniques

- Lame en acier inox épaisseur 1,2 mm
- Gravure profonde double face
- Talon en bambou
- Vis, écrou et garnitures en laiton

Taille	Réf.		Prix
25 cm	298000	1	



Équerre d'onglet

POUR RELEVÉS ET REPORTS DE COTES - TRACÉS ANGULAIRES

- Équerre antireflet

Détails techniques

- Lame en acier inox épaisseur 1,2 mm
- Lame gravée Recto/Verso
- Talon aluminium anodisé épaisseur 12 mm

Taille	Réf.		Prix
30 cm	1813030	1	
40 cm	1813040	1	

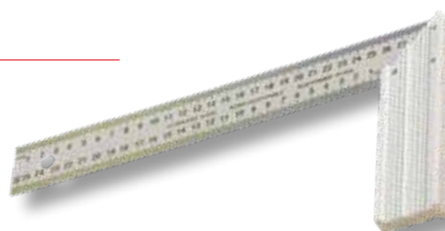



LA JUSTE MESURE

Toutes nos mesures sont homologuées, contrôlées et poinçonnées selon les normes CE (classe II pour les rubans acier, classe III pour les rubans fibre de verre)

Longueur de la mesure en m	3	5	7	10
Classe II	± 0,9	± 1,3	± 1,7	± 2,3

Mesure	Largeur ruban	Non soutenu horizontale	Non soutenu verticale
3 m	16 mm	1,4 m	2,2 m
5 à 10 m	25mm	2,2	3,6 m

Mesure à ruban SOFT



Détails techniques

- Ruban acier mat traité anti-abrasion
- Graduation recto/verso pour une lecture horizontale ou verticale
- Equerre magnétique
- Boîtier bi-matière antichoc

Longueur	Réf.	Boîte	Prix
Livrés en boîte display			
3 m	4240003	12	
5 m	4240005	12	
8 m	4240008	12	
Blister libre service			
3 m	240003	1	
5 m	240005	1	
8 m	240008	1	
10 m	240010	1	

Mesure à ruban G Lock Soft



GRADUATION RECTO/VERSO DU RUBAN : LECTURE HORIZONTALE OU VERTICALE

Détails techniques

- Ruban acier laqué - Boîtier ABS surmoulé de matière élastomère anti-choc
- Graduation recto/verso pour une lecture horizontale ou verticale
- Boîtier ABS surmoulé de matière élastomère anti-choc

Longueur	Réf.	Boîte	Prix
Livrés en boîte display			
3 m	4241003	15	
5 m	4241005	12	
7 m	4241007	12	
10 m	4241010	10	
Blister libre service			
3 m	4242003	6	
5 m	4242005	6	
7 m	4242007	6	

Télémètre laser

POUR LES MESURES À DISTANCE, ACCÈS DIFFICILES

- CALCUL DE SURFACES ET VOLUMES, EN CONTINU, ADDITION, SOUSTRACTION, PYTHAGORE



Détails techniques

- Simple et précis : lecture à +/- 2 mm
- Jusqu'à 40 m
- Dimensions : 116 x 47 x 29 mm
- Alimentation : 2 piles AAA fournies
- Livré dans une pochette

Réf.	Boîte	Prix
1058000	1	

Mesure pliante PRO



Détails techniques

- 10 branches bois
- Largeur 17 mm
- Charnières huilées en acier trempé
- Montée sur ressort

Longueur	Réf.	Boîte	Prix
Vrac			
2 m	404002	5	
Libre service			
2 m	3404002	5	

Mesure Symron «S»



MESURE LONGUE À RUBAN

Détails techniques

- Ruban en fibre de verre
- Boîtier ABS fermé
- Manivelle escamotable
- Zéro à la boucle avec crochet
- Millimétré au recto

Longueur	Réf.	Boîte	Prix
20 m	145020	1	

Mesure Symron «R»



MESURE LONGUE À RUBAN - ETRIER COUDÉ

Détails techniques

- Ruban en fibre de verre
- Poignée corps en ABS
- Zéro à la boucle avec crochet
- Millimétré au recto

Longueur	Réf.	Boîte	Prix
30 m	206030	1	
50 m	206050	1	

OUTILLAGES DU PEINTRE ET PLAQUISTE

PRÉPARATION

FINITION
BROSSES & ROULEAUX

POSE
DE REVÊTEMENTS

PROTECTION

MATÉRIEL
DE CHANTIER

NETTOYAGE
ET ENTRETIEN

MAÇON

GROS ŒUVRE ET MATÉRIEAUX

PRÉPARATION
FINITION
BROSSES & ROULEAUX
POSE
DE REVÊTEMENTS
PROTECTION
MATÉRIEL
DE CHANTIER
NETTOYAGE
ET ENTRETIEN
MAÇON

OUTILLAGE DU PEINTRE ET PLAQUISTE

GROS ŒUVRE ET MATÉRIAUX

Crayon de Menuisier



LYRA ROUGE - MARQUAGE SUR SURFACES SÈCHES, HUMIDE ET MÉTAL

Détails techniques

- Forme ovale
- Non taillé
- Mine dure, extrêmement résistante
- Issu de forêts gérées durablement

Taille	Réf.	Prix
30 cm	120000	100
Présentation libre service - X2		
30 cm	3120000	5

Crayon de Tailleur de Pierres



LYRA VERT - MARQUAGE SUR SURFACES RUGUEUSES SÈCHES, HUMIDES ET MÉTAL

Détails techniques

- Forme ovale
- Non taillé
- Mine dure, extrêmement résistante
- Issu de forêts gérées durablement

Taille	Réf.	Prix
30 cm	121000	100
Présentation libre service - X2		
30 cm	3121000	5

12 Crayons Charpentier



MINE MOYENNE POUR TRACER ET REPÉRER SUR LE BOIS

Détails techniques

- Forme ovale
- Non taillé
- Boîte de 12

Réf.	Prix
1817012	10

Crayon Graphite triangle



LYRA CELLUGRAPH - MARQUAGE TOUTES SURFACES

Détails techniques

- Forme triangulaire
- Taillé
- Gros diamètre : 12 mm
- Issu de forêts gérées durablement

Taille	Réf.	Prix
24 cm	123000	100
Présentation libre service - X2		
24 cm	3123000	5

12 Crayons Tailleur de Pierre



MINE DURE POUR SURFACES RUGUEUSES

Détails techniques

- Forme ovale
- Non taillé
- Boîte de 12

Réf.	Prix
1816012	10

Marqueur indélébile Biseauté



Détails techniques

- Corps en aluminium
- Grande contenance d'encre
- Résistant à l'eau

Pointe	Couleur	Réf.	Prix
Pointe biseautée : 2 à 6 mm	Noir	1793002	10
Pointe ogive : 1 à 4 mm	Noir	1794002	10



Craie forestière Jaune

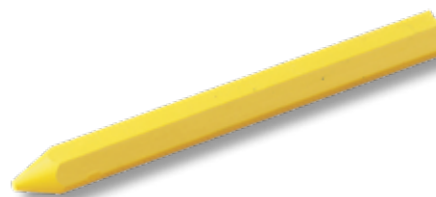

POUR MARQUAGE SUR BOIS SEC OU HUMIDE, MÉTAL, MÉTAL CHAUD, BÉTON

- Pigmentation intense

Détails techniques

- Boîte de 12 craies
- Forme hexagonale
- A base d'huile
- Dimensions : 120 x 12 mm

Réf.	Prix
1795003	1

Présentoir Lyra Dry Marqueurs et mines



MARQUAGE TOUTES SURFACES
- TOUS MATÉRIAUX

- Accès difficiles - Avec poussoir de mine automatique

Détails techniques

Composé de :

- 20 crayons pointe télescopique
- 5 boîtes de mines graphite
- 5 boîtes de mines coloris assortis

Réf.	Quantité	Prix
Présentoir complet		
1799000	1	
Crayon Lyra Dry Pointe télescopique		
1796000	5	
Blister 12 mines - Gris		
1797000	5	
Blister 12 mines : 6 gris, 3 rouge et 3 jaune		
1797012	1	

Porte mine + 10 mines

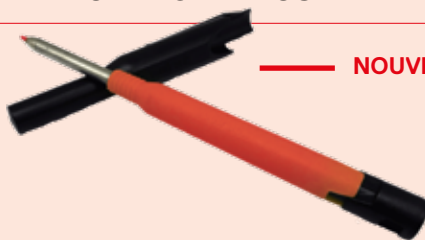

NOUVEAUTÉ

CRAYON DE CHANTIER POINTE TÉLESCOPIQUE

- ACCÈS DIFFICILES

- Marquage de précision sur bois, métal, pierre ou carrelage
- Temps sec ou humide

Détails techniques

- Corps ergonomique gros diamètre
- Pointe profilée longue métallique 4 cm
- Taille crayon et clip de poche intégrés
- Inclus 10 mines de rechange sous blister plastique
- 3 couleurs de mine : rouge, blanc et jaune
- Pour surfaces claires ou foncées

Réf.	Quantité	Prix
1819000	20	

Pochoir Handicape



Détails techniques

- Pochoir réutilisable
- Polypropylène

Dimensions	Réf.	Quantité	Prix
25 x 30 cm	367250	1	
80 x 80 cm	367000	1	

Pochoir Alphabet



Détails techniques

- Pochoir réutilisable
- Métal haute résistance
- Marquage individuel
- Caractère par caractère

Taille	Matière	Réf.	Quantité	Prix
30 mm	Aluminium	575030	1	
40 mm	Aluminium	575040	1	
50 mm	Aluminium	575050	1	
60 mm	Aluminium	575060	1	
70 mm	Aluminium	575070	1	
80 mm	Aluminium	575080	1	
100 mm	Aluminium	575100	1	
120 mm	Zinc	575120	1	
150 mm	Zinc	575150	1	
200 mm	Zinc	575200	1	
250 mm	Zinc	575250	1	
300 mm	Zinc	575300	1	

Aérosol Traceur chantier



PEINTURE EN AÉROSOL - RÉPOND AUX NORMES REACH

- Séchage rapide - Marquage temporaire 6 à 9 mois

Détails techniques

- 500 ml
- Bouchon de sécurité par glissière hélicoïdale
- Respecter les précautions d'emploi

Couleur	Réf.	Quantité	Prix
Jaune	920001	1	
Blanc	920002	1	
Orange	920003	1	
Rouge	920004	1	
Bleu	920005	1	
Vert	920006	1	

- Gaz & hydrocarbures
- Électricité
- Zone chantier
- Eau potable
- Produits chimiques
- Télécoms

Pochoir Chiffres



Détails techniques

- Pochoir réutilisable
- Métal haute résistance
- Marquage individuel
- Caractère par caractère

Taille	Matière	Réf.	Quantité	Prix
30 mm	Aluminium	576030	1	
40 mm	Aluminium	576040	1	
50 mm	Aluminium	576050	1	
60 mm	Aluminium	576060	1	
70 mm	Aluminium	576070	1	
80 mm	Aluminium	576080	1	
100 mm	Aluminium	576100	1	
120 mm	Zinc	576120	1	
150 mm	Zinc	576150	1	
200 mm	Zinc	576200	1	
250 mm	Zinc	576250	1	
300 mm	Zinc	576300	1	

OUTILLAGE DU PEINTRE ET PLAQUISTE

PRÉPARATION

FINITION
BROSSES & ROULEAUX

POSE
DE REVÊTEMENTS

PROTECTION

MATÉRIEL
DE CHANTIER

NETTOYAGE
ET ENTRETIEN

MAÇON

GROS ŒUVRE ET MATÉRIAUX

Cordeau à tracer Aluminium



Détails techniques

- Coton câblé Ø1 mm
- Boîtier aluminium
- Manivelle acier
- Présentation Libre service

Longueur	Contenance	Réf.	📦	Prix
30 m	80 gr	1670030	1	

Cordeau à tracer PRO aluminium



Détails techniques

- Coton câblé Ø1 mm
- Boîtier aluminium
- Manivelle acier
- Présentation Libre service

Longueur	Contenance	Réf.	📦	Prix
30 m	80 gr	1671030	1	

Cordeau à tracer Polypro Rondo



Détails techniques

- Coton tressé blanc Ø1,5 mm
- Boîtier polypro
- Manivelle en acier
- Présentation Libre service

Longueur	Contenance	Réf.	📦	Prix
30 m	100 gr	1787030	1	

Cordeau à tracer Polypro Pratico



SET COMPRENANT LE CORDEAU À TRACER + 1 FLACON DE 100 GR DE CRAIE BLEUE

Détails techniques

- Coton câblé blanc Ø1 mm
- Boîtier polypro
- Flacon à bouchon entonnoir
- Présentation Libre service

Longueur	Contenance	Réf.	📦	Prix
30 m	100 gr	1788030	1	

Cordeau à tracer Polypro Mini Géant



TRAPPE LATÉRALE À GLISSIÈRE POUR FACILITER LE REMPLISSAGE DU RÉSERVOIR

Détails techniques

- Coton tressé blanc Ø3 mm
- Boîtier polypro
- Manivelle en acier
- Présentation Libre service

Longueur	Contenance	Réf.	📦	Prix
30 m	200 gr	1687030	1	

Cordeau à tracer Polypro Géant



BOÎTIER HAUTE RÉSISTANCE AVEC POIGNÉE DE MANTIEN

- Muni d'un guide-fil anti-usure en acier zingué

Détails techniques

- Coton tressé blanc Ø3 mm
- Boîtier polypro
- Manivelle en acier
- Présentation Libre service

Longueur	Contenance	Réf.	📦	Prix
50 m	300 gr	1688050	1	

Poudre à tracer

Détails techniques

- Flacon à bouchon « entonnoir »
- Contenance 200 g

Couleur	Réf.		Prix
Bleue	1821001	1	
Rouge	1821002	1	
Jaune	1821003	1	



Poudre à tracer

Détails techniques

- Flacon à bouchon « entonnoir »
- Contenance 400 g

Couleur	Réf.		Prix
bleue	1822000	1	
Rouge	1822001	1	
Jaune	1822002	1	



Poudre à tracer

Détails techniques

- Flacon à bouchon « entonnoir »
- Contenance 1 kg

Couleur	Réf.		Prix
Bleue	1664000	1	



Fil à plomb Maçon

FORME CONIQUE AVEC PLAQUE ET CORDEAU

Détails techniques

- Fonte
- Présentation Libre service

Poids	Réf.		Prix
600 gr	412600	1	
1000 gr	412010	1	



Cordeau Coton tressé

Détails techniques

- Cordeau en coton tressé
- Présentation en pelote ou bobine

Diamètre	Longueur	Réf.		Prix
Pelotte				
1.5 mm	55 m	802015	10	
2.5 mm	30 m	802025	10	
Bobine				
3 mm	120 m	802003	1	



Cordeau Coton Cablé

Détails techniques

- Coton câblé blanc
- Pelote de 100 g

Diamètre	Longueur	Réf.		Prix
1.5 mm	55 m	1155015	10	
2.5 mm	30 m	1155025	10	



Cordeau tressé Polypro

Détails techniques

- Polypropylène fluo 8 fuseaux
- Présentation en bobine
- Évite la déformation lorsque la corde est mouillée

Diamètre	Longueur	Réf.		Prix
1.5 mm	100 m	1675015	1	
2.5 mm	100 m	1675025	1	



Cordeau tressé sur Enrouleur

DÉROULEMENT FACILE

Détails techniques

- Corde polypropylène tressée
- Poignée détachable
- Évite la déformation lorsque la corde est mouillée

Diamètre	Longueur	Réf.		Prix
1.5 mm	100 m	1057000	1	



Cordeau tressé Polypro blanc

LE CORDEAU IMPUTRESCIBLE HAUTE QUALITÉ POUR LES TRAVAUX D'IMPLANTATION

Détails techniques

- Polypropylène blanc
- Présentation en bobine
- Évite la déformation lorsque la corde est mouillée

Diamètre	Longueur	Réf.		Prix
2.5 mm	200 m	1055025	1	



Ruban Signalisation

RUBAN DE CHANTIER - RÉSISTANT À LA TENSION ET À L'ÉTIREMENT

Détails techniques

- Polyéthylène
- Largeur : 50 mm
- Impression recto/verso
- Coloris alternés en diagonal
- Rouleau : 100 m

Réf.	Prix
1518000	12



Fardier Signalisation

Détails techniques

- Boîtier cylindrique en polypropylène
- Fixation par une drisse en nylon
- Bande rétroréfléchissante

Dimensions	Réf.	Prix
H200 x Ø100 mm	1521000	1



Balise Signalisation

CÔNE PLASTIQUE FLUORESCENT AVEC BANDES BLANCHES

Détails techniques

- PVC traité anti UV
- Emboîtable

Taille	Réf.	Prix
50 cm	1520000	1



Embouts protection chantier

Détails techniques

- Embouts rouge de sécurité en polyéthylène
- Pour fers à béton Ø 8 à 20 mm
- Sachet de 25

Réf.	Prix
2001000	2



OUTILLAGE DU PEINTRE ET PLAQUISTE

PRÉPARATION

FINITION
BROSSES & ROULEAUX

POSE
DE REVÊTEMENTS

PROTECTION

MATÉRIEL
DE CHANTIER

NETTOYAGE
ET ENTRETIEN

MAÇON

GROS ŒUVRE ET MATÉRIEAUX

Chablot Sisal

LIEN D'ÉCHAFAUDAGE POUR HISSAGE OU AMARRAGE

Détails techniques

- Cordage avec 1 terminaison en boucle
- Diamètre 10 mm
- Qualité Sisal

Longueur	Réf.	📦	Prix
4 m	820000	1	



Sangle à cliquet

Détails techniques

- Système d'arrimage 2 pièces
- Sangle largeur 25 mm en polypropylène
- Résistance de la sangle : 400 kg environ
- Équipé de 2 crochets d'arrimages et d'un tendeur à cliquet
- Résistance du tendeur : 800 kg environ

Longueur	Réf.	📦	Prix
5 m	2553000	1	



Sangle à tendeur

Détails techniques

- Système d'arrimage 2 pièces
- Équipé de 2 crochets à griffes
- Sangle 6 m : polypropylène - largeur 35 mm - Résistance 3T - Tendeur à cliquet : résistance 2T
- Sangle 9 m : polypropylène - largeur 50 mm - Résistance 5T - Tendeur à cliquet : résistance 5T

Longueur	Réf.	📦	Prix
6 m	2554006	1	
9 m	2554009	1	



Sandow avec crochets

Détails techniques

- Caoutchouc naturel
- Polyéthylène fibrillé haute densité, imputrescible, hydrophobe
- Diamètre 10 mm
- Crochets : Acier surmoulé
- Lot de 2

Longueur	Réf.	📦	Prix
0.80 m	1589000	1	



GROS ŒUVRE ET MATÉRIAUX

CARRELEUR



Platoirs et couteaux à colle /// 242 - 243



Machines coupe carreaux
Maillets - Raclettes /// 244 - 245



Croisillons /// 245



Taloches à joints
Eponges-Raclettes /// 245 - 247



Kit à joint /// 246



Raclettes /// 248

RETROUVEZ NOTRE COMPLÉMENT GAMME CARRELAGE



P. 167



P. 175



P. 247

OUTILLAGE DU PEINTRE ET PLAQUISTE

PRÉPARATION

FINITION
BROSSES & ROULEAUX

POSE
DE REVÊTEMENTS

PROTECTION

MATÉRIEL
DE CHÂNTIER

NETTOYAGE
ET ENTRETIEN

MAÇON

CARRELEUR

GROS ŒUVRE ET MATÉRIAUX

Platoir denté Demi-lune

PRÉCONISÉ POUR LA POSE MURALE DE GRANDS CARREAUX,
PANNEAUX ISOLANTS

Détails techniques

- Lame acier inoxydable
- Dentée 2 côtés
- Manche ergonomique bi-matière
- Monture polypro pour le compromis rigidité/légereté

Dimensions	Réf.	📦	Prix
28 X 11 cm	615000	1	

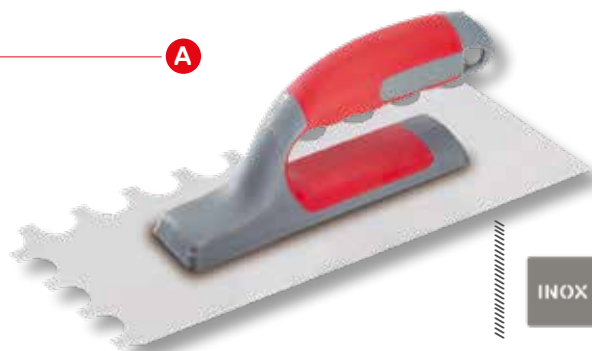

INOX

Platoir denté Carré

PRÉCONISÉ POUR LA POSE AU SOL

Détails techniques

- Lame acier inoxydable
- Dentée 2 côtés
- Manche ergonomique bi-matière
- Monture polypro pour le compromis rigidité/légereté

Dimensions	Réf.	📦	Prix
28 x 11 cm	616006	1	
28 x 11 cm	616008	1	
28 x 11 cm	616010	1	

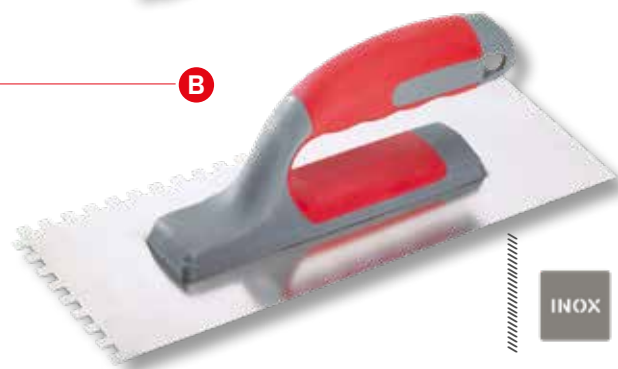

INOX

Platoir denté Pointu

PRÉCONISÉ POUR LES REVÊTEMENTS LOURDS

Détails techniques

- Lame acier inoxydable
- Dentée 2 côtés
- Manche ergonomique bi-matière
- Monture polypro pour le compromis rigidité/légereté

Dimensions	Réf.	📦	Prix
28 x 11 cm	1866000	1	



INOX

LE CONSEIL DE L'OUTIL PARFAIT

LA BONNE DENTURE POUR LE BON REVÊTEMENT

PLATOIR	DENTURE	LAME	SCHEMA	TYPE	PRÉCONISATION	CONSOMMATION (à titre indicatif)
A 615000	• Demi-ronde • 20 X 10 X 15 mm	Inox		TKB- M1	Pour la pose murale de grands carreaux, panneaux isolants	7,8 à 8,5 kg/m ²
B 616006	• Carrée - Normale • 6 x 6 mm	Inox		TKB- C2	Pour pose de carrelage au sol. Carreaux < 300 cm ² (ex:10x30) ou <900 cm ² (ex:30x30) en double encollage.	2,9 à 3,2 kg/m ²
B 616008	• Carrée - Moyenne • 8 x 8 mm	Inox		TKB- C4	Pour pose de carrelage au sol. carreaux > 900 cm ² (ex:60x60) en double encollage	3,8 à 4,2 kg/m ²
B 616010	• Carrée - Grosse • 10 x 10 mm	Inox		TKB- C5	Pour pose au sol de matériaux lourds et carreaux > 900 cm ² (ex:60x60)	4,6 à 5 kg/m ²
C 1866000	• Pointue - Normale • 4 x 2,5 mm	Inox		TKB- S	Pour revêtements muraux lourds	700 à 800 g/m ²

Couteau à colle Carré

POUR LA POSE DE CARRELAGE AU SOL

Détails techniques

- Lame acier trempé vernie
- Poignée bois hêtre PEFC

Taille	Réf.	📦	Prix	Taille	Réf.	📦	Prix	Taille	Réf.	📦	Prix	Taille	Réf.	📦	Prix
Denture fine				Denture normale				Denture grosse				Denture très grosse			
12 cm	560012	5		12 cm	561312	5		10 cm	561212	5		20 cm	561120	5	
20 cm	560020	5		20 cm	561320	5		20 cm	561220	5		30 cm	561130	5	
30 cm	560030	5		30 cm	561330	5		30 cm	561230	5					

A



Couteau à colle Rectangle

POUR LA POSE DE CARRELAGE AU SOL OU DE REVÊTEMENTS TECHNIQUES

Détails techniques

- Lame acier trempé vernie
- Poignée bois hêtre PEFC

Taille	Réf.	📦	Prix	Taille	Réf.	📦	Prix	Taille	Réf.	📦	Prix	Taille	Réf.	📦	Prix
Denture fine				Denture moyenne				Denture normale							
20 cm	560320	5		20 cm	560220	5		8 cm	560108	5		20 cm	560120	5	
30 cm	560330	5		30 cm	560230	5		12 cm	560112	5		30 cm	560130	5	

B



Couteau à colle Courbé

PRÉCONISÉ POUR LA POSE DE CARRELAGE AU SOL.
CARREAUX < 300 CM² (EX : 30X30) OU < 900 CM² (EX : 30X30)
EN DOUBLE ENCOLLAGE.

Détails techniques

- Lame acier vernie
- Lame cambrée pour plus de confort d'utilisation
- Poignée bois hêtre PEFC

Taille	Réf.	📦	Prix
24 cm	554000	5	

C



LE CONSEIL DE L'OUTIL PARFAIT

LA BONNE DENTURE POUR LE BON REVÊTEMENT



COUPEAU	DENTURE	LAME	SCHEMA	TYPE	PRÉCONISATION	CONSOMMATION (à titre indicatif)
A 5600	• Carrée - Fine • 4,5 x 4,5 x 4,5 mm	Acier vernie		TKB- C1	Pour pose de carrelage au sol	2,1 à 2,3 kg/m ²
A 5613	• Carrée - Normale • 6 x 6 mm	Acier vernie		TKB- C2	Pour pose de carrelage au sol. Carreaux < 300 cm ² (ex:10x30) ou <900 cm ² (ex:30x30) en double encollage.	2,9 à 3,2 kg/m ²
A 5612	• Carrée - Grosse • 10 x 10 mm	Acier vernie		TKB- C5	Pour pose au sol de matériaux lourds et carreaux > 900 cm ² (ex : 60x60)	4,6 à 5 kg/m ²
A 5611	• Carrée - Très grosse • 15 X 15 mm	Acier vernie		TKB- C	Pour pose au sol de matériaux très lourds - Mortier colle	7 à 7,7 kg/m ²
B 5601	• Rectangle - Normale • 4,5 x 2,5 x 2,5 mm	Acier vernie		TKB- R	Pour pose au sol de revêtements lourds et petit carrelage.	450 à 550 g/m ²
B 5603	• Rectangle - Fine • 4 x 2,5 x 1 mm	Acier vernie		TKB- R	Pour pose au sol de revêtements technique	150 à 200 g/m ²
B 5602	• Rectangle - Moyenne • 4 x 2,5 x 1,5 mm	Acier vernie		TKB- R1	Pour pose au sol de revêtements type LVT2, PVC homogène, VSM...	250 à 300 g/m ²
C 554	• Carrée - Normale • 6 x 6 mm	Acier vernie		TKB- C2	Pour pose de carrelage au sol. Carreaux < 300 cm ² (ex : 30x30) ou <900 cm ² (ex:30x30) en double encollage.	2,9 à 3,2 kg/m ²

OUTILLAGE DU PEINTRE ET PLAQUISTE

PRÉPARATION

FINITION
BROSSES & ROULEAUX

POSE
DE REVÊTEMENTS

PROTECTION

MATÉRIEL
DE CHANTIER

NETTOYAGE
ET ENTRETIEN

MAÇON

CARRELEUR

GROS ŒUVRE ET MATÉRIAUX

Coupe Carreaux PRO

CHARIOT COULISSANT ET EMBOUTS EN POLYMÈRES
 - GUIDAGE PAR DOUBLE BARRES OVOÏDES CHROMÉES
 - Pour des carreaux céramiques, coupes biaisées 0-45°, par pivotement sur le bras

Détails techniques

	Taille	Réf.	📦	Prix
- Epaisseur de coupe 12 mm	600 mm	2832600	1	
- Diagonale : 420 x 420 mm	900 mm	2832900	1	
- Equerre amovible				
- Molette en Carbure de Tungstène 14 mm (Réf.1834)				

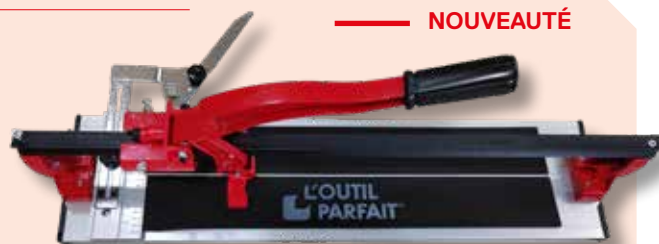

NOUVEAUTÉ

Pince perroquet



POUR AJUSTER LES COUPES DE CARRELAGE

Détails techniques

	Taille	Réf.	📦	Prix
- Acier forgé, trempé à l'huile	20 cm	1494000	1	
- Capacité d'ouverture : 8 mm				

Lève glace 1 ventouse



POUR LA MANUTENTION DES MATÉRIEAUX À SURFACE PLANE

Détails techniques

	Réf.	📦	Prix
- Diamètre du disque : 204 mm	147000	1	
- Force portante : 57 kg			
- Système pneumatique à pompe			
- Poignée ABS pour soulever et transporter			

Pince coupe Carreaux



PINCE SPÉCIALEMENT CONÇUE POUR RAYER ET CASSER RAPIDEMENT ET AVEC PRÉCISION LES CARREAUX

Détails techniques

	Taille	Réf.	📦	Prix
- Molette au carbure de tungstène	21 cm	855000	1	
- Diamètre 14 mm				
- Sans réglette				
- Poignées gainées en plastique				
- Capacité d'ouverture : 20 mm				

Lève glace 2 ventouses



POUR LA MANUTENTION DES MATÉRIEAUX À SURFACE PLANE

Détails techniques

	Réf.	📦	Prix
- Diamètre des disques : 120 mm	135000	1	
- Ventouse à levier à 2 têtes			
- Force portante : 50 kg			
- Poignée plastique / Soft			

Pierre Carborendum



POUR ÉBARBER LES BORDS DU VERRE OU DU CARRELAGE

Détails techniques

	Grain	Réf.	📦	Prix
- Pierre en carbure de silicium	60	345060	1	
- Dimensions : 200 x 50 mm				
- Épaisseur 25 mm				

Lève dalle



NOUVEAUTÉ

RÉDUIT LES RISQUES DE BLESSURES AUX MAINS ET AUX DOIGTS

Détails techniques

	Taille	Réf.	📦	Prix
- Réglable et blocage à 6 niveaux : 400 - 450 - 500 - 550 - 580 - 600 mm	400x600 mm	3315400	1	
- Judas pour réglage des mesures				
- Capacité de charge 68 kg				
- Traitement de surface: galvanisé				
- Poignée Soft				

Maillets - croisillons et taloches à joints

Maillet de Carreleur noir



IDÉAL POUR LE PLACEMENT DE CARRELAGE

Détails techniques

- Tête en caoutchouc noir
- 1 face bombée + 1 face plate
- Manche en Frêne, naturel poncé

Taille	Réf.		Prix
60 mm	1182000	1	

Maillet de Carreleur blanc



IDÉAL POUR LE PLACEMENT DE CARRELAGE ET DE PIERRES NATURELLES

- Anti-trace

Détails techniques

- Tête en caoutchouc blanc
- 1 face bombée + 1 face plate
- Manche en Frêne, naturel poncé

Taille	Réf.		Prix
60 mm	1919000	1	

Raclette de Faïencier



RACLETTE À MAIN POUR LA RÉALISATION DES JOINTS DE FAÏENCE

Détails techniques

- lame caoutchouc
- Rigide
- Poignée ergonomique en polystyrène pour un meilleur confort de travail

Taille	Réf.		Prix
28 cm	1161000	1	

Croisillons de Carreleur



Détails techniques

- Sachet de 250 croisillons pour les tailles 1 à 4 mm
- Sachet de 200 pour la taille 5 mm
- Structure creuse avec renforts internes
- Supportent les tensions et permettent une bonne utilisation à la pose

Taille	Réf.		Prix
1 mm	1158001	1	
2 mm	1158002	1	
3 mm	1158003	1	
4 mm	1158004	1	
5 mm	1158005	1	

Tampon récurant



Détails techniques

- Lot de 5
- Nylon vert 740 gr/m²
- Épaisseur 7,5 mm
- Dimensions : 150 x 100 mm

Réf.		Prix
265000	5	

Taloche à joints époxy



POUR JOINTS ÉPOXY ET SYNTHÉTIQUES - BORDS BISEAUTÉS

Détails techniques

- Semelles matière caoutchoutée
- Épaisseur 9 mm
- Poignée et plateau plastique

Dimensions	Réf.		Prix
25 x 11 cm	1562000	1	

Rouleau récurant vert

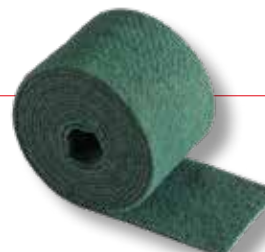

Détails techniques

- Nylon vert 800 gr/m²
- Épaisseur 7,5 mm
- Rouleau de 5 m
- Largeur 14 cm

Réf.		Prix
266000	1	

OUTILLAGE DU PEINTRE ET PLAQUISTE

PRÉPARATION

FINITION
BROSSES & ROULEAUX

POSE
DE REVÊTEMENTS

PROTECTION

MATÉRIEL
DE CHANTIER

NETTOYAGE
ET ENTRETIEN

MAÇON

CARRELEUR

GROS ŒUVRE ET MATÉRIAUX

Platoir abrasif de nettoyage

POUR LE DÉCAPAGE ET LE NETTOYAGE DU CARRELAGE APRÈS LE JOINTEMENT

- Fixation auto-agrippante

Détails techniques

- Semelle abrasive noire : pour le décapage
- Semelle abrasive blanche : pour le nettoyage
- Poignée bi-matière

Réf.	Quantité	Prix
247000	1	
2 Recharges Abrasif		
747000	1	



Taloche à jointer

Détails techniques

- Semelle caoutchouc
- Poignée bi-matière

Dimensions	Réf.	Quantité	Prix
28 x 14 cm	1900000	1	



Taloche de nettoyage

Détails techniques

- Semelle mousse Polyester
- Épaisseur 40 mm
- Poignée bi-matière

Dimensions	Réf.	Quantité	Prix
28 x 14 cm	1561000	1	



Taloche de nettoyage

Détails techniques

- Semelle éponge
- Poignée bi-matière
- Épaisseur 30 mm
- Poignée bi-matière

Dimensions	Réf.	Quantité	Prix
28 x 14 cm	1901000	1	



Taloche de nettoyage striée

STRIES LONGITUDINALES POUR UN MEILLEUR RENDEMENT DE RÉCUPÉRATION DE RÉSIDUS

- Rapidité accrue

Détails techniques

- Semelle éponge striée
- Épaisseur 30 mm
- Poignée bi-matière

Dimensions	Réf.	Quantité	Prix
28 x 14 cm	246000	1	



Kit à joints PRO

JOINTAGE ET NETTOYAGE DES CARRELAGES ET FAÏENCES

- Grande Contenance
- Pratique et rapide

Détails techniques

Comprend :

- 1 auge plastique 25 litres
- 3 rouleaux d'essorage
- 1 grille d'essorage
- 1 taloche de nettoyage semelle éponge
- 1 taloche à jointer semelle caoutchouc

Réf.	Quantité	Prix
1567000	1	



Éponge Carreleur

SÉCIALE ANGLES - LISSAGE ET GRATTAGE DES JOINTS

Détails techniques

- Éponge synthétique biseautée
- Contrecollée sur tampon abrasif

Dimensions	Réf.	Icon	Prix
170 x 100 x 50 mm	1454000	1	



Éponge Cimentier

POUR TRAVAUX SUR CIMENT, LISSAGE DES JOINTS ET GRATTAGE DES ENDUITS

Détails techniques

- Lot de 2 éponges

Réf.	Icon	Prix
1453000	5	



Éponge végétale Gros travaux

TRÈS SOLIDE ET RÉSISTANTE AUX FROTTEMENTS RÉPÉTÉS

Détails techniques

- Éponge végétale brune
- Non bordée

Réf.	Icon	Prix
1695000	5	

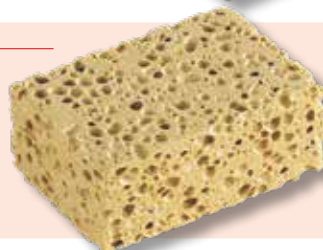

Éponge polyester non meulée

INDISPENSABLE POUR TOUS GROS TRAVAUX DE NETTOYAGE

- Souple et super absorbante

Détails techniques

- Mousse polyester non meulée
- Bords droits

Réf.	Icon	Prix
5895002	10	



Seau de Carreleur

Détails techniques

- Polyéthylène noir avec graduation
- Anse métal Ø 4,6 mm
- Poignée ergonomique en bois
- Dimensions : 170 x 120 x 55 mm

Contenance	Réf.	Icon	Prix
15 l	759000	5	



Seau souple multifonction

RÉSISTANT - POUR LE MALAXAGE DES COLLES, PLÂTRES, RÉSINES ET ENDUITS

Détails techniques

- Dimensions : 460 x Ø370 mm

Contenance	Réf.	Icon	Prix
38 l	1620038	12	



OUTILLAGE DU PEINTRE ET PLAQUISTE

PRÉPARATION

FINITION
BROSSES & ROULEAUX

POSE
DE REVÊTEMENTS

PROTECTION

MATÉRIEL
DE CHANTIER

NETTOYAGE
ET ENTRETIEN

MAÇON

CARRELEUR

GROS ŒUVRE ET MATÉRIAUX

DÉCOUVREZ NOTRE GAMME DE GENOUILLÈRES

P. 167



Raclette Pousoir à eau

POUR COULER ET NETTOYER LES JOINTS - IDÉAL PETITES SURFACES
ET JOINTS ÉTROITS

Détails techniques	Taille	Réf.	📦	Prix
- Lame en caoutchouc noir très résistant	18 cm	841018	1	
- Monture en bois naturel poncé	27 cm	841027	1	
- Utilisation manuelle ou avec un manche bois à pousoir réf. 1111	44 cm	841044	1	



Raclette industrielle

À AILETTES

Détails techniques	Taille	Réf.	📦	Prix
- Double lame rouge	55 cm	1272055	1	
- Monture en métal zingué	75 cm	1272075	1	

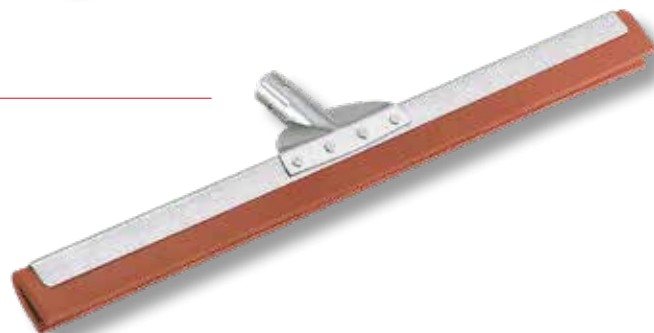

Manche bois pousoir, balai

Détails techniques	Longueur	Diamètre	Réf.	📦	Prix
- Bois dur naturel poncé	1.20 m	24 mm	1111000	5	
- Sans douille					
- Diamètre standard					



Nécessaire à joints Faïence

Détails techniques	Réf.	📦	Prix
Composition : - 1 poche en toile polyester PM - 1 buse faïence - 1 dose d'adjuvant joint+	2482000	1	



Pistolet à joint mortier

GARNISSAGE PAR LE FÛT PLASTIQUE ÉVITANT TOUTES SALETÉS

Détails techniques	Réf.	📦	Prix
- Longueur : 290 mm - Diamètre : 63,5 mm - Livré avec 2 buses	1250000	1	



GROS ŒUVRE ET MATÉRIAUX

PLAQUISTE



OP Process /// 250 - 255



Lève plaque, transporteur /// 256 - 257



Cisailles, Pincés, Scies /// 258 à 260



Cutters, Rabots /// 261 - 262



**LE CONCEPT GLOBAL
POUR LA POSE
DE LA BANDE À JOINT
À LA FINITION
DES SURFACES**

DÉCOUVREZ L'ENSEMBLE
DES PRODUITS PLAQUISTE

P. 18

OUTILLAGE DU PEINTRE ET PLAQUISTE

PRÉPARATION

FINITION
BROSSES & ROULEAUX

POSE
DE REVÊTEMENTS

PROTECTION

MATÉRIEL
DE CHANTIER

NETTOYAGE
ET ENTRETIEN

MAÇON

CARRELEUR

PLAQUISTE

GROS ŒUVRE ET MATÉRIAUX



LE CONCEPT GLOBAL DE LA POSE DE LA BANDE À JOINT À LA FINITION DES SURFACES

PRÉPARATION

FINITION
BROSSES & ROULEAUX

POSE
DE REVÊTEMENTS

PROTECTION

MATÉRIEL
DE CHANTIER

NETTOYAGE
ET ENTRETIEN

MAÇON

CARRELEUR

PLAQUISTE

GROS ŒUVRE ET MATÉRIAUX

OUTILLAGE DU PEINTRE ET PLAQUISTE



NOUVEAUTÉ



VALISE ROLL'CUT[®]

3314000

02



VALISE DÉCOLISS'[®]
BANDE À JOINT

80507

01 03 04 05



LAMPE RASANTE SUR PERCHE

80401

06



VALISE PARFAITLISS'[®]
FINITION

80506

07 08



VALISE ERGOLISS'[®]

80488

09



LE CONCEPT GLOBAL DE LA POSE DE LA BANDE À LA FINITION DES SURFACES

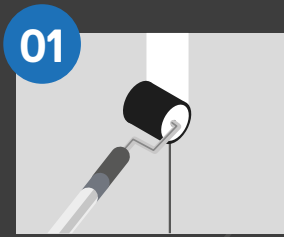

01 GARNIR

Garnir les joints d'enduit entre les bords amincis des plaques. En mur, procéder de haut en bas en 2 passes maximum grâce au Roll'Enduit® 80 mm monté sur perche.



02 ROLL-CUT®

ROLL-CUT®

La bande est humidifiée pendant l'application, limitant l'apparition de bulles durant le séchage. Lame de coupe intégrée, pas de pré-découpe, joints parfaits, pas de chevauchement.

Roll'Enduit® Clip



ROULEAU À ENDUIRE
- POSE DES BANDES À JOINT ET FINITION DES SURFACES

- Rigidité de l'ensemble perche/rouleau accrue

Détails techniques	Taille	Réf.	📦	Prix
- Fibres noires en Polyamide 18 mm	80 mm	5987080	1	
- Haute résistance	180 mm	5987180	1	
- Monture clipsable sur la perche 1482	220 mm	5987220	1	
- Enduits préconisés : Enduit en pâte prêt à l'emploi, enduit pour machine Airless, enduit au rouleau	250 mm	5987250	1	
	Monture ClipSystem®			
	80 mm	2997080	1	
	180 mm	2997180	1	
	220 mm	2997220	1	
	250 mm	2997250	1	

- Brevet déposé

Roll'Enduit® Clip d'Angle

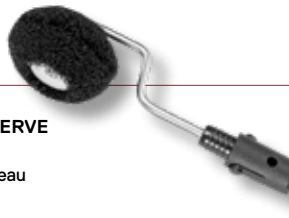

ROULEAU À ENDUIRE AVEC RÉSERVE SPÉCIALE POUR LES ANGLES

- Rigidité de l'ensemble perche/rouleau accrue

Détails techniques	Taille	Réf.	📦	Prix
- Fibres noires en Polyamide 18 mm	40 mm	6987040	1	
- Haute résistance	Monture ClipSystem®			
- Monture clipsable sur la perche 1482	40 mm	2997040	1	

- Enduits préconisés : Enduit en pâte prêt à l'emploi, enduit pour machine Airless, enduit au rouleau

- Convient avec certains enduits en poudre, de préférence à séchage et non pas à prise, et préparés de façon plutôt fluide

- Brevet déposé

Perche télescopique ClipSystem®



PERCHE UNIVERSELLE POUR TOUS LES ARTICLES DES GAMMES CLIPSYSTEM®, ERGOLISS® & OP PROCESS®

Détails techniques	Taille	Réf.	📦	Prix
- Tubes en aluminium	2 x 0.70 m	1482070	4	
- Tête conique femelle avec système de fixation des ergots	2 x 1.00 m	1482100	4	
	2 x 1.50 m	1482150	4	

- Système de blocage à came de la perche

- Perche aspirante compatible avec le tuyau d'aspiration Réf.1367

RollCut®

NOUVEAUTÉ

UN SEUL OUTIL POUR DÉROULER, HUMIDIFIER, POSER ET COUPER LES BANDES À JOINT PAPIER

- Permet la pose sur murs et plafonds, y compris les angles jusqu'à 3 m de haut sans banc ni échasse
- Outil léger, monté sur rallonges, permet de lutter contre les TMS
- Version courte sans rallonge pour les accès difficiles, type placards...
- Rallonge moyenne pour la pose en verticale
- Rallonge longue pour la pose en hauteur
- Productivité accrue garantie en complément du Roll'Enduit® & de l'ensemble de la gamme perchable ou dans le cadre d'une pose à l'Airless

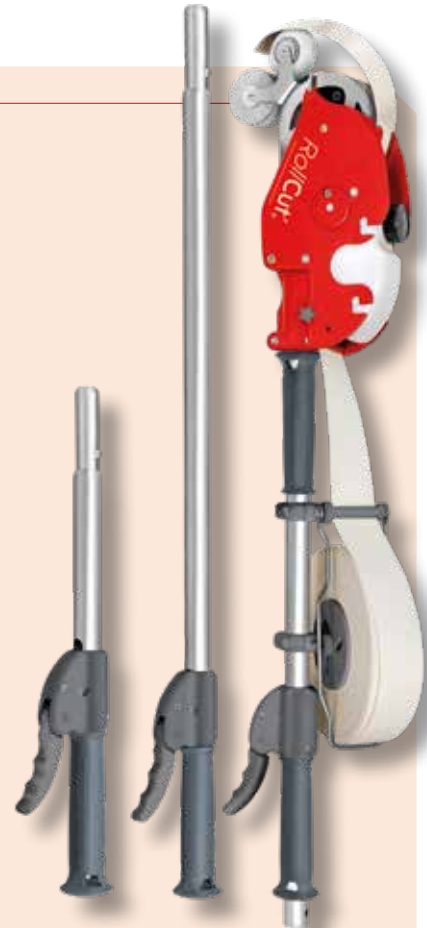

Détails techniques	Réf.	📦	Prix
- Productivité accrue garantie en complément du Roll'Enduit® et de l'ensemble de la gamme perchable ou dans le cadre d'une pose à l'Airless	3314000	1	
- La bande est humidifiée pendant la pose, ce qui limite le bullage au séchage			
- Découpe précise intégrée à la tête, pas de prédécoupage, raccords parfaits, sans chevauchement			
- 1 Réservoir d'eau consommé = 150 m linéaire de pose de bande non-stop			
- Livré en valise de transport			
- Poids net : 3.5 kg seulement			



OUTILLAGE DU PEINTRE ET PLAQUISTE

GROS ŒUVRE ET MATÉRIAUX

PRÉPARATION

FINITION
BROSSES & ROULEAUX

POSE
DE REVÊTEMENTS

PROTECTION

MATÉRIEL
DE CHÂNTIER

NETTOYAGE
ET ENTRETIEN

MAÇON

CARRELEUR

PLAQUISTE

03

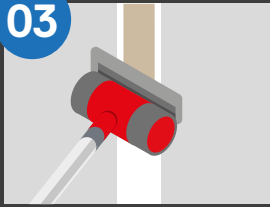
**SERRER**

Appliquer la bande en la centrant sur l'axe du joint, et la serrer à l'aide du DécoLiss® lame dure 10 cm monté sur perche pour éliminer l'excédent d'enduit.

04

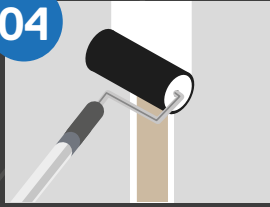
**CHARGER**

Garnir la bande une fois séchée, avec Roll'Enduit® 180 mm. Sa dimension permet de garnir uniformément de part et d'autre de la bande, la quantité nécessaire afin d'éviter toute surépaisseur.

05

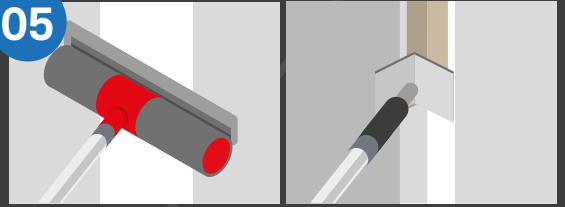
**ENDUIRE**

Enduire avec DécoLiss® lame dure 30 cm qui présente assez d'appui et de rigidité de façon à ne pas creuser ou Truelle Clip d'angle pour les angles.

DécoLiss'® Dur

LISSAGE DES ENDUITS DE REBOUCHAGE, ENDUITS LOURDS, FIBRITE - SERRAGE ET GARNISSAGE DES BANDES DE PLAQUE DE PLÂTRE - FERRAGE DES ENDUITS DE DÉCORATION

**Détails techniques**

- Lame inox trempé 0,4 mm
- Bords arrondis progressifs
- Lame technologie Bi-Flex haute performance avec contre lame en PVC
- **Brevet déposé**

Taille	Réf.	📦	Prix
10 cm	568010	1	
18 cm	568018	1	
24 cm	568024	1	
30 cm	568030	1	
40 cm	568040	1	
50 cm	568050	1	
65 cm	568065	1	

Valise DécoLiss'® Plaquiste**Détails techniques**

- Kit 8 pièces :
- 3 DécoLiss'® Dur (30, 18 et 10 cm)
 - 2 DécoLiss'® Souple (50 et 30 cm)
 - 1 couteau de Plaquiste Alu-Choc® avec embout de vissage
 - 1 poignée DécoLiss'®
 - 1 perche télescopique aluminium 2 x 0,70 m

Réf.	📦	Prix
80354	1	

03 05

Valise Plaquiste ClipSystem'®**Détails techniques**

- Kit 11 pièces :
- 2 DécoLiss'® Souple (40 et 65 cm)
 - 3 DécoLiss'® Dur (10, 30 et 40 cm)
 - 1 Poignée à angle de travail réglable
 - 3 Roll'Enduit'® Clip (220, 180 et 80 mm)
 - 2 Perches télescopiques ClipSystem'® (2 x 1 m)

Réf.	📦	Prix
80560	1	

01 03 04 05 07 08

Truelle Clip d'Angle

FACILITÉ DE SERRAGE ET DE LISSAGE DES BANDES À JOINT

**Détails techniques**

- Lame Inox écroui 0.5 mm, bords retournés
- Montée sur rotule pour choisir son angle de travail
- Talon de positionnement de l'angle d'application sur les 2 faces externes
- Manche à clipser sur perche ClipSystem® réf 1482

Réf.	📦	Prix
2201000	1	

Valise DécoLiss'® Bande à joint**NOUVEAUTÉ****Détails techniques**

- Kit 9 pièces :
- 2 DécoLiss'® Dur (10 et 30 cm)
 - 1 Poignée DécoLiss'®
 - 2 perches ClipSystem'® (2x0.70 m)
 - 1 Truelle Clip d'angle
 - 3 Roll'Enduit'® Clip (angle, 80 et 180 mm)

Réf.	📦	Prix
80507	1	

01 03 04 05

Valise Concept Plaquiste**NOUVEAUTÉ****Détails techniques**

- Kit 12 pièces :
- 2 ParfaitLiss'® (45 et 60 cm)
 - 1 Perche ParfaitLiss'® (2x1.00)
 - 2 DécoLiss'® Dur (10 et 30 cm) - 1 Poignée DécoLiss'®
 - 2 perches ClipSystem'® (2x0.70 m & 2x1.00 m)
 - 1 Truelle Clip d'angle
 - 3 Roll'Enduit'® Clip (angle, 80 et 180 mm)

Réf.	📦	Prix
80508	1	

01 03 04 05 07 08

Lampe rasante sur Perche

LAMPE PUISSANTE SANS FIL POUR LA DÉTECTION DES DÉFAUTS EN TEMPS RÉEL - CONTRÔLE DE LA QUALITÉ POUR TOUTES LES OPÉRATIONS DE PRÉPARATION DES SURFACES (ÉGRENAGE, ENDUISAGE, PONÇAGE ET DÉCORATION)

- Déplacement et positionnement très rapides : pas de fil encombrant, se plaque au mur ou au plafond jusqu'à 3 m sur les deux embouts antichocs et antidérapants grâce à la perche ajustable au réglage rapide
- Utilisation manuelle ou filaire avec le cordon de 3.5m fourni



Détails techniques

- Chargement par câble secteur Inclus
- Temps de charge 2 heures - Autonomie 5 heures
- Équipée de 3 leds à faisceau étroit (15°) pour ne pas éblouir
- Ne chauffe pas et consomme peu
- Durée de vie des Leds 20000 heures
- Poids de la lampe : 2.3 kg - Dimensions : 36x45x12 cm
- Perche ClipSystem® : 2 x 1,50 m

Réf.	Quantité	Prix
80401	1	

Lampe rasante sans fil ErgoLiss'®

Réf.	Quantité	Prix
1378000	1	
Chargeur pour lampe rasante		
1378001	1	



Perche télescopique ClipSystem'®

POUR VOIR, ENDUIRE, LISSER ET PONCER EN HAUTEUR

Détails techniques

- Tubes en aluminium
- Tête conique femelle avec système de fixation des ergots
- Système de blocage à came de la perche
- Perche aspirante compatible avec le tuyau d'aspiration Réf.1367

Taille	Réf.	Quantité	Prix
2 x 1.50 m	1482150	4	



LE CONCEPT GLOBAL DE LA POSE DE LA BANDE À LA FINITION DES SURFACES



LAMPE RASANTE SUR PERCHE SANS FIL

06 VOIR

PERMET D'ÉVALUER EN TEMPS RÉEL LA QUALITÉ DU TRAVAIL EFFECTUÉ :

DÉTECTE LES DÉFAUTS DONC MOINS DE TEMPS À PASSER POUR LES RETOUCHES

DÉPLACEMENT SANS CONTRAINTE

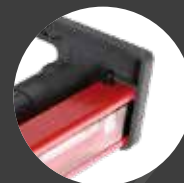

Bouton marche/arrêt

Surface caoutchoutée 2 embouts anti-chocs anti-trace sur peinture

Autonomie 5 heures

3 ampoules LED faisceau concentré focalisation à 15°

Perche sur manche télescopique

OUTILLAGE DU PEINTRE ET PLAQUISTE

PRÉPARATION

FINITION BROSSES & ROULEAUX

POSE DE REVÊTEMENTS

PROTECTION

MATÉRIEL DE CHANTIER

NETTOYAGE ET ENTRETIEN

MAÇON

CARRELEUR

PLAQUISTE

GROS ŒUVRE ET MATÉRIAUX





LE CONCEPT GLOBAL DE LA POSE DE LA BANDE À LA FINITION DES SURFACES

07



APPLIQUER

Appliquer l'enduit de finition sur grandes surfaces au Roll'Enduit® 220 mm. La forte résilience de la fibre de Roll'enduit 220 mm permet d'appliquer facilement, et uniformément la même quantité d'enduit sans projection.

08

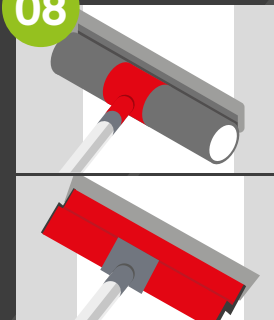

LISSER

Lisser avec le DécoLiss® Souple 65 cm ou ParfaitLiss® permet un lissage sans bavure grâce à ses bords arrondis. Sa surface permet un lissage plus important et de charger l'enduit à même la lame. Dextérité manuelle facilitée.

DécoLiss'® Souple

FINITION ET LISSAGE DES BANDES À JOINT - LISSAGE DES ENDUITS FINS ET ALLÉGÉS

Détails techniques

	Taille	Réf.	📦	Prix
- lame inox trempé 0,3 mm	14 cm	550014	1	
- Bords arrondis progressifs	18 cm	550018	1	
- lame technologie Bi-Flex haute performance avec contre lame en PVC	24 cm	550024	1	
	30 cm	550030	1	
	40 cm	550040	1	
	50 cm	550050	1	
	65 cm	550065	1	
	90 cm	550090	1	
	110 cm	550110	1	

- Brevet déposé



INOX TREMPÉ



Valise DécoLiss'® Lissage

LE SYSTÈME COMPLET POUR ENDUITS ALLÉGÉS ET PRÊTS À L'EMPLOI.

07 08

Détails techniques

	Réf.	📦	Prix
Kit 7 pièces :	80497	1	

Kit 7 pièces :

- 3 DécoLiss'® Souples (24, 40 et 65 cm)
- 1 poignée à angle de travail réglable
- 1 Couteau plaquiste inox 15 cm
- 1 Roll'Enduit® 220 mm
- 1 Perche télescopique Roll'Enduit® 2 x 0,70 m

07 08



Valise ParfaitLiss'® Plaquiste

LISSAGE ET SERRAGE DES BANDES DE PLAQUES DE PLÂTRE

Détails techniques

	Réf.	📦	Prix
Kit 7 pièces :	80374	1	

Kit 7 pièces :

- 4 lames ParfaitLiss'® (25, 35, 45 et 60 cm)
- 1 perche ParfaitLiss'® 2 x 0.50 m
- 2 couteaux de Plaquiste Alu-choc® (10 et 15 cm) dont un avec embout de vissage



ALU CHOC

Valise ParfaitLiss'® Finition

PRÉCONISÉE POUR LES ENDUITS ALLÉGÉS - LISSAGE PARFAIT

- 01 04 05 07 08

Détails techniques

	Réf.	📦	Prix
Kit 8 pièces :	80506	1	

Kit 8 pièces :

- 4 ParfaitLiss'® (10, 25, 45 et 60 cm) ;
- 1 perche ParfaitLiss'® (2 x 0.50 m) ;
- 2 Roll'Enduit® Clip (220 et 80 mm) ;
- 1 perche ClipSystem® (2 x 0.70 m)

01 04 05 07 08



LISSAGE SANS BAVURE SUR GRANDES SURFACES, À TRÈS GRANDE CADENCE



Bords arrondis progressifs

Lame souple
haute résistance
effet biflex

Lissage grandes surfaces et plaques de plâtre

Plus de confort et de productivité

INOX TREMPÉ

Lame à lisser ParfaitLiss®

LISSAGE DES ENDUITS PROJÉTÉS, FINITION ET RATISSAGE SANS BAVURE DES BANDES ET PLAQUES DE PLÂTRE - APPLICATION ET FINITION DES ENDUITS DÉCO

- Ergonomique, légère - Grande maniabilité - Usure et lissage parfaitement homogène sur toute la longueur de la lame - Utilisation manuelle ou avec la perche ParfaitLiss® télescopique réf 3541 (non fournie)

Détails techniques

	Taille	Réf.	📦	Prix
- lame inox trempé, souple et ultra résistante à l'abrasion	2 cm	541002	2	
	4 cm	541004	2	
	6 cm	541006	2	
- Bords arrondis progressifs anti-trace	8 cm	541008	2	
- lame technologie Bi-Flex haute performance avec contre lame en PVC	10 cm	541010	2	
	12 cm	541012	2	
- Brevet déposé	15 cm	541015	2	
	25 cm	541025	2	
	35 cm	541035	2	
	45 cm	541045	2	
	60 cm	541060	2	
	80 cm	541080	1	
	100 cm	541100	1	
	120 cm	541120	1	



Perche ParfaitLiss®

POUR LES PLAFONDS, MURS ET SOLS

- Ultra légère et télescopique - S'utilise avec les Lames à lisser (réf 541) ou les lames dures (réf 4541) de la gamme ParfaitLiss®

Détails techniques

	Taille	Réf.	📦	Prix
- Tube en aluminium	2 x 0,50 m	3541050	1	
- Tête orientable	2 x 1,00 m	3541100	1	
- Système de blocage à came, rapide et fiable	2 x 2,00 m	3541200	1	

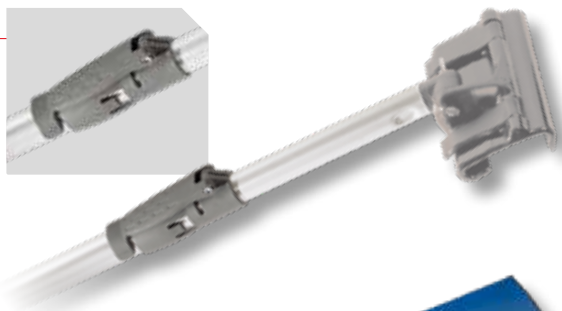

Lame dure ParfaitLiss®

POUR L'ÉGRENAGE ET LA PRÉPARATION DES SURFACES AVANT RATISSAGE ET LISSAGE - POUR LA POSE ET L'INDUCTION DE L'ARMATURE DANS L'ENDUIT D'ENCOLLAGE (ENDUIT ÉPAIS, ITE)

- Travail à 2 mains facilité grâce à son large manche ergonomique
- Léger
- Utilisation manuelle ou avec la perche ParfaitLiss® télescopique réf 3541 (non fournie)

Détails techniques

	Taille	Réf.	📦	Prix
- lame inox trempé 0,6 mm	60 cm	4541760	1	
- Bords arrondis - Ne raye pas les surfaces	100 cm	4541100	1	



NOUVEAUTÉ

INOX TREMPÉ

0,60

OUTILLAGE DU PEINTRE ET PLAQUISTE

PRÉPARATION

FINITION
BROSSES & ROULEAUX

POSE
DE REVÊTEMENTS

PROTECTION

MATÉRIEL
DE CHÂNTIER

NETTOYAGE
ET ENTRETIEN

MAÇON

CARRELEUR

PLAQUISTE

GROS ŒUVRE ET MATÉRIAUX

Accessoires de Pose des plaques

Lève plaque de plâtre

SUPPORT DE PLAQUE ORIENTABLE PERMETTANT UNE POSE VERTICALE, MURALE OU INCLINÉE POUR LES SOUS-PENTES

- 2 supports de plaques de plâtre extensible avec 3 positions

Détails techniques

- Charge maxi : 68 kg
- Hauteur de pose : maximum 3.35 m
- Trépied à roulette
- Châssis à tige télescopique
- Support de plaque inclinable 60° et pivotant 360° horizontalement
- Frein automatique
- **Prévention des TMS (Troubles musculo-squelettiques)**
- Norme CE

Réf.	📦	Prix
3191000	1	

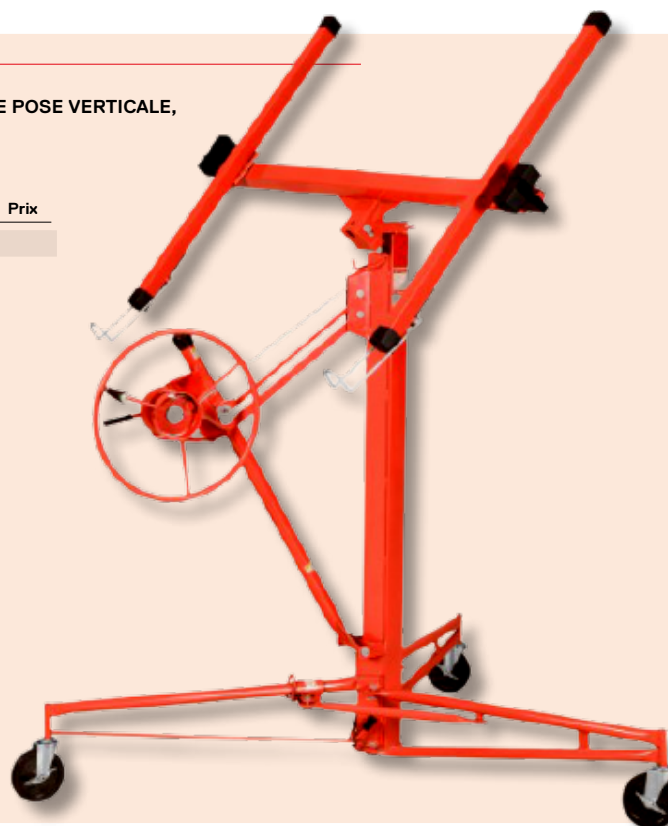

Transporteur à griffes

SET DE 2 POIGNÉES POUR LE TRANSPORT DE 2 PLAQUES PAR 2 PERSONNES



Détails techniques

- En acier ø15 mm
- Avec manchon caoutchouc antidérapant
- Longueur des griffes : 115 mm
- Largeur du support : 140 mm
- **Prévention TMS (Troubles musculo-squelettiques)**

Réf.	📦	Prix
3098000	1	



Cale plaque à levier

SYSTÈME À BASCULE : POUR UN POSITIONNEMENT PRÉCIS DE LA PLAQUE OU ISOLANT LORS DU VISSAGE SUR L'ARMATURE

Détails techniques

- Poignée désaxée
- Empattement large, bord aminci
- Cale amovible le long de la tige
- **Prévention TMS (Troubles musculo-squelettiques)**

Réf.	📦	Prix
3101000	1	

Transporteur à tige

POUR TRANSPORTER PLAQUES ET PANNEAUX PAR 1 SEULE PERSONNE
- Position ergonomique



Détails techniques

- Acier
- Poignée caoutchoutée
- **Prévention TMS (Troubles musculo-squelettiques)**

Dimensions	Réf.	📦	Prix
65 X 140 mm	3103000	1	

Levier à dégondrer

POUR SOULEVER ET METTRE EN PLACE LES PLAQUES DE PLÂTRE
- Également idéal pour dégondrer les portes



Détails techniques

- Acier
- Système à bascule
- Bord aminci
- **Prévention TMS (Troubles musculo-squelettiques)**

Réf.	📦	Prix
3099000	1	

Accessoires de Pose des plaques

Enduiseur de bandes Delko

APPLIQUE L'ENDUIT ET LA BANDE SIMULTANÉMENT - POUR LES PLATS ET LES ANGLES

- Poignée latérale confort ajustable à velcro
- Accès rapide au rechargement par crochets



Détails techniques

- Compatible rouleaux de bandes jusqu'à 150 m
- Capacité d'enduit jusqu'à 2,25 kg
- 2 molettes de réglage de débit incluses
- Applicateur d'angle breveté

Réf.		Prix
3014000	1	

Enduiseur de bandes Zunder

APPLIQUE L'ENDUIT ET LA BANDE SIMULTANÉMENT - POUR LES PLATS ET LES ANGLES

- Poignée principale souple et 2 poignées latérales ajustables par velcro
- Accès rapide au rechargement par crochet unique et charnières

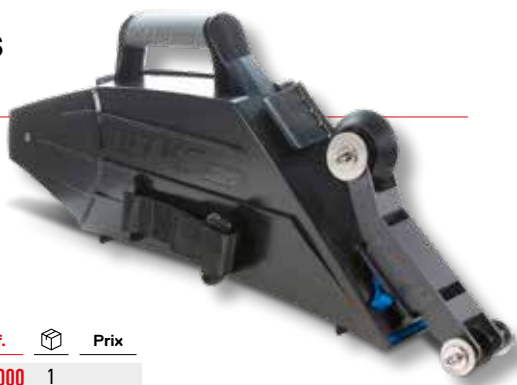

Détails techniques

- Compatible rouleaux de bandes jusqu'à 150 m
- Capacité d'enduit environ 2,2 kg
- Levier de débit d'enduit ajustable
- Roue double pour les plats et les angles

Réf.		Prix
3214000	1	

Rouleur d'angle intérieur Clipsable

UTILISÉ JUSTE APRÈS L'OUTIL DE COLLAGE AUTOMATIQUE - REPOUSSE LA BANDE DANS L'ANGLE

- Indispensable avant le passage du finisseur d'angle



Détails techniques

- Marouffleur clipsable sur perche télescopique ClipSystem réf.1482
- Monture acier avec rotule
- 4 roulettes nylon anti-trace

Réf.		Prix
2946000	1	

Rouleur d'angle extérieur Clipsable

POUR FAIRE SORTIR L'EXCÈS D'ENDUIT ET BIEN ENFONCER LE RENFORT D'ANGLE

- Pour des angles saillants
- Serre avec force la bande armée ou autre bande, calicot



Détails techniques

- Marouffleur clipsable sur perche télescopique ClipSystem réf.1482
- Monture acier avec rotule
- 4 roulettes nylon anti-trace

Réf.		Prix
2948000	1	

Étai automatique

UNE 3^{ÈME} MAIN POUR TOUT BLOQUER (PLAQUES, PANNEAUX, CORNICHES, SYSTÈME DE PROTECTION...)

Détails techniques

- Platinés articulés 13 x 8 cm démontables
- Blocage rapide par came
- De 145 à 270 cm
- Charge maximum verticale : 60 kg

Réf.		Prix
1362000	1	



Perche télescopique ClipSystem®

VOIR, ENDUIRE, LISSER ET PONCER - PERCHE UNIVERSELLE POUR TOUS LES ARTICLES DES GAMMES CLIPSYSTEM®, ERGOLISS® & OP PROCESS®

Détails techniques

- Tubes en aluminium
- Tête conique femelle avec système de fixation des ergots
- Poignée ergonomique antidérapante
- Système de blocage à came de la perche

Taille	Réf.		Prix
2 x 0.70 m	1482070	4	
2 x 1.00 m	1482100	4	



OUTILLAGE DU PEINTRE ET PLAQUISTE

PRÉPARATION

FINITION
BROSSES & ROULEAUX

POSE
DE REVÊTEMENTS

PROTECTION

MATÉRIEL
DE CHANTIER

NETTOYAGE
ET ENTRETIEN

MAÇON

CARRELEUR

PLAQUISTE

GROS ŒUVRE ET MATÉRIAUX

Cisaille à tôle « Aviation » Coupe à droite

BRAS DÉMULTIPLIÉS

Détails techniques

- Lames acier haute résistance
- Poignée touché soft antidérapante avec garde pour protéger le doigt de l'utilisateur
- Capacité de coupe :
 - 1.5 mm : tôle douce
 - 0.9 mm : acier inoxydable

Taille	Réf.		Prix
22,5 cm	1212000	1	



Cisaille à tôle « Aviation » Coupe droite

COUPE RAILS, PROFILÉS, BARRE DE SEUIL EN ACIER, ALUMINIUM, ZINC, PLASTIQUE, GALVA, ...

Détails techniques

- Lames micro-dentées
- Poignée touché soft avec garde pour protéger le doigt
- Cliquet d'ouverture
- Ressort de rappel
- Démultiplicateur
- Capacité de coupe :
 - 0.8 mm : acier inoxydable
 - 1.2 mm : métal tendre

Taille	Réf.		Prix
32 cm	1202000	1	



Cisaille Type Aviation Coupe droite

COUPE DROITE, À GAUCHE OU À DROITE

Détails techniques

- Mâchoire chrome traité
- Ressort de rappel
- Capacité de coupe :
 - 1.2 mm : tôle
 - 0.8 mm : acier inoxydable

Taille	Réf.		Prix
25,5 cm	1777000	1	

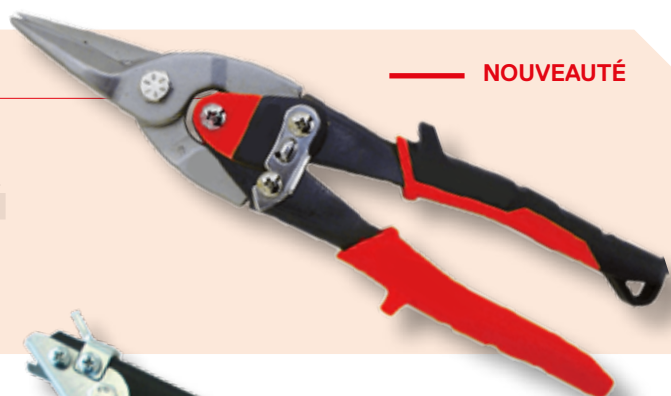

NOUVEAUTÉ

Cisaille grignoteuse

AJOURAGE ET DÉCOUPE

Détails techniques

- Lames acier haute résistance
- Poignée touché soft antidérapante avec garde pour protéger le doigt de l'utilisateur
- Muni d'un coupe copeau intégré
- Capacité de coupe :
 - 1.2 mm : galva, zinc, tôle douce
 - 1.5 mm : cuivre, laiton
 - 2.0 mm : PVC, dalle vinyle, aluminium

Réf.		Prix
1210000	1	



Cisaille à tôle forgée

COUPE DROITE - COUPE ARTICULÉE «PASSE-FRANC»

Détails techniques

- Lames décalées
- Poignée bi-matière avec garde de protection
- Capacités de coupe :
 - 0.8 mm : acier inoxydable
 - 1.0 mm : Tôle bleuie
 - 1.2 mm : galva/zinc
 - 1.5 mm : Cuivre/Laiton/Tôle douce
 - 2.0 mm : Aluminium/PVC
 - 2.5 mm : Polycarbonate

Taille	Réf.		Prix
25 cm	1771000	1	



Pince multicoûpe à onglet

MULTIFONCTIONNELLE : COUPE BANDE PVC, MOULURES DÉCORATIVES, BANDE PLAQUISTE RIGIDE

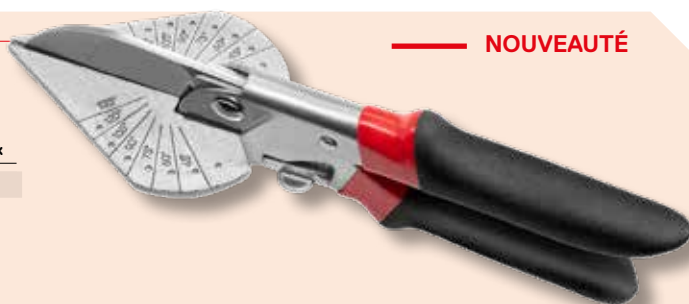

NOUVEAUTÉ

Détails techniques

- Multi-angle 45° - 135° réglable
- Lame interchangeable
- Poignée touché soft antidérapante

Taille	Réf.	📦	Prix
	1776000	1	

Pince à sertir rails et montants

POUR LE SERTISSAGE DE TOUT TYPE DE RAILS ET MONTANTS (ÉGALEMENT POUR LISSES ET FOURRURES, F530, ...)

- Tête articulée



Détails techniques

- Utilisation droite et gauche
- Poignée touché soft antidérapante
- Garde pour protéger le doigt de l'utilisateur
- Capacité maxi 1 + 1 mm

Taille	Réf.	📦	Prix
330 mm	3007000	1	

Pince à sertir les profilés

POUR LE SERTISSAGE DES PROFILÉS SANS VIS NI RIVET



Détails techniques

- Poignée touché soft antidérapante
- Garde pour protéger le doigt de l'utilisateur
- Capacité maxi 0.8 + 0.8 mm

Taille	Réf.	📦	Prix
340 mm	1214000	1	

Pince à sertir rails et montants - 1 main

SERTISSAGE DES RAILS ET DES MONTANTS - UTILISATION 1 MAIN

- Fixation rapide par poinçonnage



Détails techniques

- Poignée touché soft antidérapante
- Garde pour protéger les doigts de l'utilisateur
- Capacité maxi 0.6 + 0.6 mm

Taille	Réf.	📦	Prix
270 mm	3015000	1	

Pince à chevilles métalliques

POUR CORPS CREUX - UTILISATION FACILE DANS LES ANGLES

- ENCOMBREMENT MINIMUM
- Déblocage aisé grâce à une poussée inverse de la poignée



Détails techniques

- Spécial cheville ø8 mm
- Système à crémaillère à 5 crans
- Course de tirage de 30 mm
- Poignée touché soft antidérapante
- Garde pour protéger le doigt de l'utilisateur

Taille	Réf.	📦	Prix
180 mm	1213000	1	

OUTILLAGE DU PEINTRE ET PLAQUISTE

PRÉPARATION

FINITION
BROSSES & ROULEAUX

POSE
DE REVÊTEMENTS

PROTECTION

MATÉRIEL
DE CHANTIER

NETTOYAGE
ET ENTRETIEN

MAÇON

CARRELEUR

PLAQUISTE

GROS ŒUVRE ET MATÉRIAUX

Porte embout de vissage Spécial Plaquiste

TRANSFORME VOTRE VISSSEUSE CLASSIQUE EN VISSSEUSE PROFESSIONNELLE DE PLAQUISTE.

- Enfonce automatiquement les vis à la profondeur appropriée.

NOUVEAUTÉ

Détails techniques

- Aimant puissant
- Embout interchangeable
- Mode dévissage

Réf.	Prix
3003000	1

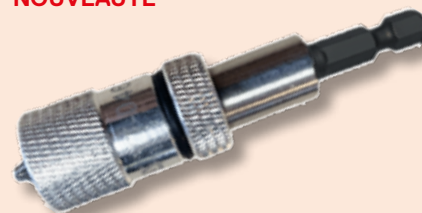

Scie à guichet simple tranchant

POUR LA DÉCOUPE DES PLAQUES DE PLÂTRE, PANNEAUX DE PARTICULES OU PFL

- Très rigide
- Pointe aiguisée

Détails techniques

- Double denture pour coupe directionnelle et évacuation des sciures
- Denture 8TPI
- Poignée ergonomique bi-matière

Taille	Réf.	Prix
160 mm	1513000	1



Scie à guichet double tranchant

LAME DOUBLE TRANCHANT : FACILITE LES MANŒUVRES LORS DE LA COUPE

NOUVEAUTÉ

Détails techniques

- Denture : double rangée décalée - Triple biseau
- Pointe trident pour amorce des coupes ou avant trous
- Poignée ergonomique bi-matière
- Fourreau inclus

Dimensions	Réf.	Prix
180 mm	3110180	1
250 mm	3110250	1



Scie plaque de plâtre

EGALEMENT POUR LES PANNEAUX DE PARTICULES - PRÉCISE ET RAPIDE

Détails techniques

- Denture G17 trempée avec gorge de dégagement
- Double denture : fine à l'extrémité (trait de précision en début de coupe), grosses dents (sciage rapide de la plaque)
- Poignée bi-composant
- Angles 90° et 45° intégrés à la poignée

Taille	Réf.	Prix
550 mm	3066000	1



RETROUVEZ L'ENSEMBLE DE NOTRE GAMME DE SCIES

P. 214-215



Cutter 25 mm Plaquiste

SPÉCIAL PLAQUES DE PLÂTRE

Détails techniques

- lame sécable 25 mm
- Corps bi-matière avec guide lame métallique

Taille	Réf.		Prix
25 mm	152000	6	



Cutter 25 mm Olfa XH1 Plaquiste

CONCEPTION SYMÉTRIQUE : UTILISATION PAR LES DROITIERS ET GAUCHERS

- Résistant aux acides et acétates

Détails techniques

- lame sécable 25 mm
- Verrouillage de la lame par molette
- Corps bi-matière confort avec guide lame métallique
- Poignée en élastomère et fibre de verre renforcée

Taille	Réf.		Prix
25 mm	161000	6	



Cutter 25 mm Olfa H1

CONCEPTION SYMÉTRIQUE : UTILISATION PAR LES DROITIERS ET GAUCHERS

- Arrière du manche revêtu de caoutchouc, assure une prise sûre

Détails techniques

- lame sécable 25 mm
- Mécanisme de verrouillage de la lame par molette : positions illimitées de la lame
- Corps bi-matière avec guide lame métallique

Taille	Réf.		Prix
25 mm	1807000	6	



LE CONSEIL DE L'OUTIL PARFAIT

GUIDE DE CHOIX LAMES SÉCABLES 25 MM

Toutes les lames ci-dessous sont compatibles avec les cutters présents sur cette page.

Désignation	Qualité	Ep.	Réf.	Pack		Prix
Lames Olfa H1 	Pour matériaux de construction, y compris les cloisons sèches, linoléum, tapis, revêtements de sol, isolation et matériaux de toiture - Acier carbone	0.7 mm	1808000	Étui 5 lames (Carte LS OLFA)	6	
			3808000	Étui 5 lames (Carte LS OP)	10	
Lames noires 	Affûtage assurant 25% de tranchant supplémentaire qu'une lame traditionnelle - Acier inoxydable - Revêtement anti-corrosion	0.7 mm	2020000	Étui 10 lames (Carte LS OLFA)	6	
Lame standard 	Spécial matériaux épais - Acier trempé	-	158000	Étui 10 lames	10	

OUTILLAGE DU PEINTRE ET PLAQUISTE

PRÉPARATION

FINITION
BROSSES & ROULEAUX

POSE
DE REVÊTEMENTS

PROTECTION

MATÉRIEL
DE CHANTIER

NETTOYAGE
ET ENTRETIEN

MAÇON

CARRELEUR

GROS ŒUVRE ET MATÉRIAUX

PLAQUISTE

Rabot à Râpe métallique

DÉGROSSISSAGE ET AFFLEURAGE DES CHANTS DE PLAQUES DE PLÂTRE

Détails techniques	Dimensions	Réf.	📦	Prix
- Corps en métal - Poignée d'appui avant pour plus de précision - Râpe plane métallique comprise - Râpe interchangeable réf.2687	42 x 255 mm	2683000	1	



Râpe métallique pour Rabot

LAME INTERCHANGEABLE POUR RABOT RÂPE RÉF. 2683

Détails techniques	Dimensions	Réf.	📦	Prix
- Râpe plane métallique	42 x 255 mm	2687000	1	



Cale à poncer

POUR LE PONÇAGE DES PLAQUES DE PLÂTRE

Détails techniques	Dimensions	Réf.	📦	Prix
- Fixation du treillis abrasif par serrage à vis - Poignée et semelle en mousse HD avec sous couche mousse - Livrée sans abrasif	105 x 230 mm	2942000	1	



Treillis pour Cale à poncer

TREILLIS ABRASIF POUR CALE À PONCER RÉF. 2942000

Détails techniques	Dimensions	Réf.	📦	Prix
- Boîte de 50 - Grain 100 (moyen)	115 x 280 mm	2943100	1	
		Boîte de 10 - Grain 100 (moyen) Présentation libre service		
	115 x 280 mm	3943100	5	



DES CONCEPTS BREVETÉS INNOVANTS

ErgoLiss®

P. 26



ParfaitLiss®

P. 23



GROS ŒUVRE ET MATÉRIAUX

PINCEAUX & ROULEAUX GAMME LS



Brosses Gamme L.S. /// 264 - 269



Travaux intérieurs /extérieurs /// 274 à 276



Mini-rouleaux /// 277 - 278



Brosses à peindre et Spalters /// 270



Pinceaux raccords et à lessiver /// 271 à 273

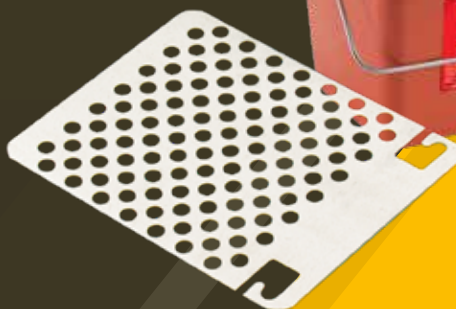
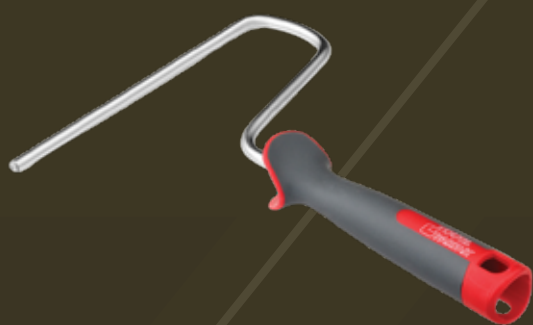

RETROUVEZ
TOUS NOS ACCESSOIRES,
MONTURES, PERCHES
ET GRILLES

P. 104 à 114

OUTILLAGE DU PEINTRE ET PLAQUISTE

PRÉPARATION

FINITION
BROSSES & ROULEAUXPOSE
DE REVÊTEMENTS

PROTECTION

MATÉRIEL
DE CHANTIERNETTOYAGE
ET ENTRETIEN

MAÇON

CARRELEUR

PLAQUISTE

PINCEAUX & ROULEAUX
GAMME LS

GROS ŒUVRE ET MATÉRIAUX

Brosses plates

Brosse plate Universelle

Détails techniques

	Taille	Sortie Fibres	Epaisseur	Réf.	📦	Prix
- Fibres synthétiques	20	44 mm	15 mm	2376020	6	
- Virole acier nickelé	30	44 mm	15 mm	2376030	6	
- Manche polypro verni	40	44 mm	15 mm	2376040	6	
	50	50 mm	15 mm	2376050	6	
	60	57 mm	15 mm	2376060	6	
	70	57 mm	15 mm	2376070	6	
	80	63 mm	15 mm	2376080	6	



Brosse plate Acrylique

Détails techniques

	Taille	Sortie Fibres	Epaisseur	Réf.	📦	Prix
- 100% synthétiques étagées	20	50 mm	15 mm	2378020	6	
- Virole acier nickelé	30	50 mm	15 mm	2378030	6	
- Manche polypro verni	40	50 mm	15 mm	2378040	6	
	50	50 mm	15 mm	2378050	6	
	60	57 mm	15 mm	2378060	6	
	70	57 mm	15 mm	2378070	6	
	80	63 mm	15 mm	2378080	6	



Brosse plate Traitement du bois

Détails techniques

	Taille	Sortie Fibres	Epaisseur	Réf.	📦	Prix
- Mélange soies et polyester sable	20	43 mm	15 mm	2380020	6	
	30	43 mm	15 mm	2380030	6	
- Virole acier nickelé	40	43 mm	15 mm	2380040	6	
- Manche polypro verni	50	49 mm	15 mm	2380050	6	
	60	56 mm	15 mm	2380060	6	
	70	56 mm	15 mm	2380070	6	
	80	62 mm	15 mm	2380080	6	



Brosse plate Universelle

Détails techniques

	Taille	Sortie Fibres	Epaisseur	Réf.	📦	Prix
- Fibres synthétiques	25	44 mm	11 mm	2461125	6	
- Virole Inox	35	50 mm	13 mm	2461135	6	
- Manche Soft	50	50 mm	14 mm	2461150	6	
	60	57 mm	16 mm	2461160	6	
	75	57 mm	17 mm	2461175	6	



Brosse plate Acrylique

Détails techniques

	Taille	Sortie Fibres	Epaisseur	Réf.	📦	Prix
- 100% synthétiques étagées	25	49 mm	11 mm	2462125	6	
- Virole Inox	35	49 mm	13 mm	2462135	6	
- Manche Soft	50	49 mm	14 mm	2462150	6	
	60	56 mm	16 mm	2462160	6	
	75	56 mm	17 mm	2462175	6	



Brosse plate Universelle

Détails techniques

	Taille	Sortie Fibres	Epaisseur	Réf.	📦	Prix
- Mélange soies et fibres synthétiques	20	44 mm	15 mm	2308020	6	
	30	44 mm	15 mm	2308030	6	
- Virole acier nickelé	40	44 mm	15 mm	2308040	6	
- Manche polypro	50	50 mm	15 mm	2308050	6	
	60	57 mm	15 mm	2308060	6	
	70	57 mm	15 mm	2308070	6	
	80	63 mm	15 mm	2308080	6	



Brosses plates

Brosse plate Universelle

Détails techniques

	Taille	Sortie Fibres	Epaisseur	Réf.		Prix
- Mélange soies et synthétique	20	44 mm	9 mm	1802520	6	
- Virole acier nickelé	30	44 mm	12 mm	1802530	6	
- Manche bois verni	40	50 mm	14 mm	1802540	6	
- Série épaisse	50	57 mm	16 mm	1802550	6	
	60	57 mm	17 mm	1802560	6	
	70	63 mm	18 mm	1802570	6	
	80	63 mm	19 mm	1802580	6	

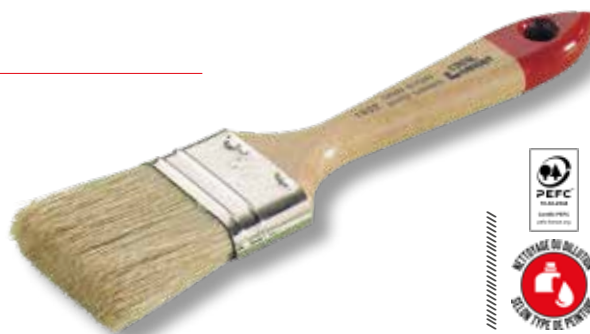

Brosse plate Acrylique

Détails techniques

	Taille	Sortie Fibres	Epaisseur	Réf.		Prix
- Mélange soies et polyester gold	20	43 mm	9 mm	1803520	6	
- Virole acier nickelé	30	43 mm	12 mm	1803530	6	
- Manche bois verni	40	49 mm	14 mm	1803540	6	
- Série épaisse	50	56 mm	16 mm	1803550	6	
	60	62 mm	17 mm	1803560	6	
	70	68 mm	18 mm	1803570	6	
	80	68 mm	19 mm	1803580	6	



Brosse plate Traitement du bois

Détails techniques

	Taille	Sortie Fibres	Epaisseur	Réf.		Prix
- Mélange soies et polyester sable	20	49 mm	9 mm	261020	6	
- Virole acier nickelé	30	49 mm	12 mm	261030	6	
- Manche bois verni	40	49 mm	14 mm	261040	6	
- Série épaisse	50	56 mm	16 mm	261050	6	
	60	62 mm	17 mm	261060	6	
	70	68 mm	18 mm	261070	6	
	80	76 mm	19 mm	261080	6	



Brosse plate Universelle

Détails techniques

	Taille	Sortie Fibres	Epaisseur	Réf.		Prix
- Mélange soies et synthétique	20	44 mm	7 mm	250520	6	
- Virole acier nickelé	30	44 mm	9 mm	250530	6	
- Manche bois naturel poncé	40	44 mm	11 mm	250540	6	
- Série moyenne	50	50 mm	12 mm	250550	6	
	60	57 mm	13 mm	250560	6	
	70	57 mm	13 mm	250570	6	
	80	63 mm	14 mm	250580	6	



Brosse plate Bâtiment

Détails techniques

	Taille	Sortie Fibres	Epaisseur	Réf.		Prix
- Fibres synthétique	15	37 mm	6 mm	943515	6	
- Virole acier nickelé	20	44 mm	6 mm	943520	6	
- Manche bois naturel poncé	25	44 mm	6.5 mm	943525	6	
- Série mince	30	44 mm	7 mm	943530	6	
	35	44 mm	8 mm	943535	6	
	40	44 mm	8.5 mm	943540	6	
	50	50 mm	9.5 mm	943550	6	
	60	50 mm	10 mm	943560	6	
	70	57 mm	11 mm	943570	6	
	80	57 mm	12 mm	943580	6	
	90	57 mm	12 mm	943590	6	
	100	57 mm	12 mm	943100	6	



OUTILLAGE DU PEINTRE ET PLAQUISTE

PRÉPARATION

FINITION
BROSSES & ROULEAUX

POSE
DE REVÊTEMENTS

PROTECTION

MATÉRIEL
DE CHANTIER

NETTOYAGE
ET ENTRETIEN

MAÇON

CARRELEUR

PLAQUISTE

PINCEAUX & ROULEAUX
GAMME LS

GROS ŒUVRE ET MATÉRIAUX

Brosses rondes

Brosse à recharger Universelle

Détails techniques

Détails techniques	Taille	Sortie Fibres	Diamètre	Réf.	📦	Prix
- Fibres synthétiques	3/0	49 mm	15 mm	2377030	6	
- Montée sur fleur	0	49 mm	18 mm	2377000	6	
- Virole acier nickelé	2	55 mm	21 mm	2377002	6	
- Manche polypro verni	4	62 mm	25 mm	2377004	6	
	6	68 mm	29 mm	2377006	6	



Brosse à recharger Acrylique

Détails techniques

Détails techniques	Taille	Sortie Fibres	Diamètre	Réf.	📦	Prix
- 100% synthétiques étagées	3/0	49 mm	15 mm	2379030	6	
- Montée sur fleur	0	49 mm	18 mm	2379000	6	
- Virole acier nickelé	2	55 mm	21 mm	2379002	6	
- Manche polypro verni	4	62 mm	25 mm	2379004	6	
	6	68 mm	29 mm	2379006	6	



Brosse à recharger Traitement du bois

Détails techniques

Détails techniques	Taille	Sortie Fibres	Diamètre	Réf.	📦	Prix
- Mélange soies et polyester sable	3/0	49 mm	15 mm	2381030	6	
- Montée sur fleur	0	49 mm	18 mm	2381000	6	
- Virole acier nickelé	2	55 mm	21 mm	2381002	6	
- Manche polypro verni	4	62 mm	25 mm	2381004	6	
	6	68 mm	29 mm	2381006	6	



Brosse à recharger Universelle

Détails techniques

Détails techniques	Taille	Sortie Fibres	Diamètre	Réf.	📦	Prix
- Fibres synthétiques	3/0	49 mm	15 mm	2466130	6	
- Montée sur fleur	0	49 mm	18 mm	2466100	6	
- Virole Inox	2	55 mm	21 mm	2466102	6	
- Manche Soft	4	62 mm	25 mm	2466104	6	
	6	68 mm	29 mm	2466106	6	

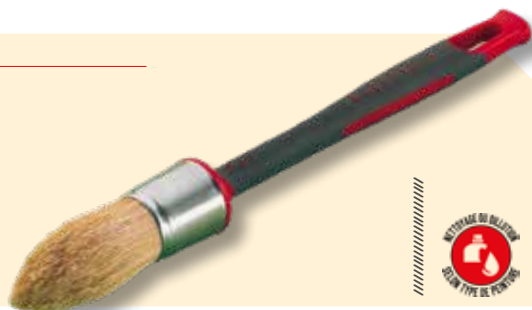

Brosse à recharger Acrylique

Détails techniques

Détails techniques	Taille	Sortie Fibres	Diamètre	Réf.	📦	Prix
- 100% synthétiques étagées	3/0	49 mm	15 mm	2466130	6	
- Montée sur fleur	0	49 mm	18 mm	2466100	6	
- Virole Inox	2	55 mm	21 mm	2466102	6	
- Manche Soft	4	62 mm	25 mm	2466104	6	
	6	68 mm	29 mm	2466106	6	

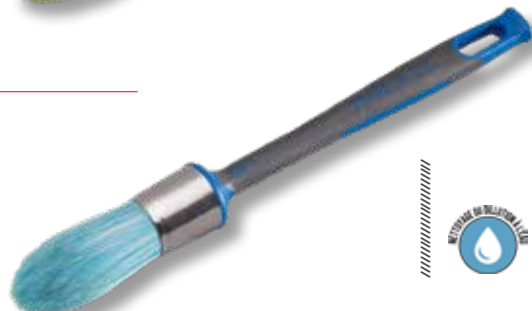

Brosse à recharger Universelle

Détails techniques

Détails techniques	Taille	Sortie Fibres	Diamètre	Réf.	📦	Prix
- Mélange soies et synthétique	3/0	49 mm	15 mm	2313030	6	
- Manche PP	0	49 mm	18 mm	2313000	6	
	2	55 mm	21 mm	2313002	6	
	4	62 mm	25 mm	2313004	6	
	6	62 mm	29 mm	2313006	6	

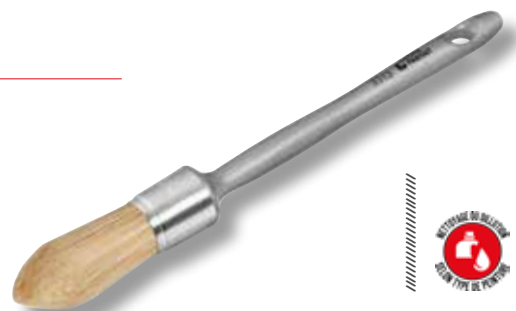

Brosses rondes

Brosse à recharger Universelle

Détails techniques

	Taille	Sortie Fibres	Diamètre	Réf.		Prix
- Mélange soies et synthétique	3/0	49 mm	15 mm	2300530	6	
- Montée sur fleur	0	49 mm	18 mm	2300500	6	
- Virole acier cuivré	2	55 mm	21 mm	2300502	6	
- Manche bois verni	4	62 mm	25 mm	2300504	6	
	6	68 mm	29 mm	2300506	6	

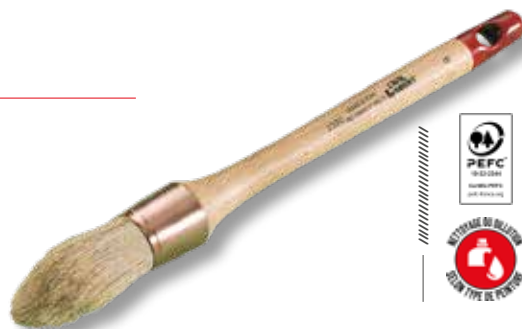

Brosse à recharger Acrylique

Détails techniques

	Taille	Sortie Fibres	Diamètre	Réf.		Prix
- Mélange soies et polyester gold	3/0	49 mm	15 mm	2897530	6	
- Montée sur fleur	0	49 mm	18 mm	2897500	6	
- Virole Inox	2	55 mm	21 mm	2897502	6	
- Manche bois verni	4	62 mm	25 mm	2897504	6	
	6	74 mm	29 mm	2897506	6	
	8	81 mm	32 mm	2897508	6	



Brosse à recharger Traitement du bois

Détails techniques

	Taille	Sortie Fibres	Diamètre	Réf.		Prix
- Mélange soies et polyester sable	3/0	49 mm	15 mm	2871030	6	
- Montée sur fleur	0	49 mm	18 mm	2871000	6	
- Virole acier nickelé	2	55 mm	21 mm	2871002	6	
- Manche bois verni	4	62 mm	25 mm	2871004	6	



Brosse à recharger Universelle

Détails techniques

	Taille	Sortie Fibres	Diamètre	Réf.		Prix
- Mélange soies et synthétique	3/0	49 mm	15 mm	2012530	6	
- Montée sur fleur	0	55 mm	18 mm	2012500	6	
- Virole Inox	2	62 mm	21 mm	2012502	6	
- Collet ficelle rouge sur les tailles 2 à 8	4	68 mm	25 mm	2012504	6	
	6	74 mm	29 mm	2012506	6	
- Manche bois verni	8	81 mm	32 mm	2012508	6	

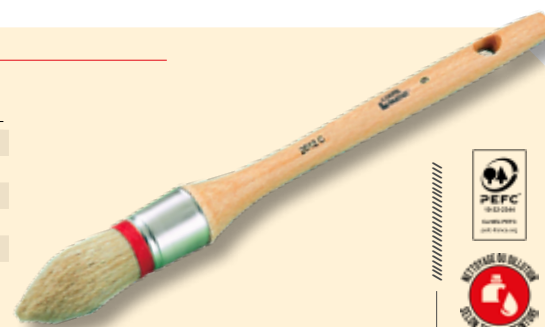

Brosse à recharger Chantier

Détails techniques

	Taille	Sortie Fibres	Diamètre	Réf.		Prix
- Fibres synthétiques	3/0	49 mm	15 mm	2888030	6	
- Montée sur fleur	0	55 mm	18 mm	2888000	6	
- Virole acier cuivré	2	55 mm	21 mm	2888502	6	
- Manche bois naturel poncé	4	62 mm	25 mm	2888504	6	
	6	68 mm	29 mm	2888506	6	
	8	74 mm	32 mm	2888508	6	



OUTILLAGE DU PEINTRE ET PLAQUISTE

PRÉPARATION

FINITION
BROSSES & ROULEAUX

POSE
DE REVÊTEMENTS

PROTECTION

MATÉRIEL
DE CHÂNTIER

NETTOYAGE
ET ENTRETIEN

MAÇON

CARRELEUR

PLAQUISTE

PINCEAUX & ROULEAUX
GAMME LS

GROS ŒUVRE ET MATÉRIAUX

Brosses rondes

Brosse ponce Universelle

Détails techniques

	Taille	Sortie Fibres	Diamètre	Réf.		Prix
- Fibres synthétiques	4	62 mm	25 mm	2373004	6	
- Virole acier nickelé	6	68 mm	29 mm	2373006	6	
- Manche polypro verni						



Brosse ponce Universelle

Détails techniques

	Taille	Sortie Fibres	Diamètre	Réf.		Prix
- Mélange soies et synthétique	4	57 mm	25 mm	2301504	6	
- Virole acier cuivré	6	63 mm	29 mm	2301506	6	
- Manche bois verni						



Brosse ponce Acrylique

Détails techniques

	Taille	Sortie Fibres	Diamètre	Réf.		Prix
- Mélange soies et polyester gold	4	68 mm	25 mm	2896504	6	
- Montée sur fleur	6	68 mm	29 mm	2896506	6	
- Virole Inox						
- Manche bois verni						



Brosse ponce Chantier

Détails techniques

	Taille	Sortie Fibres	Diamètre	Réf.		Prix
- Fibres synthétiques	4	50 mm	25 mm	2886504	6	
- Virole acier cuivré	6	57 mm	29 mm	2886506	6	
- Manche bois naturel poncé	8	63 mm	32 mm	2886508	6	



LA GAMME LIBRE SERVICE

- ♦ CODE COULEUR PAR TYPE DE PEINTURE
- ♦ CONCEPT « CLEF EN MAIN »
- ♦ ILV INFORMATIF



ACCESSOIRES DE PEINTURE



GAMME PRO TOUTES PEINTURES



ECOBOL LINER



PEINTURES ACRYLIQUES

IMPRESSION DES COUCHES (COLLES)

SATINÉE
CUIRINE
BALLS DE BAINS, Baignoires

SATINÉE, MATE ET LÉGERE
PEINTURE DE FINITION
Murs, boiserie

MATE
PEINTURES PLURIS ET PLANCHES
Surfaces lisses et progressives

REVÊTEMENT MINCE FACILITE
FAÇADE
Surfaces irrégulières



TRAITEMENT DU BOIS

BOIS EXTERIEUR

BOIS INTERIEUR

Lacis, saturateur

Vernis, vernificateur

Brosses plates coudées

Brosse plate coudée Universelle

Détails techniques

	Taille	Sortie Fibres	Epaisseur	Réf.	☐	Prix
- Fibres synthétiques	25	50 mm	9 mm	7947025	6	
- Virole acier cuivré	30	50 mm	9 mm	7947030	6	
- Manche bois verni	35	50 mm	9 mm	7947035	6	
	40	50 mm	9 mm	7947040	6	
	45	57 mm	9 mm	7947045	6	
	60	63 mm	9 mm	7947060	6	



Brosse plate coudée Acrylique

Détails techniques

	Taille	Sortie Fibres	Epaisseur	Réf.	☐	Prix
- Mélange soies et polyester gold	30	50 mm	9 mm	892530	6	
- Virole acier nickelé	40	50 mm	9 mm	892540	6	
- Manche bois verni	60	57 mm	9 mm	892560	6	



Brosse plate coudée Traitement du bois

Détails techniques

	Taille	Sortie Fibres	Epaisseur	Réf.	☐	Prix
- Mélange soies et polyester sable	25	44 mm	9 mm	7291025	6	
- Virole acier nickelé	35	50 mm	9 mm	7291035	6	
- Manche bois verni						



Brosse plate coudée sur chant

Détails techniques

	Taille	Sortie Fibres	Epaisseur	Réf.	☐	Prix
- Fibres synthétiques	30	50 mm	9 mm	1301530	6	
- Virole acier cuivré	35	50 mm	9 mm	1301535	6	
- Manche bois naturel poncé	40	50 mm	9 mm	1301540	6	

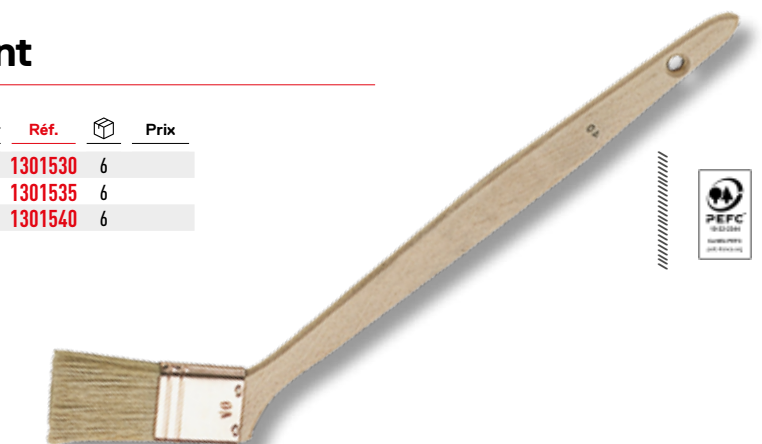

OUTILLAGE DU PEINTRE ET PLAQUISTE

PRÉPARATION

FINITION
BROSSES & ROULEAUX

POSE
DE REVÊTEMENTS

PROTECTION

MATÉRIEL
DE CHÂNTIER

NETTOYAGE
ET ENTRETIEN

MAÇON

CARRELEUR

PLAQUISTE

PINCEAUX & ROULEAUX
GAMME LS

GROS ŒUVRE ET MATÉRIAUX

Brosses à peindre - Spalter

Brosse plate à peindre Acrylique

Détails techniques

	Taille	Sortie Fibres	Réf.		Prix
- Mélange soies et polyester	100	60 mm	447100	6	
- Manche avec ailette de maintien	120	60 mm	447120	6	

- Tirure longue



Brosse plate à peindre

Détails techniques

	Taille	Sortie Fibres	Réf.		Prix
- Mélange soies blanches et polyester	100	59 mm	952500	6	
- Manche avec ailette de maintien	120	62 mm	952520	6	

- Tirure longue



Brosse plate à peindre Pro

Détails techniques

	Taille	Sortie Fibres	Réf.		Prix
- 100% soies blanches extra	100	60 mm	953500	6	
- Manche bois verni galbé	120	68 mm	953520	6	
- Double ailette métallique de maintien	140	68 mm	953550	6	

- Tirure longue



Brosse spalter

Détails techniques

	Taille	Sortie Fibres	Réf.		Prix
- Mélange soies et synthétique	80	50 mm	728508	6	
- Virole acier cuivré	100	50 mm	728510	6	
- Manche bois naturel poncé	120	50 mm	728512	6	
	140	50 mm	728514	6	
	200	50 mm	728520	6	



Brosse à vitrifier

IDÉAL POUR PARQUETTEUR

Détails techniques

	Taille	Réf.		Prix
- Fibres nylon	8 cm	2145000	1	
- Manche plastique	18 cm	2146000	1	
	28 cm	2147000	1	



Brosses à tableau

Brosse à tableau Plate

Détails techniques	Taille	Réf.	📦	Prix	Réf.	📦	Prix
- Fibres soies blanches	2	997502	6		LOT DE 2		
- Virole fer blanc	4	997504	6		3997504	6	
- Manche bois naturel poncé	6	997506	6		3997506	6	
	8	997508	6		3997508	6	
	10	997510	6		3997510	6	
	12	997512	6		3997512	6	
	14	997514	6		3997514	6	
	16	997516	6		3997516	6	
	18	997518	6				



Brosse à tableau Ronde

Détails techniques	Taille	Réf.	📦	Prix	Réf.	📦	Prix
- Fibres soies blanches	2	998502	6		LOT DE 2		
- Virole fer blanc	4	998504	6		3998504	6	
- Manche bois naturel poncé	6	998506	6		3998506	6	
	8	998508	6		3998508	6	
	10	998510	6		3998510	6	
	12	998512	6		3998512	6	
	14	998514	6		3998514	6	
	16	998516	6		3998516	6	
	18	998518	6				



Lot de 4 Brosses à tableau Mixtes

Détails techniques	Réf.	📦	Prix
Composé de	2916000	1	
- 2 Brosses plates N°6 et N°12			
- 2 Brosses rondes N°10 et N°14			
- Fibres soies blanches			
- Virole fer blanc			
- Manche bois naturel poncé			



Lot de 3 Brosses à tableau Mixtes

Détails techniques	Réf.	📦	Prix
Composé de	2915000	1	
- 3 Brosses plates N°6, N°10 et N°14			
- Fibres soies blanches			
- Virole fer blanc			
- Manche bois naturel poncé			



Lot de 4 Brosses à tableau Aquarelle

Détails techniques	Réf.	📦	Prix
Composé de	2917000	1	
- 4 Brosses rondes N°2, N°4, N°6 et N°12			
- Fibres soies mélange extra-fin			
- Virole nickelée			
- Manche bois verni			



OUTILLAGE DU PEINTRE ET PLAQUISTE

PRÉPARATION

FINITION
BROSSES & ROULEAUX

POSE
DE REVÊTEMENTS

PROTECTION

MATÉRIEL
DE CHANTIER

NETTOYAGE
ET ENTRETIEN

MAÇON

CARRELEUR

PLAQUISTE

PINCEAUX & ROULEAUX
GAMME L.S.

GROS ŒUVRE ET MATÉRIAUX

Brosses à lessiver

Brosse à lessiver plate

Détails techniques

	Taille	Sortie Fibres	Epaisseur	Réf.		Prix
- 100% Nylon blanc	20 mm	42 mm	6 mm	891520	6	
- Virole fer blanc	30 mm	35 mm	7 mm	891530	6	
- Manche bois naturel poncé	40 mm	42 mm	7 mm	891540	6	
- Long	50 mm	42 mm	9 mm	891550	6	
	60 mm	42 mm	10 mm	891560	6	



Brosse pouce à lessiver

Détails techniques

	Taille	Sortie Fibres	Diamètre	Réf.		Prix
- 100% Nylon blanc	4	48 mm	25 mm	1307504	6	
- Virole acier cuivré	6	50 mm	29 mm	1307506	6	
- Manche bois naturel poncé						



Brosse à lessiver

Détails techniques

	Taille	Sortie Fibres	Diamètre	Réf.		Prix
- 100% Nylon blanc	16	68 mm	56 mm	949514	3	
- Montée main						
- Virole acier nickelé						
- Manche bois naturel poncé						



Brosse à lessiver

Détails techniques

	Taille	Sortie Fibres	Diamètre	Réf.		Prix
- 100% Nylon fleuré marron	16	68 mm	56 mm	707514	3	
- Montée main						
- Virole acier nickelé						
- Manche bois naturel poncé						



Brosses à mouiller

Brosse à badigeon

Détails techniques	Taille	Sortie Fibres	Diamètre	Réf.		Prix
- 100 % Soies naturelles grises extra	12	78 mm	44 mm	950512	3	
- Virole acier nickelé	14	84 mm	49 mm	950514	3	

- Manche bois naturel poncé
- **Tirure longue**



Brosse à badigeon

RÉSISTE AUX LIQUIDES AGRESSIFS

Détails techniques	Taille	Sortie Fibres	Diamètre	Réf.		Prix
- Mélange tampico et synthétique	50	94 mm	50 mm	1300500	3	

- Virole acier nickelé
- Manche bois naturel poncé
- **Tirure longue**



Brosse à blanchir Tampico

RÉSISTE À TOUS LES ACIDES ET SOLVANTS

Détails techniques	Taille	Sortie Fibres	Réf.		Prix
- Fibres blanches de Tampico	150	75 mm	898000	3	

- 7 rangs
- Virole fer blanc
- Manche plastique avec ailette
- Semelle bois



OUTILLAGE DU PEINTRE ET PLAQUISTE

PRÉPARATION

FINITION
BROSSES & ROULEAUX

POSE
DE REVÊTEMENTS

PROTECTION

MATÉRIEL
DE CHÂNTIER

NETTOYAGE
ET ENTRETIEN

MAÇON

CARRELEUR

PLAQUISTE

GROS ŒUVRE ET MATÉRIAUX

PINCEAUX & ROULEAUX
GAMME LS

Travaux intérieurs

Toutes Peintures

Antigoutte Murs & plafonds

FINITION MATE ET SATINÉE

Détails techniques

- Polyester tissé 12 mm
- Flasques incurvées : évitent les marques latérales

Taille	Réf.	📦	Prix
180 mm	1233180	6	
250 mm	1233250	6	
180 mm	4233180	1	



Peinture de Finition

FINITION MATE ET SATINÉE

Détails techniques

- Microfibre 10 mm
- Flasques incurvées : évitent les marques latérales

Taille	Réf.	📦	Prix
180 mm	1887180	6	
180 mm	4887180	1	



Peinture de sols

SPÉCIAL PEINTURES TECHNIQUES - FINITION MATE ET SATINÉE

Détails techniques

- Polyamide 12 mm
- Bords retournés
- Flasques incurvées : évitent les marques latérales

Taille	Réf.	📦	Prix
180 mm	1275180	6	
180 mm	4275180	1	



Lasure & Traitement du bois

FINITION SEMI-TENDUE

Détails techniques

- Microfibre polyester 10 mm
- Flasques incurvées : évitent les marques latérales

Taille	Réf.	📦	Prix
180 mm	1258180	6	
180 mm	4258180	1	



Travaux intérieurs

Peinture Acrylique

Impression & Sous-couche

SUPPORT RÉGULIER

Détails techniques

	Taille	Réf.	📦	Prix
- Polyester 12 mm	180 mm	1262180	6	
- Flasques incurvées : évitent les marques latérales	180 mm	4262180	1	



Cuisine, salle de bains & boiserie

SUPPORT LISSE ET PRÉPARÉ - FINITION SATINÉE ET BRILLANTE

Détails techniques

	Taille	Réf.	📦	Prix
- Polyester texturé 7 mm	180 mm	1263180	6	
- Flasques incurvées : évitent les marques latérales	180 mm	4263180	1	



Murs & plafonds

FINITION MATE

Détails techniques

	Taille	Réf.	📦	Prix
- Polyester tissé 12 mm	180 mm	1266180	6	
- Bords biseautés	250 mm	1266250	6	
- Flasques incurvées : évitent les marques latérales	180 mm	4266180	1	



Peinture de Finition

FINITION MATE ET SATINÉE

Détails techniques

	Taille	Réf.	📦	Prix
- Polyester texturé 12 mm	180 mm	1267180	6	
- Bords biseautés	250 mm	1267250	6	
- Flasques incurvées : évitent les marques latérales	180 mm	4267180	1	



OUTILLAGE DU PEINTRE ET PLAQUISTE

PRÉPARATION

FINITION
BROSSES & ROULEAUX

POSE
DE REVÊTEMENTS

PROTECTION

MATÉRIEL
DE CHÂNTIER

NETTOYAGE
ET ENTRETIEN

MAÇON

CARRELEUR

PLAQUISTE

PINCEAUX & ROULEAUX
GAMME LS

GROS ŒUVRE ET MATÉRIAUX

Travaux extérieurs

Manchon 180 Façades

FILM MINCE À SEMI ÉPAIS

Détails techniques

- Polyamide méché 18 mm
- Bords biseautés
- Flasques incurvées : évitent les marques latérales

Taille	Réf.	📦	Prix
180 mm	1235180	6	
180 mm	4235180	1	



Façades

FILM SEMI ÉPAIS À ÉPAIS

Détails techniques

- Polyamide texturé 18 mm
- Bords retournés et biseautés
- Flasques incurvées : évitent les marques latérales

Taille	Réf.	📦	Prix
180 mm	1256180	6	
ROULEAU COMPLET			
180 mm	4256180	1	



Crépis Grain fin

EFFET DÉCORATIF

Détails techniques

- Mousse alvéolée
- Nid d'abeilles
- 2 Bords droits

Taille	Réf.	📦	Prix
180 mm	980580	6	
250 mm	980550	6	
ROULEAU COMPLET			
180 mm	2980580	1	



Crépis Grain épais

EFFET DÉCORATIF

Détails techniques

- Mousse alvéolée
- Trous brûlés
- 2 Bords droits
- Système Clip

Taille	Réf.	📦	Prix
180 mm	979580	6	
ROULEAU COMPLET			
180 mm	2979580	1	



Rouleau d'angle jetable

Détails techniques

- Polyester 20 mm
- Poignée creuse polypro
- Tige zinguée blanc 6 mm
- Perçable

Réf.	📦	Prix
2986000	1	



Toutes Peintures

Laqueur mousse

FINITION BRILLANTE, SATINÉE ET MATE

Détails techniques

	Taille	Réf.	📦	Prix	Réf.	📦	Prix
- Mousse Haute densité		SACHET DE 2			ROULEAU COMPLET		
- Bords arrondis anti-trace	50 mm	193875050	10		193876019	10	
	110 mm	193880110	10		193879029	10	



Laqueur Velour

FINITION BRILLANTE

Détails techniques

	Taille	Réf.	📦	Prix	Réf.	📦	Prix
- Pure laine 4 mm		SACHET DE 2			ROULEAU COMPLET		
	50 mm	193551050	10		193550019	10	
	110 mm	193551110	10		193550029	10	



Murs & Plafonds

FINITION MATE ET SATINÉE

Détails techniques

	Taille	Réf.	📦	Prix	Réf.	📦	Prix
- Polyamide 12 mm		SACHET DE 2			ROULEAU COMPLET		
	50 mm	193992050	10		193991019	10	
	110 mm	193992110	10		193991029	10	
		SACHET DE 1 - Ø30 MM			ROULEAU COMPLET Ø30 MM		
	110 mm	193928110	10		193927029	10	

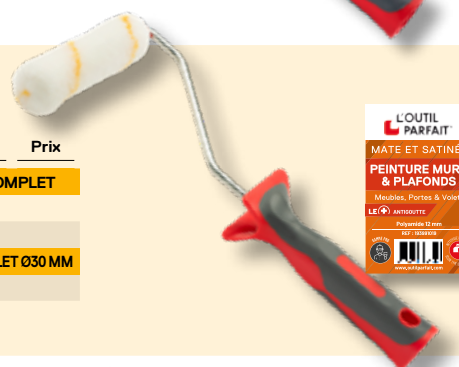

Peinture de finition

FINITION MATE ET SATINÉE

Détails techniques

	Taille	Réf.	📦	Prix	Réf.	📦	Prix
- Microfibre 10 mm		SACHET DE 2			ROULEAU COMPLET Ø30 MM		
	110 mm	193995110	10		193994029	10	



Traitement du bois

FINITION MATE ET SATINÉE

Détails techniques

	Taille	Réf.	📦	Prix	Réf.	📦	Prix
- Microfibre polyester 10 mm		SACHET DE 2			ROULEAU COMPLET		
	50 mm	193996050	10		193993019	10	
	110 mm	193996110	10		193993029	10	
		SACHET DE 1 - Ø30 MM			ROULEAU COMPLET Ø30 MM		
	110 mm	193943110	10		193942029	10	



Façade Ø30

REVÊTEMENTS MINCES ET PLIOLITES

Détails techniques

	Taille	Réf.	📦	Prix	Réf.	📦	Prix
- Polyamide méché 18 mm		SACHET DE 1			ROULEAU COMPLET Ø30 MM		
- Ø30 mm	110 mm	193941110	10		193940029	10	



Rouleau manchon 50 mm : monture 19 mm
Rouleau manchon 110 mm : monture 29 mm

OUTILLAGE DU PEINTRE ET PLAQUISTE

GROS ŒUVRE ET MATÉRIEAUX

PRÉPARATION

FINITION
BROSSES & ROULEAUX

POSE
DE REVÊTEMENTS

PROTECTION

MATÉRIEL
DE CHÂNTIER

NETTOYAGE
ET ENTRETIEN

MAÇON

CARRELEUR

PLAQUISTE

PINCEAUX & ROULEAUX
GAMME LS

Peintures acrylique

Laqueur Cuisine, Salle de bains & Boiseries

FINITION BRILLANTE

Détails techniques

	Taille	Réf.	📦	Prix	Réf.	📦	Prix
- Mousse floquée	SACHET DE 2				ROULEAU COMPLET		
- Densité moyenne	70 mm	193680050	10		193679019	10	
	110 mm	193680510	10		193679029	10	



Laques & Vernis

FINITION BRILLANTE & SATINÉE

Détails techniques

	Taille	Réf.	📦	Prix	Réf.	📦	Prix
- Polyacrylique 4 mm	SACHET DE 2				ROULEAU COMPLET		
	110 mm	193926110	10		193925029	10	



Cuisine, Salle de bains & Boiseries

FINITION LISSE SATINÉE

Détails techniques

	Taille	Réf.	📦	Prix	Réf.	📦	Prix
- Polyester tissé 6 mm	SACHET DE 2				ROULEAU COMPLET		
	110 mm	193785110	10		193784029	10	



Peinture de finition

FINITION MATE ET SATINÉE

Détails techniques

	Taille	Réf.	📦	Prix	Réf.	📦	Prix
- Polyester tissé 9 mm	SACHET DE 2				ROULEAU COMPLET		
	50 mm	193557050	10		193556019	10	
	110 mm	193557110	10		193556029	10	
	SACHET DE 1 - Ø30 MM				ROULEAU COMPLET Ø30 MM		
	110 mm	193559110	10		193558029	10	



Murs & Plafonds

FINITION MATE

Détails techniques

	Taille	Réf.	📦	Prix	Réf.	📦	Prix
- Polyester tissé 13 mm	SACHET DE 2				ROULEAU COMPLET		
	50 mm	193920050	10		193921019	10	
	110 mm	193920510	10		193921029	10	
	SACHET DE 1 - Ø30 MM				ROULEAU COMPLET Ø30 MM		
	110 mm	193923110	10		193922029	10	



Rouleau manchon 50 mm : monture 19 mm
 Rouleau manchon 110 mm : monture 29 mm

GROS ŒUVRE ET MATÉRIAUX

MÉNAGE

Balais intérieur et extérieur **/// 280**Pelles et manches **/// 281**Brosses **/// 282**Eponges - Boule récurante **/// 283**Lavage sols et vitres **/// 284 - 285**Lavage sols **/// 285**

OUTILLAGE DU PEINTRE ET PLAQUISTE

PRÉPARATION

FINITION
BROSSES & ROULEAUXPOSE
DE REVÊTEMENTS

PROTECTION

MATÉRIEL
DE CHANTIERNETTOYAGE
ET ENTRETIEN

MAÇON

CARRELEUR

PLAQUISTE

PINCEAUX & ROULEAUX
GAMMELS

MÉNAGE

GROS ŒUVRE ET MATÉRIAUX

Balai intérieur et extérieur

Balai de chantier Coco

Détails techniques

- Semelle bois hêtre naturel poncé
- Fibres coco
- 5 rangs
- Douille métal pour semelle 60 cm / plastique vis incorporée pour semelle 30 cm

Taille	Réf.	📦	Prix
30 cm	1069029	12	
60 cm	1069060	1	



Balai de Cantonnier PVC

Détails techniques

- Semelle bois hêtre naturel poncé
- Fibres PVC Ø1 mm
- Sortie 80 mm - 5 rangs
- Douille métal Ø28 mm

Taille	Réf.	📦	Prix
30 cm	1070030	6	
40 cm	1070040	6	
60 cm	1070060	1	

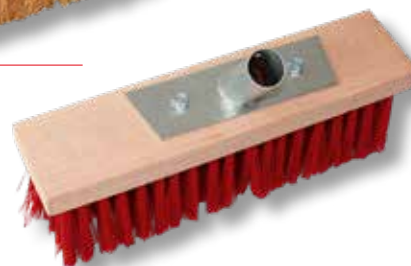

Balai Miquet

BALAYAGE EXTÉRIEUR

Détails techniques

- Semelle bois, laquée rouge
- Fibres en vinyle noir
- Sortie 100 mm - 4 rangs
- Douille à vis incorporée
- Filetage standard

Taille	Réf.	📦	Prix
25 cm	1108000	6	



Balai soie Demi tête

BALAYAGE INTÉRIEUR

Détails techniques

- Semelle bois, vernie
- Fibres en soie grise
- Sortie 35 mm - 8 rangs
- Douille rapportée
- Filetage standard

Taille	Réf.	📦	Prix
29 cm	1064000	6	



Balai soie Droit

BALAYAGE INTÉRIEUR

Détails techniques

- Semelle bois, vernie
- Fibres en soie grise
- Sortie 35 mm - 7 rangs
- Douille rapportée
- Filetage standard

Taille	Réf.	📦	Prix
29 cm	1062000	6	



Balai droit Vinyle

BALAYAGE INTÉRIEUR

Détails techniques

- Semelle polypropylène surmoulé élastomère
- Fibres en vinyle fleuré
- 6 rangs
- Douille intégrée
- Filetage standard

Taille	Réf.	📦	Prix
28 cm	1107000	12	



Manche à balai Bois verni

EMBOUT TOURNANT

Détails techniques	Longueur	Réf.	📦	Prix
- Bois verni - Diamètre standard	1.30 m	1115000	12	

Manche à balai Métal

ATTACHE DE SUSPENSION

Détails techniques	Longueur	Réf.	📦	Prix
- Métal gainé - Diamètre standard	1.20 m	1077000	12	

Manche à balai Acier/Résine

EMBOUT TOURNANT

Détails techniques	Longueur	Réf.	📦	Prix
- Acier résine - Diamètre standard	1.30 m	1120000	12	

Tête de loup sur manche télescopique

EMBOUT TOURNANT

Détails techniques	Réf.	📦	Prix
- Manche télescopique - Longueur maximum : 1,70 m	2080000	6	

Pelle plastique

PELLE «CLIP»

Détails techniques	Réf.	📦	Prix
Pelle bord souple	1200000	6	

Pelle & balayette

PELLE ET BALAYETTE CLIPSABLES ENTRE ELLES

Détails techniques	Réf.	📦	Prix
- Pelle bord souple	1125000	1	

Pelle réservoir & balayette

Détails techniques	Réf.	📦	Prix
- Pelle bord souple non monté - Manches plastiques longs	1121000	1	



OUTILLAGE DU PEINTRE ET PLAQUISTE

PRÉPARATION

FINITION
BROSSES & ROULEAUX

POSE
DE REVÊTEMENTS

PROTECTION

MATÉRIEL
DE CHANTIER

NETTOYAGE
ET ENTRETIEN

MAÇON

CARRELEUR

PLAQUISTE

PINCEAUX & ROULEAUX
GAMME LS

MÉNAGE

GROS ŒUVRE ET MATÉRIAUX

Brosses

Brosse à laver Chiendent

Détails techniques

- Fibres naturelles en chiendent
- Semelle bois naturel poncé 18 cm

Sortie Fibres

25 mm

Réf.

1075000

Prix

6



Brosse violon Nylon

Détails techniques

- Fibres nylon
- Semelle bois hévéa naturel poncé 18 cm

Nb rangs

5 Rangs

Sortie Fibres

25 mm

Réf.

1342000

Prix

6



Brosse violon Polypro

Détails techniques

- Fibres polypro jaune
- Semelle expansée 18 cm

Sortie Fibres

25 mm

Réf.

2081000

Prix

6



Brosse lave pont Nylon/Polypro

Détails techniques

- Fibres Nylon blanc
- Semelle polypro expansé 21 cm
- Pas de vis intégré
- Filetage standard

Taille

21 cm

Nb rangs

5 Rangs

Réf.

1140000

Prix

6



Brosse lave pont Chiendent

Détails techniques

- Semelle expansée 21 cm
- Fibres naturelles en chiendent
- Douille rapportée
- Filetage standard

Nb rangs

5 Rangs

Sortie Fibres

30 mm

Réf.

1078000

Prix

1



Éponges

Eponges gommantes

IDÉAL POUR NETTOYER LES TÂCHES SUR L'ACIER INOXYDABLE, LES SOLS, LES PEINTURES, PLASTIQUES, VERRÉS

Détails techniques

- Lot de 5
- Mousse de mélamine

Réf.		Prix
2567000	1	



Eponge végétale Abrasive

USAGE INTENSIF

Détails techniques

- Cellulose avec fibre renforcée
- Abrasif épaisseur 6 mm

Réf.		Prix
590000	10	



Eponge végétale Abrasive

USAGE COURANT

Détails techniques

- Lot de 2
- Eponges végétale blondes + Récurant vert

Réf.		Prix
591000	24	



Boule récurante Inox

SPÉCIALE TRACES INCRUSTÉES

Détails techniques

- Acier inoxydable
- Poids 40 g

Réf.		Prix
1133000	10	



Eponge végétale Tous travaux

RÉSISTE À L'EAU DE JAVEL

Détails techniques

- Eponge végétale blonde

Taille	Réf.		Prix
120 x 85 x 30 mm	586501	10	
135 x 95 x 35 mm	586502	10	
155 x 120 x 45 mm	586503	10	



Eponge polyester meulée

SOUPLE ET SUPER ABSORBANTE

Détails techniques

- Mousse polyester meulée

Taille	Réf.		Prix
160 x 95 x 55 mm	588501	10	
170 x 120 x 55 mm	588502	10	



Eponge végétale Gros travaux

POUR TOUT TRAVAUX DE PEINTURE, NETTOYAGE, LESSIVAGE, FINITION

Détails techniques

- Éponge végétale brune
- Non bordée
- Très résistante aux frottements répétés

Réf.		Prix
1695000	5	

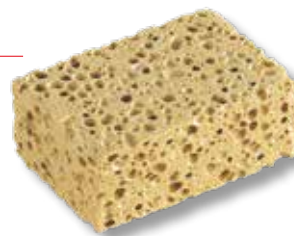

OUTILLAGE DU PEINTRE ET PLAQUISTE

PRÉPARATION

FINITION
BROSSES & ROULEAUX

POSE
DE REVÊTEMENTS

PROTECTION

MATÉRIEL
DE CHANTIER

NETTOYAGE
ET ENTRETIEN

MAÇON

CARRELEUR

PLAQUISTE

PINCEAUX & ROULEAUX
GAMME LS

MÉNAGE

GROS ŒUVRE ET MATÉRIAUX

Lavette microfibre

Détails techniques

- Sachet de 5
- Microfibre tricotée
- Composition : 88 % polyester / 12 % polyamide

Dimensions	Réf.		Prix
40 x 40 cm	2952005	5	



Peaux chamoisée Pro

Détails techniques

- Dollée 100 % à l'huile
- Peau non coupée, type A

Taille	Réf.		Prix
16 dm ²	1487016	1	
21.5 dm ²	1487021	1	



Balai à plat Microfibre

Détails techniques

- Balai à plat complet avec manche télescopique 2 x 75 cm
- Blocage par rotation
- Tête articulée en Aluminium anodisé et polyamide
- Bandeau microfibre velcro
- Dimensions : 43 x 15 cm

Réf.		Prix
2386000	6	



Housse microfibre Balai à plat

POUR BALAI À PLAT RÉF.2386

Détails techniques

- Bandeau auto-agrippant
- 100% microfibre (80% polyester - 20% polyamide)
- Grammage : 80 g/m²
- Dimensions : 43 x 15 cm

Réf.		Prix
2389000	6	

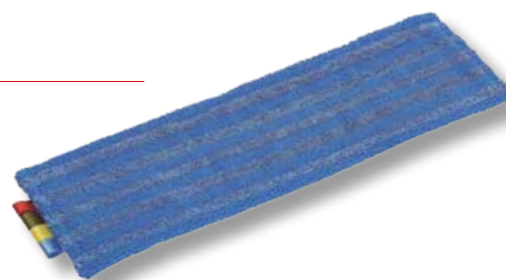

Serpillère Non tissée

Détails techniques

- Synthétique non tissée
- Grammage : 280 g/m²
- Dimensions : 50 x 60 cm

Réf.		Prix
1134000	10	



Raclette lave vitres

Détails techniques

	Taille	Réf.		Prix
- lame en caoutchouc noir très résistant	23 cm	832023	1	
- Monture en inox	35 cm	832035	1	
- Manche plastique				

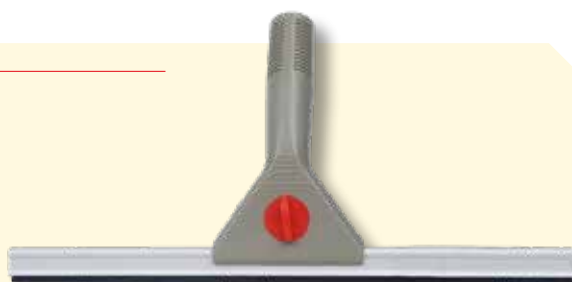

Frange lave sols

Détails techniques

	Réf.		Prix
- Coton 120 grammes	2384000	6	
- Douille Polypropylène			



Frange serpillière

Détails techniques

	Réf.		Prix
- Mélange coton	2394000	6	
- Douille polypropylène 24 mm			



Essoreur Seau de ménage

S'ADAPTE SUR RÉFÉRENCE 2382012

Détails techniques

	Réf.		Prix
- Cône de rechange pour seau rond 12 litres	2383000	1	
- Plastique			

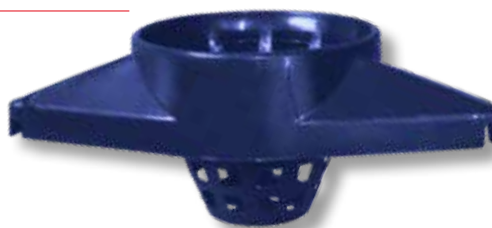

Seau de ménage rond

Détails techniques

	Contenance	Réf.		Prix
- Avec bec verseur	12 l	2382012	6	
- Seau plastique				
- Anse métal avec poignée plastique				



OUTILLAGE DU PEINTRE ET PLAQUISTE

PRÉPARATION

FINITION
BROSSES & ROULEAUX

POSE
DE REVÊTEMENTS

PROTECTION

MATÉRIEL
DE CHÂNTIER

NETTOYAGE
ET ENTRETIEN

MAÇON

CARRELEUR

PLAQUISTE

PINCEAUX & ROULEAUX
GAMME LS

MÉNAGE

GROS ŒUVRE ET MATÉRIEAUX

Notes

A series of horizontal dotted lines for writing notes.

INDEX ALPHANUMÉRIQUE & ALPHABÉTIQUE



INDEX ALPHABÉTIQUE

/// 288

INDEX NUMÉRIQUE

/// 294

A //

Abrasif	27 - 45 - 56 à 58 - 246 - 262
Adaptateur M14	175
Adaptateur Tête de perche	106
Adhésif	150 à 152
Aérateur fenêtre	146
Aérosol Traceur chantier	235
Agrafeuse	142
Ampoule	183
Appareil à vitrer	146
Araseur	139 - 141
Auge	200 - 201

B //

Bac de mélange	175 - 201 - 247
Bac plat à peindre	110
Bâche de protection	153 à 155
Baladeuse	183
Balai à plat Microfibre	284
Balai de chantier	186 - 187 - 280
Balai de colleur	125
Balayette	188
Balise Signalisation	239
Barre à mine	206
Barre de seuil	142
Boîte à ongles	176
Boîte de rangement ParfaitBox®	112
Bol à plâtre	201
Boucharde Diamant	206
Bouchons d'oreilles	166
Boule récurante Inox	283
Broche de Maçon	204
Brosse à badigeon, à blanchir	273
Brosse à encoller	121
Brosse à épousseter	124

Brosse à laver, à lessiver	75 - 189 - 272 - 282
Brosse à recharger Gamme LS	266 à 267
Brosse à recharger Gamme Pro	66 à 74
Brosse à tableau	76 - 271
Brosse à vitrifier	270
Brosse coudée Gamme LS	269
Brosse coudée Gamme Pro	67 à 74
Brosse décoration	76
Brosse guipon	75
Brosse hermétique	75
Brosse métallique	51 à 54
Brosse ovale et imprégnation	74
Brosse plate Gamme LS	264 à 265 - 269 à 270
Brosse plate Gamme Pro	66 à 74
Brosse pouce Gamme LS	268
Brosse pouce Gamme Pro	66 à 73
Brosse spalter Gamme LS	270
Brosse spalter Gamme Pro	67 à 68 - 72 à 73
Buse injection	114

C //

Caisse à outils, coffre de chantier	179
Cale à enduire	60
Cale à poncer ErgoLiss®	26 - 27
Cale de pose PVC	137
Cale liège à maroufler	140
Cale plaque à levier	256
Cale/éponge à poncer	56 - 58 à 60 - 262
Calicot	43
Camion	108 à 113
Casque	163 - 166
Chablot Sisal	240
Chargeur pour lampe rasante	21 - 253
Chemin de fer denté	208
Chevillette	205
Cisaille	142 - 258

Ciseau de Maçon	204
Ciseaux (Paire de)	130 - 139
Clés 6 pans / Torx	178
ClipSystem®	19 à 21 - 104 - 251 à 254 - 257
Colorimètre	170
Combinaison de protection	163
Compas/trusquin à joints	141
Cordeau	236 - 238
Coupe Carreaux	244
Coupe verre	146
Coupe-boulons	213
Couteau à angleser	122
Couteau à broyer	33
Couteau à brûler	51
Couteau à colle	120 - 135 - 243
Couteau à enduire	34 à 36
Couteau à enduire courbette	42
Couteau à maroufler	122
Couteau à mastique	144
Couteau à réglette	134
Couteau à revêtements	138 à 139
Couteau de Peintre	32
Couteau I.T.E. ParfaitLiss®	46
Couteau lame dure I.T.E.	48
Couteau massif	33
Couteau multi-usage	31
Couteau Plaquiste	29 à 31
Couteau pour matériaux d'isolation	45
Couteau Riflard multi-usage	31
Couteau Spécial déco	30
Couteau stucateur pour seau	42
Couteau thermique	44
Craie - Crayon	234 à 235
Crochet "S"	113
Croisillons de Carreleur	245

Cutter	128 à 130 - 261
D //	
Débulleur	101
Décapeur thermique	51
Décintroir Tête Panne et Hache	212
DécoLiss®	20 - 24 - 252 - 254
Décolleuse	119
Deroul'boy	141
Dévidoir adhésif	152
Diable de transport	179
Distributeur Film protecteur	153
Drille	207
Drille	207

E //	
Ecran rapide	153
Embouts protection chantier	239
Emporte pièce	140
Enduiseur de bandes	257
Enrouleur électrique	184
Épandeur à béton	216
Éponge	190 à 191 - 247 - 283
Équerre	232
ErgoLiss®	21 - 26 à 27 - 253
Essoreur Seau de ménage	285
Étai automatique	156 - 257

F //	
Fardier Signalisation	239
Fer à marche	223
Fibre de verre	43
Fil à plomb	126 - 237
Fil de découpe I.T.E.	44
Film protecteur	153
Forets	178
Frangé lave sols	285

Frottoir 189

G //

Gabarit de forme 140
 Galette filtrante 165
 Gant à peindre 102
 Gants de protection 159 à 162
 Genouillères 167
 Gilet de signalisation 163
 Gouge à rainurer 141
 Goupillon 54 - 75
 Gratte carreaux 145
 Grattoir 49 à 51 - 133 - 208
 Griffes à remblai 216
 Grille à peindre 113
 Guillotine à parquet 136 à 137

H //

Hachette de Plâtrier 211
 Housse microfibre Balai à plat 192 - 284

I //

I.T.E. (Isolation par l'extérieur) 44 à 47
 Injecteurs chevilles à charpente 114

K //

Kit à joints carrelage 246 - 248
 Kit de pose parquet 137

L //

Laine d'acier 59
 Lame à dos 145
 Lame à lisser 20 à 24 - 252 à 255
 Lame araseur 141
 Lame caoutchouc 134
 Lame carbure 50
 Lame carrossier 42

Lame crochet / trapèze 138 - 139

Lame de gouge 141

Lame dure ParfaitLiss® 22 - 46 - 255

Lame grattoir 132 - 145

Lame Industrielle Epaisse 145

Lame massicot 136

Lame racloir 49 - 133

Lame scie à métaux 215

Lame Scie sabre 45

Lampe rampe et torche 183

Lampe rasante ErgoLiss® 21 - 253

Lampe Tube 181

Lave vitre Gel 192

Lavette microfibre 192 - 284

Lessive concentrée 194

Lève dalle 244

Lève glace 146 - 244

Lève plaque de plâtre 256

Levier à dégonder 256

Lien Drille 207

Liner 108 - 110 à 112

Lingettes imprégnées 195 à 196

Lisseur 74

Lunettes de protection 166

M //

Machine à crépir 219

Machine à encoller 118

Maillet de Carreleur 245

Malaxeur électrique 175

Manche à balai 281

Manche bois de chantier 187 - 218 - 248

Marqueur 234

Marteau 146 - 210 à 211

Marteau à maroufler 140

Martelette 212

Masquage	150 à 152
Masque & Galette	164 à 165
Masse Coupe	212
Massette	211
Massicot	136
Mélangeur à peinture	111
Mesure à ruban	171 - 233
Mines graphite	235
Molettes pour Coupe verre	146
Monture ClipSystem [®]	19 - 104 - 251
Monture Marine	101
Monture rouleau	104 à 105
Mouilleur Lave vitre	192
Mousse de rechange ErgoLiss [®]	27
Multimaroufleur	140
Multitrusquin L.V.T.	141

N

Nettoyant en gel vitres	192
Nettoyant mousse PU	47
Niveau	230 à 231
Novacline	194

O

OP Process [®]	18 à 27 - 250 à 254
Ouate d'essuyage	195
OUTIL'PROTECT	155
Ouvre pot Multifonction	111

P

Paille de fer	59
Palette de rentrée	140
Papier protecteur	153
ParfaitBox [®]	112
ParfaitClean'	194 à 195

ParfaitCut [®]	44
ParfaitLiss [®]	23 - 255
Passoire de Peintre	113
Patin panthère	59
Peaux chamoisée	284
Peigne déco	102
Pelle	188 - 217 à 218 - 281
Perche télescopiques OP Process [®]	19 - 23 - 26 - 106 à 107 - 251 - 255 - 257
Pied de serrage	137
Pierre Carboendum	244
Pince à chevilles métalliques	259
Pince à décoffrer	206
Pince à dégauchir	206
Pince à sertir	259
Pince arrache moquette	132
Pince coupe Carreaux	244
Pince multicoupe à onglet	259
Pince multiprise	178
Pince perroquet	244
Pioche de Terrassier	217
Pistolet à colle	173
Pistolet à joint mortier	248
Pistolet cartouche	172 à 173
Pistolet mousse PU	47
Plaque Taloche Gratton	203
Platoir à grésér	39 - 226
Platoir à lisser	39 à 41 - 47 - 226 à 227
Platoir à maroufler	47
Platoir abrasif	246
Platoir Bi-Flex	38
Platoir Chapiste	228
Platoir courbé	39
Platoir déco	40 à 41
Platoir denté	47 - 242
Platoir Flamand	228

Platoir I.T.E.	46 à 47
Platoir Lame PVC	226
Poche de colleur toile	126
Pochoir	235
Poignée Décoliss [®]	25
Pointes	146 - 177
Porte anti-poussière	156
Porte embout de vissage Plaquiste	260
Porte mine + 10 mines	235
Poubelle de chantier	193
Poudre à tracer	237
Présentoir	76 - 107 - 205 - 235
Projecteur	181 à 183
PROTECT [®] Carton	155
PROTECT [®] Feutre	155
Protection Antichute	168
PROTECT [®] Papier	155
Pull Liner [®]	108
Pulvérisateur	119 - 180 - 194

R //////////////////////////////////////

Rabot à Râpe métallique	262
Raclette	189 - 192 - 245 - 248 - 285
Racloir	49 - 132 à 133
Râpe métallique	262
Râteau	216
Râteau de nivellement	134
Recharge liner ParfaitBox [®]	112
Recharge Outliner	110 à 111
Recharge Pull Liner [®]	108
Règle à dresser	230
Règle à émarger	127
Règle à niveau	230
Règle bombée	127
Règle cache peinture	153

Règle de colleur	127
Règle de coupe	127
Règle de Maçon	230
Réglette dentée	134
Riflard	48 - 208
Roll and Go	110
RollCut [®]	19 - 251
Roll'Enduit [®]	19 - 25 - 251
Rouleau Hérisson	119
Rouleau à enduire	19 - 25 - 251
Rouleau à maroufler	123
Rouleaux et mini-rouleaux Gamme LS	274 à 278
Rouleaux et mini-rouleaux Gamme Pro	82 à 100
Roulette d'angle	141
Roulette de colleur	123
Rouleur d'angle	257
Ruban Signalisation	239
Roulette angle	141
Roulette de colleur	123
Rouleur d'angle Clipsable	257
Ruban Signalisation	239

S //////////////////////////////////////

Sabre de colleur	126
Sacs à gravats	193
Sacs poubelle	193
Sangle et Sandow	240
Scie	45 - 177 - 214 à 215 - 260
Scie sabre électrique	45
Scraper	132
Seau de chantier	193 - 200 à 201 - 247
Seau de ménage	188 - 285
Seau souple multifonction	193 - 201 - 247
Semelle abrasive	45
Semelles à clous	134

Seringue à colle	126
Serpillère	188 - 204
Serre-joint	207
Stucateur	42
Support guipon	75
Support volets	114

T //

Table à tapisser	118
Taloche	36 - 45 - 202 à 203
Taloche à jointer	245 à 246
Taloche à lisser	36
Taloche abrasive	45 - 246
Taloche éponge	36 - 203 - 246
Taloche Frotasse	202
Taloche Gratton	203
Taloche I.T.E.	45
Tamis	113 - 219
Tampon abrasif	190 - 245
Télémètre laser	171 - 233
Tenaille	213
Testeur d'humidité	170
Testeur Qualité de l'air & Thermo-Hygromètre	170
Tête de loup	281
Tissu de verre	43
Torchon métallique	59
Tournevis	178
Transporteur Plaquiste	256
Treillis abrasifs	27 - 58 - 262
Tréteau professionnel	118
Trousse déco	42
Trousse finition ParfaitLiss [®]	23
Trousse Plaquiste	29
Truelle	20 - 37 - 220 à 224
Truelle à briqueter	224

Truelle Berthelet	223
Truelle d'Angle	20 - 37 - 252
Truelle Fer à joint	223
Truelle stucateur	42
Turbine	174 à 175
Tuyau d'aspiration ErgoLiss [®]	26
Tuyau d'aspiration antistatique	26

V //

Valise vide	179
Valise ClipSystem [®]	20 - 22 - 252 - 254
Valise DécoLiss [®]	20 - 24 à 25 - 252 - 254
Valise ErgoLiss [®]	21 - 27 - 253
Valise OP Process [®]	19 à 29 - 251 à 254
Valise ParfaitLiss [®]	22 - 25 - 252
Valise Plaquiste	20 - 22 - 29 - 252

Réf.	Gencode	Page		Prix
8077	3289550000662	29	1	
8898	3289550088981	23	1	
37020	3340530004664	71	6	
37030	3340530004688	71	6	
37040	3340530004701	71	6	
37050	3340530004725	71	6	
37060	3340530004732	71	6	
37070	3340530004749	71	6	
37080	3340530004756	71	6	
37090	3340530004763	71	6	
41020	3340530005043	71	6	
41030	3340530005067	71	6	
41040	3340530005081	71	6	
41050	3340530005104	71	6	
41060	3340530005111	71	6	
41070	3340530005128	71	6	
41080	3340530019583	71	6	
41100	3340530005142	71	6	
49020	3340530034166	67	6	
49030	3340530034180	67	6	
49040	3340530034203	67	6	
49050	3340530034227	67	6	
49060	3340530034234	67	6	
49070	3340530034241	67	6	
49080	3340530034258	67	6	
55070	3340530007986	74	6	
68030	3340530006170	69	6	
68040	3340530006187	69	6	
68050	3340530006194	69	6	
68060	3340530006200	69	6	
68070	3340530006217	69	6	
68080	3340530006224	69	6	
70049	3289550700494	71	6	
70069	3289550700692	71	6	
70089	3289550700890	71	6	
73060	3340530008112	68	6	
73080	3340530008129	68	6	
73100	3340530008136	68	6	

Réf.	Gencode	Page		Prix
73120	3340530008143	68	6	
73140	3340530008150	68	6	
73160	3340530008167	68	6	
73200	3340530008181	68	6	
80117	3289550801177	29	1	
80238	3289550802389	29	1	
80243	3289550802433	71	6	
80245	3289550802457	71	6	
80247	3289550802471	71	6	
80249	3289550802495	71	6	
80321	3289550803218	26	2	
80322	3289550803225	26	2	
80354	3289550803546	20 - 252	1	
80355	3289550803553	24	1	
80365	3289550803652	76	1	
80374	3289550803744	22 - 254	1	
80401	3289558040103	21 - 253	1	
80426	3289550804260	29	1	
80427	3289558042701	22	1	
80428	3289558042800	22	1	
80488	3289550804888	27	1	
80497	3289550804970	24 - 254	1	
80506	3289550805069	22 - 254	1	
80507	3289550805076	20 - 252	1	
80508	3289550805083	20 - 252	1	
80525	3289550805250	25	1	
80526	3289550805267	25	1	
80560	3289550805601	20 - 252	1	
90016	3340530000604	75	3	
101000	3289551010004	127	1	
102000	3289551020010	153	5	
103000	3289551030002	127	1	
104005	3289551040056	180	1	
105000	3289551050000	180	1	
106005	3289550502241	119	1	
111000	3495883500100	47	12	
115000	3289552012090	180	1	
120000	4084900210093	234	100	



NUMÉRIQUE

Réf.	Gencode	Page		Prix
121000	4084900210116	234	100	
122000	3289550503231	138	6	
123000	4084900240021	234	100	
124000	091511100495	128	6	
125000	3289551250004	223	1	
126000	3289551260003	223	1	
127000	3289551270002	167	1	
128000	3289550502661	128	12	
129000	3289550502685	129	12	
135000	4010122002475	146 - 244	1	
145020	4975364035059	233	1	
147000	3289551470013	146 - 244	1	
150000	091511610796	128	6	
151000	091511200195	129	6	
152000	3289550506898	261	6	
153000	091511100181	128	6	
154000	091511200461	129	6	
155000	091511500516	128	6	
156000	091511500455	129	6	
158000	3289550506904	261	10	
159000	091511200157	129	6	
161000	091511200478	261	6	
162000	091511100297	130	6	
163000	091511500837	130	6	
170009	3289550018636	71	6	
170029	3289550018599	71	6	
170049	3289550018605	71	6	
170069	3289550018612	71	6	
170089	3289550018629	71	6	
170309	3289551703098	71	6	
171000	3289551710003	138	5	
190003	3289551900039	163	1	
190005	3289551900053	163	1	
194000	3289551940004	123	10	
198000	4975364110244	138	1	
200000	091511101317	139	6	
201000	091511700220	139	6	
202500	3289552020514	119	1	

Réf.	Gencode	Page		Prix
206030	4975364034915	233	1	
206050	4975364034922	233	1	
212000	3289550506263	121	3	
213000	3289552130008	49	5	
214000	3289552140007	49	5	
215000	3289552150013	49	5	
216000	3289552160005	49	5	
219000	3289550506256	76	1	
230000	3289552300005	145	5	
231000	3289552310004	145	5	
232070	3289550506515	76	6	
240003	3289550506843	171 - 233	1	
240005	3289550506850	171 - 233	1	
240008	3289550506867	171 - 233	1	
240010	3289550506874	171 - 233	1	
242000	3289552420086	51	5	
246000	3289552460013	246	1	
247000	3289552470005	246	1	
249020	3289550503255	68	6	
249030	3289550503262	68	6	
249040	3289550503279	68	6	
249050	3289550503286	68	6	
249060	3289550503293	68	6	
249070	3289550503309	68	6	
249080	3289550503316	68	6	
250520	3289552505202	265	6	
250530	3289552505301	265	6	
250540	3289552505400	265	6	
250550	3289552500504	265	6	
250560	3289552505608	265	6	
250570	3289552505707	265	6	
250580	3289552505806	265	6	
252520	3289552525200	70	6	
252530	3289552525309	70	6	
252540	3289552525408	70	6	
252550	3289552525507	70	6	
252560	3289552525606	70	6	
252570	3289552525705	70	6	

Réf.	Gencode	Page		Prix
252580	3289552525804	70	6	
254540	3289552545406	74	6	
254550	3289552545505	74	6	
254560	3289552545604	74	6	
254570	3289552545703	74	6	
255540	3289552555405	67	6	
255550	3289552555504	67	6	
255560	3289552555603	67	6	
255570	3289552555702	67	6	
255580	3289550500292	67	6	
256510	3289552565107	74	3	
256580	3289552565800	74	3	
260000	3289552600006	139	1	
261020	3289552610203	265	6	
261030	3289552610302	265	6	
261040	3289552610401	265	6	
261050	3289552610500	265	6	
261060	3289552610609	265	6	
261070	3289552610708	265	6	
261080	3289552610807	265	6	
264000	3289552640002	190	10	
265000	3289552650025	245	5	
266000	3289550503118	245	1	
271000	3289552710606	127	1	
273002	3289552732004	230	5	
273003	3289552733001	230	5	
273004	3289552734008	230	5	
273005	3289552730055	230	5	
273006	3289550300014	230	5	
273250	3289552732509	230	5	
274200	3289552742003	230	1	
274250	3289552742508	230	1	
282060	3289552820602	57	1	
282080	3289552820800	57	1	
282100	3289552821005	57	1	
282120	3289552821203	57	1	
282150	3289552821500	57	1	
282180	3289552821807	57	1	

Réf.	Gencode	Page		Prix
283040	3289552830403	57	10	
283080	3289552830809	57	10	
283120	3289552831202	57	10	
284000	3289552840006	57	10	
286080	3289552860806	56	10	
286120	3289552861209	56	10	
286220	3289552862206	56	10	
287000	3289552870003	56	10	
288030	3289552880309	72	6	
288040	3289552880408	72	6	
288050	3289552880507	72	6	
288060	3289552880606	72	6	
288070	3289552880705	72	6	
288080	3289552880804	72	6	
289000	3289552890001	72	6	
289002	3289552890025	72	6	
289004	3289552890049	72	6	
289006	3289552890605	72	6	
289030	3289552890308	72	6	
290030	3289552900304	72	6	
290040	3289552900403	72	6	
290060	3289552900601	72	6	
291050	3289552910501	76	6	
292050	3289552920500	76	6	
292075	3289552920753	76	6	
293025	3289550506317	67	6	
293030	3289550506324	67	6	
293035	3289550506331	67	6	
293040	3289550506348	67	6	
293045	3289550506355	67	6	
293060	3289550506362	67	6	
295001	3289552952457	139	1	
296060	3289552960605	232	1	
296080	3289552960803	232	1	
296150	3289552961503	232	1	
297050	3289552970505	232	1	
298000	3289552980009	232	1	
309001	3289553091001	127	1	



NUMÉRIQUE

Réf.	Gencode	Page		Prix
309002	3289553092008	127	1	
309060	3289553090608	127	1	
312002	3289553126024	127	1	
312003	3289553126031	127	1	
313000	3289553130007	58	2	
314000	3289553140006	58	6	
315000	3289553150012	58	6	
317040	3289553170409	58	10	
317060	3289553170607	58	10	
317080	3289553170805	58	10	
317120	3289553171208	58	10	
317150	3289553171505	58	10	
318000	3226631045808	102	1	
321080	3289553210808	57	1	
321100	3289553211003	57	1	
321120	3289553211201	57	1	
321150	3289553211508	57	1	
324000	3289553240003	123	1	
325000	8718363056481	110	24	
326000	079055002116	142	1	
327008	079055215165	142	1	
333000	3289553330001	146	1	
334000	3289553340000	123	5	
340000	8717127060801	110	1	
340008	3289553400087	111	5	
345060	3289553450600	244	1	
346022	3289553460227	210	1	
346025	3289553460258	210	1	
347025	3289553470257	210	1	
350001	3289553500015	146	1	
357000	4010122100003	146	5	
360006	3289553600067	49	1	
360008	3289553600081	49	1	
365000	3289553650000	51	5	
367000	3289553670008	235	1	
367250	3289553672507	235	1	
368000	3289553680083	145	5	
374000	3289553745300	145	1	

Réf.	Gencode	Page		Prix
376000	3289550502999	165	1	
377000	3289550506539	67	6	
377002	3289550506546	67	6	
377004	3289550506553	67	6	
377005	3289550507178	67	6	
377006	3289550506560	67	6	
377008	3289550506577	67	6	
377030	3289550506522	67	6	
377050	3289550507161	67	6	
378000	3289553780004	145	6	
379000	3289553790003	211	1	
380000	3289553800009	211	1	
383000	3289553830006	165	1	
384000	3289553840005	165	1	
385000	3289553850004	165	1	
392000	4003773012047	178	1	
394000	3289553940101	145	5	
396000	4003773012160	213	1	
400008	3289559400081	111	8	
404002	3289554040022	233	5	
408004	3289550506591	76	6	
408006	3289550506607	76	6	
408008	3289550506638	76	6	
408010	3289550506614	76	6	
408012	3289550506621	76	6	
408014	3289550506645	76	6	
408016	3289550506652	76	6	
409002	3289550506676	76	6	
409004	3289550506683	76	6	
409006	3289550506690	76	6	
409008	3289550506706	76	6	
409010	3289550506713	76	6	
409012	3289550506720	76	6	
409014	3289550506737	76	6	
409016	3289550506744	76	6	
412010	3289554120106	237	1	
412600	3289554126009	237	1	
415000	091511501117	128	6	

NUMÉRIQUE

Réf.	Gencode	Page		Prix
416000	091511500714	129	6	
418000	3289554180049	42	1	
421000	3289554210005	42	1	
425000	3289554250001	60	1	
428000	3289554280008	60	1	
428001	3289550502357	60	1	
432000	3127601000011	146	1	
433156	3127601000172	146	1	
442012	3289554420121	33	5	
442015	3289554420152	33	5	
442018	3289554420183	33	5	
442021	3289554420213	33	5	
442025	3289554420251	33	5	
442030	3289554420305	33	5	
447100	3289550506768	270	6	
447120	3289550506775	270	6	
455160	3289554551603	221	3	
455180	3289554551801	221	3	
455200	3289554552006	221	3	
455220	3289554552204	221	3	
455240	3289554552402	221	3	
455260	3289554552600	221	3	
456160	3289554561602	221	3	
456180	3289554561800	221	3	
456200	3289554562005	221	3	
456220	3289554562203	221	3	
457120	3289554571205	221	3	
457140	3289554571403	221	3	
457160	3289554571601	221	3	
457180	3289554571809	221	3	
458140	3289554581402	221	3	
458160	3289554581600	221	3	
462008	3289554620088	46	1	
465006	3289554650061	47	1	
465008	3289554650085	47	1	
466000	3289554660008	226	1	
467000	3289554670007	39 - 226	1	
475002	3289554750020	33	5	

Réf.	Gencode	Page		Prix
475003	3289554750037	33	5	
475004	3289554750044	33	5	
475005	3289554750051	33	5	
475006	3289554750068	33	5	
475007	3289554750075	33	5	
475008	3289554750082	33	5	
475010	3289554750105	33	5	
475012	3289554750129	33	5	
478001	3289554780010	33	5	
478002	3289554780027	33	5	
478003	3289554780034	33	5	
478004	3289554780041	33	5	
478005	3289554780058	33	5	
478006	3289554780065	33	5	
478007	3289554780072	33	5	
478008	3289554780089	33	5	
478010	3289554780102	33	5	
479002	3289554790026	33	5	
479004	3289554790040	33	5	
479006	3289554790064	33	5	
479008	3289554790088	33	5	
479010	3289554790101	33	5	
479012	3289554790125	33	5	
486000	3289554860002	144	5	
487000	3289554870001	144	5	
501002	3289555010024	32	5	
501004	3289555010048	32	5	
501006	3289555010062	32	5	
501008	3289555010086	32	5	
501010	3289555010109	32	5	
502002	3289555020023	32	5	
502004	3289555020047	32	5	
502006	3289555020061	32	5	
502008	3289555020085	32	5	
502010	3289555020108	32	5	
505002	3289555050020	30	5	
505004	3289555050044	30	5	
505006	3289555050068	30	5	



NUMÉRIQUE

Réf.	Gencode	Page		Prix
505008	3289555050082	30	5	
505010	3289555050105	30	5	
505012	3289555050129	30	5	
505015	3289555050150	30	5	
505025	3289555050259	30	5	
507000	3289555070004	31	5	
510002	3289555100022	32	5	
510003	3289555100039	32	5	
510004	3289555100046	32	5	
510005	3289555100053	32	5	
510006	3289555100060	32	5	
510007	3289555100077	32	5	
510008	3289555100084	32	5	
510010	3289555100107	32	5	
514004	3289551199204	30	5	
514006	3289551199211	30	5	
514008	3289551199228	30	5	
514010	3289551199235	30	5	
514012	3289551199242	30	5	
514015	3289551199259	30	5	
515000	3289555150126	122	1	
518000	3289555180000	48	5	
520001	3289555200012	32	5	
520002	3289555200029	32	5	
520003	3289555200036	32	5	
520004	3289555200043	32	5	
520005	3289555200050	32	5	
520006	3289555200067	32	5	
520007	3289555200074	32	5	
520008	3289555200081	32	5	
520010	3289555200104	32	5	
522000	3289555220003	144	5	
523000	3289555230002	144	5	
525000	3289555250000	144	5	
527000	3289555270008	144	5	
529000	3289555290006	144	5	
531060	3289555310605	35	1	
532007	3289555320079	48 - 208	5	

Réf.	Gencode	Page		Prix
532010	3289555320109	48 - 208	5	
533000	3289555330009	48	5	
534050	3289555340503	35	1	
534060	3289555340602	35	1	
535000	3289555350007	48 - 208	1	
537035	3289555370357	35	1	
537050	3289555370500	35	1	
537060	3289555370609	35	1	
540000	3289555400009	122	1	
541002	3289555410022	23 - 255	2	
541004	3289555410046	23 - 255	2	
541006	3289555410060	23 - 255	2	
541008	3289555410084	23 - 255	2	
541010	3289555410107	23 - 255	2	
541012	3289555410121	23 - 255	2	
541015	3289555410152	23 - 255	2	
541025	3289555410251	23 - 255	2	
541035	3289555410350	23 - 255	2	
541045	3289555410459	23 - 255	2	
541060	3289555410602	23 - 255	2	
541080	3289555410800	23 - 255	1	
541100	3289555411005	23 - 255	1	
541120	3289555411203	23 - 255	1	
542000	3289555420007	122	10	
543014	3289555430143	42	1	
543020	3289555430204	42	1	
544000	3289555440203	42	1	
545008	3289555450080	34	5	
545010	3289555450103	34	5	
545012	3289555450127	34	5	
545014	3289555450141	34	5	
545016	3289555450165	34	5	
545018	3289555450189	34	5	
545020	3289555450202	34	5	
545022	3289555450226	34	5	
545024	3289555450240	34	5	
545030	3289555450301	34	5	
546010	3289555460102	34	5	

Réf.	Gencode	Page		Prix
546012	3289555460126	34	5	
546014	3289555460140	34	5	
546016	3289555460164	34	5	
546018	3289555460188	34	5	
546020	3289555460201	34	5	
546022	3289555460225	34	5	
546024	3289555460249	34	5	
546030	3289555460300	34	5	
547000	3289555470002	122	1	
549020	3289555490208	35	1	
549035	3289555490352	35	1	
549050	3289555490505	35	1	
549060	3289555490604	35	1	
550014	3289555500143	24 - 254	1	
550018	3289555500181	24 - 254	1	
550024	3289555500242	24 - 254	1	
550030	3289555500303	24 - 254	1	
550040	3289555500402	24 - 254	1	
550050	3289555500501	24 - 254	1	
550065	3289555500655	24 - 254	1	
550090	3289555500907	24 - 254	1	
550110	3289555501102	24 - 254	1	
553000	3289555530249	120	5	
554000	3289555540248	243	5	
556028	3289555560284	153	5	
559010	3289555590106	34	5	
559012	3289555590120	34	5	
559014	3289555590144	34	5	
559016	3289555590168	34	5	
559018	3289555590182	34	5	
559020	3289555590205	34	5	
559022	3289555590229	34	5	
559024	3289555590243	34	5	
559030	3289555590304	34	5	
560012	3289555600126	243	5	
560020	3289555600201	243	5	
560030	3289555600300	243	5	
560108	3289555601086	243	5	

Réf.	Gencode	Page		Prix
560112	3289555601123	243	5	
560120	3289555601208	243	5	
560130	3289555601307	243	5	
560220	3289555602205	135 - 243	5	
560230	3289555602304	135 - 243	5	
560320	3289555603202	135 - 243	5	
560330	3289555603301	135 - 243	5	
561120	3289555611207	243	5	
561130	3289555611306	243	5	
561212	3289555612129	243	5	
561220	3289555612204	243	5	
561230	3289555612303	243	5	
561312	3289555613126	243	5	
561320	3289555613201	243	5	
561330	3289555613300	243	5	
562112	3289555621121	120	5	
562120	3289555621206	120	5	
562130	3289555621305	120	5	
562220	3289555622203	135	5	
562230	3289555622302	135	5	
562308	3289555623088	120	5	
562312	3289555623125	120	5	
562320	3289555623200	120	5	
562330	3289555623309	120	5	
562420	3289555624207	120	5	
562430	3289555624306	120	5	
563020	3289555630208	135	5	
563030	3289555630307	135	5	
568010	3289555680104	20 - 252	1	
568018	3289555680180	20 - 252	1	
568024	3289555680241	20 - 252	1	
568030	3289555680302	20 - 252	1	
568040	3289555680401	20 - 252	1	
568050	3289555680500	20 - 252	1	
568065	3289555680609	20 - 252	1	
575030	3289555750302	235	1	
575040	3289555750401	235	1	
575050	3289555750500	235	1	





NUMÉRIQUE

Réf.	Gencode	Page		Prix
575060	3289555750609	235	1	
575070	3289555750708	235	1	
575080	3289555750807	235	1	
575100	3289555751002	235	1	
575120	3289555751200	235	1	
575150	3289555751507	235	1	
575200	3289555752009	235	1	
575250	3289555752504	235	1	
575300	3289555753006	235	1	
576030	3289555760301	235	1	
576040	3289555760400	235	1	
576050	3289555760509	235	1	
576060	3289555760608	235	1	
576070	3289555760707	235	1	
576080	3289555760806	235	1	
576100	3289555761001	235	1	
576120	3289555761209	235	1	
576150	3289555761506	235	1	
576200	3289555762008	235	1	
576250	3289555762503	235	1	
576300	3289555763005	235	1	
577000	3289555770003	25	1	
581000	3289555810006	191	10	
583050	3289555830509	232	1	
583060	3289555830608	232	1	
583080	3289555830806	232	1	
584000	3289555840003	191	10	
585070	3289555850705	208	1	
586501	3289555860018	190 - 283	10	
586502	3289555860025	190 - 283	10	
586503	3289555860032	190 - 283	10	
588501	3289555881518	190 - 283	10	
588502	3289555881525	190 - 283	10	
589502	3289555890022	190 - 247	10	
590000	3289550502586	190 - 283	10	
591000	3289555910003	283	24	
592500	3289555920002	191	5	
592501	3289555920019	191	5	

Réf.	Gencode	Page		Prix
599000	3289555990005	191	10	
602001	3289556020015	29	1	
609000	3289550503002	164	1	
611000	3289556110006	164	1	
612000	3289556120005	226	1	
613000	3289556130004	164	1	
615000	3289556150002	242	1	
616006	3289556160063	242	1	
616008	3289556160087	242	1	
616010	3289556160100	242	1	
618000	3289556180009	36	1	
629013	3289556292016	202	2	
629017	3289556292177	202	2	
631000	3289556310000	36	1	
632035	3289556320351	228	1	
632045	3289556320450	228	1	
632060	3289556320603	228	1	
633045	3289556330459	228	1	
633060	3289556330602	228	1	
634008	3289556340083	203	2	
634015	3289556340151	203	2	
636140	3289556361408	222	3	
636160	3289556361606	222	3	
636180	3289556361804	222	3	
637017	3289556372176	202	2	
637034	3289556373425	202	2	
637042	3289556374231	202	2	
638000	3289556381864	223	1	
641055	3289556410557	228	1	
641100	3289556411004	228	1	
653160	3289556531603	222	3	
653180	3289556531801	222	3	
653200	3289556532006	222	3	
653220	3289556532204	222	3	
653240	3289556532402	222	3	
654180	3289556541800	222	3	
654200	3289556542005	222	3	
655200	3289556552004	224	1	

NUMÉRIQUE

Réf.	Gencode	Page		Prix
656200	3289556562003	224	1	
658110	3289550121800	42	1	
658175	3289556582759	42	1	
659008	3289556590082	223	1	
659010	3289556590105	223	1	
659012	3289556590129	223	1	
659014	3289556590143	223	1	
662140	3289556621403	224	1	
662160	3289556621601	224	1	
664160	3289556641609	224	1	
675550	3289556755504	104	6	
675580	3289556755801	104	6	
684180	3289556841801	86	6	
693000	3289556930000	109	12	
697000	3289556970006	39 - 226	5	
698550	3289556985505	102	1	
699010	3289556990103	223	1	
699012	3289556990127	223	1	
703545	3289557035452	125	3	
703555	3289557035551	125	3	
704500	3289557045000	124	5	
706500	3289557065008	121	1	
707514	3289557075144	75 - 272	3	
708500	3289557080001	121	3	
710500	3289557100044	121	5	
711500	3289557110043	124	5	
712004	3289557120042	52	6	
713005	3289557130058	54	6	
714000	3289557140040	52	6	
715000	3289557150049	52	6	
716000	3289557160055	54	6	
718000	3289557180039	53	6	
721000	3289557210033	53	6	
722000	3289557220001	53	6	
723000	3289557230000	53	12	
724500	3289557245004	124	5	
725025	3289557250251	54	1	
725050	3289557250503	54	1	

Réf.	Gencode	Page		Prix
726000	3289557260601	75	1	
728508	3289557285086	270	6	
728510	3289557285109	270	6	
728512	3289557285123	270	6	
728514	3289557285147	270	6	
728520	3289557285208	270	6	
729520	3289557295207	74	1	
729550	3289557291506	74	1	
730508	3289557305081	67	6	
730510	3289557305104	67	6	
730512	3289557305128	67	6	
730514	3289557305142	67	6	
730516	3289557305166	67	6	
730520	3289557305203	67	6	
731005	3289557310054	54	5	
737073	3289557370737	142	15	
737083	3289557370836	142	15	
737093	3179382111936	142	15	
737166	3289557371666	142	15	
738083	3289557380835	142	15	
739000	3289557393507	176	1	
740000	3289557400007	113	1	
742020	3289557420203	113	1	
742040	3289557420401	113	1	
742060	3289557420609	113	1	
743007	3289557430073	109	12	
744013	3289557440133	109	10	
747000	3289557470000	246	1	
749000	3289557490008	200	10	
750010	3289557500103	200	5	
750012	3289557500127	200	5	
750025	3289557500257	200	5	
753007	3289557530070	109	10	
756130	3289557561302	113	10	
756180	3289557565805	113	10	
756250	3289557565508	113	10	
757018	3289557570182	113	1	
757024	3289557570243	113	1	





NUMÉRIQUE

Réf.	Gencode	Page		Prix
757028	3289557570281	113	1	
758007	3289557585001	109	12	
758010	3289557580105	109	10	
759000	3289557590005	201 - 247	5	
761300	3289557613001	176	1	
761350	3289557613506	176	1	
762000	3289557623505	176	1	
766350	3289557663501	176	1	
768007	3289557680072	109	5	
769000	3289557695007	110	10	
769250	3289550502401	110	10	
772160	3289557721607	113	10	
772250	3289557722505	113	10	
783050	3289557830507	43	48	
783070	3289557830705	43	48	
783100	3289557831009	43	24	
783120	3289557831207	43	24	
783150	3289557831504	43	24	
783200	3289557832006	43	16	
785050	3289557850505	43	48	
788010	3289557880106	43	1	
788025	3289557881257	43	1	
788050	3289557881509	43	1	
789000	3289557890006	110	10	
794580	3289557941807	89	6	
802003	3289550502609	238	1	
802015	3289558020150	238	10	
802025	3289558020259	238	10	
805000	3289558050003	164	1	
807000	3289558070056	164	10	
810000	3289558100005	111	5	
812000	3289558120003	206	1	
818500	3289558185002	102	1	
820000	3289558200040	240	1	
823060	3289558230603	174	1	
823080	3289558230801	174	1	
823100	3289558231006	174	1	
824000	3289558240008	174	1	

Réf.	Gencode	Page		Prix
825000	3289558250007	175	1	
826000	3289558260006	175	1	
826090	3289558260907	174	1	
828180	3289550828181	90	12	
828250	3289550828259	90	6	
830000	3289558300153	145	2	
831000	3289558310152	145	2	
832023	3289558320236	285	1	
832035	3289558320359	285	1	
835000	3289558350004	145	5	
836025	3289558360256	192	1	
836035	3289558360355	192	1	
836045	3289558360454	192	1	
839000	3289558390000	145	1	
841018	3289558410180	248	1	
841027	3289558410272	248	1	
841044	3289558410449	248	1	
855000	3289558550008	244	1	
856000	3289558560007	111	10	
857180	3289550503590	86	6	
857250	3289550503606	86	6	
860180	3289550503583	83	6	
862180	3289558621807	84	6	
866180	3289558661803	91	6	
866220	3289558662206	91	6	
866250	3289558662503	91	6	
867180	3289550503644	92	6	
868180	3289550503743	96	6	
868250	3289550503736	96	6	
868500	3289558685007	100	6	
869180	3289550503712	97	6	
869250	3289550503705	97	6	
870580	3289558705804	89	6	
871180	3289558711805	92	6	
871220	3289558712208	92	6	
871250	3289558712505	92	6	
871500	3289558715001	100	6	
872180	3289558721804	94	6	

NUMÉRIQUE

Réf.	Gencode	Page		Prix
872250	3289558722504	94	6	
872500	3289558725000	100	6	
873180	3289558731803	90	6	
873250	3289558732503	90	6	
875180	3289558751801	82	6	
876180	3289555008823	82	6	
877180	3289555008922	95	6	
878180	3289555008939	95	6	
879150	3289558791500	208	1	
879300	3289558793009	208	1	
880180	3289558801803	87	6	
880250	3289558802503	87	6	
882180	3289558821801	88	6	
885510	3289558855103	75	3	
885512	3289558855127	75	3	
885514	3289558855141	75	3	
886500	3289558865003	70	6	
886502	3289558865027	70	6	
886504	3289558865041	70	6	
886506	3289558865065	70	6	
886508	3289558865089	70	6	
887180	3289558871806	98	24	
888500	3289558885001	70	6	
888502	3289558885025	70	6	
888504	3289558880044	70	6	
888506	3289558880068	70	6	
888508	3289558880082	70	6	
888530	3289558880303	70	6	
889180	3289558891804	86	6	
889250	3289558892504	86	6	
891520	3289558915203	272	6	
891530	3289558915302	272	6	
891540	3289558915401	272	6	
891550	3289558915500	272	6	
891560	3289558915609	272	6	
892530	3289558925301	269	6	
892540	3289558925400	269	6	
892560	3289558925608	269	6	

Réf.	Gencode	Page		Prix
893525	3289558935256	68	6	
893530	3289558935300	68	6	
893535	3289558935355	68	6	
893540	3289558935409	68	6	
893545	3289558935454	68	6	
893560	3289558935607	68	6	
898000	3289558980003	273	3	
900580	3289550018476	97	6	
910029	3289559100295	228	1	
920001	3289559200018	235	1	
920002	3289559200025	235	1	
920003	3289559200032	235	1	
920004	3289559200049	235	1	
920005	3289559200056	235	1	
920006	3289559200063	235	1	
929000	3289559290101	128	20	
931000	3289559310106	129	20	
933000	3289559330180	213	1	
934000	3289559340226	213	1	
934025	3289559340257	213	1	
943100	3289550500735	265	6	
943515	3289559435151	265	6	
943520	3289559435205	265	6	
943525	3289559435250	265	6	
943530	3289559435304	265	6	
943535	3289559435359	265	6	
943540	3289559435403	265	6	
943550	3289559435502	265	6	
943560	3289559435601	265	6	
943570	3289559435700	265	6	
943580	3289559435809	265	6	
943590	3289559435908	265	6	
946180	3289559461808	99	10	
947045	3289559475508	70	6	
947525	3289559475256	70	6	
947530	3289559475300	70	6	
947535	3289559475355	70	6	
947540	3289559475409	70	6	



NUMÉRIQUE

Réf.	Gencode	Page		Prix
947560	3289559475607	70	6	
949514	3289559495148	75 - 272	3	
950512	3289559505120	273	3	
950514	3289559505144	273	3	
952500	3289559525005	270	6	
952520	3289559525203	270	6	
953500	3289559535004	270	6	
953520	3289559535202	270	6	
953550	3289559535509	270	6	
956500	3289559565001	121	1	
957500	3289559575000	125	6	
959500	3289559595008	125	3	
960580	3289559601808	99	10	
961580	3289559615805	99	10	
962580	3289559625804	99	10	
963580	3289559635803	99	10	
964580	3289559645802	99	10	
965180	3289559651803	97	6	
965250	3289559652503	97	6	
966180	3289559661802	99	10	
967080	3289559670804	104	6	
967220	3289559672204	104	6	
967550	3289559675502	104	6	
967580	3289559675809	104	6	
968080	3289550506119	88	6	
968550	3289559685501	88	6	
968580	3289559685808	88	6	
969080	3289550506133	88	6	
969550	3289559695500	88	6	
969580	3289559695807	88	6	
970080	3289550506171	88	6	
970550	3289559705506	88	6	
970580	3289559705803	88	6	
972250	3289550503750	93	6	
972580	3289550503767	93	6	
973220	3289559732205	96	6	
973550	3289559735503	96	6	
973580	3289559731802	96	6	

Réf.	Gencode	Page		Prix
974550	3289559745502	91	6	
974580	3289559745809	91	6	
975580	3289559755808	83	6	
976580	3289559761809	85	6	
979580	3289559791806	276	6	
980550	3289559805503	276	6	
980580	3289559801802	276	6	
981500	3289559810057	123	1	
982500	3289559825006	123	1	
984180	3289550508946	87	6	
984220	3289559842201	87	6	
987080	3289559870808	25	5	
987180	3289559871805	25	5	
987220	3289559872208	25	5	
987250	3289559872505	25	5	
988180	3289550505440	94	6	
988250	3289550508953	94	6	
992019	3289550503668	105	6	
992529	3289559925294	105	6	
992540	3289559925409	105	6	
992555	3289559925553	105	6	
994000	3289559940006	113	10	
995500	3289559955000	102	1	
997502	3289559975022	271	6	
997504	3289559975046	271	6	
997506	3289559975060	271	6	
997508	3289559975084	271	6	
997510	3289559975107	271	6	
997512	3289559975121	271	6	
997514	3289559975145	271	6	
997516	3289559975169	271	6	
997518	3289559975183	271	6	
998502	3289559985021	271	6	
998504	3289559985045	271	6	
998506	3289559985069	271	6	
998508	3289559985083	271	6	
998510	3289559985106	271	6	
998512	3289559985120	271	6	

NUMÉRIQUE

Réf.	Gencode	Page		Prix
998514	3289559985144	271	6	
998516	3289559985168	271	6	
998518	3289559985182	271	6	
1001014	3289551001149	203	1	
1001026	3289551001262	203	1	
1001030	3289551001408	203	1	
1002014	3289551002146	203	1	
1003014	3289551003143	203	1	
1003018	3289551003181	203	1	
1004000	3289551004003	36	1	
1012250	3289551012251	204	6	
1012300	3289551012305	204	6	
1012350	3289551012350	204	6	
1013250	3289551013258	204	6	
1013300	3289551013302	204	6	
1013350	3289551013357	204	6	
1016000	3289551016006	160	1	
1017000	3289551017003	160	1	
1019009	3289551019090	160	1	
1020000	3289551020003	210	1	
1021000	3289550002390	219	1	
1022000	3289551022007	179	1	
1025000	3289551025503	204	6	
1025070	3289551025701	204	6	
1039000	3289551039005	193	10	
1040000	3289551040001	193	4	
1041000	3289551041008	193	1	
1042030	4011024601735	175	1	
1048001	3289551048458	154	40	
1049000	3289551049004	154	20	
1051000	3289551051007	193	10	
1052000	3289550502166	193	8	
1053000	3289551053001	211	1	
1055025	3289550502623	238	1	
1057000	3289551057009	238	1	
1058000	3289551058006	171 - 233	1	
1062000	3289550300175	280	6	
1064000	3289550300199	280	6	

Réf.	Gencode	Page		Prix
1067029	3289551067299	186	6	
1068000	3289551068043	186	1	
1069029	3289551069293	186 - 280	12	
1069060	3289551069606	186 - 280	1	
1070030	3289551070305	187 - 280	6	
1070040	3289551070404	187 - 280	6	
1070060	3289551070602	187 - 280	1	
1071000	3289551071005	187	12	
1072000	3289551072033	188	12	
1075000	3289551075041	189 - 282	6	
1076000	3289551076000	53	1	
1077000	3289550300205	281	12	
1078000	3289551078004	189 - 282	1	
1079000	3289551079001	189	1	
1084000	3289551084005	170	1	
1085015	3289551085156	184	1	
1086000	3289551086009	170	1	
1095000	3289551095001	187 - 218	10	
1107000	3289551107001	280	12	
1108000	3289551108008	280	6	
1111000	3289551111008	187 - 248	5	
1112000	3289550506065	188	6	
1114029	3289551114290	186	6	
1115000	3289551115006	281	12	
1117029	3289551117291	186	12	
1120000	3289550011200	281	12	
1121000	3289551121007	281	1	
1125000	3289550300229	281	1	
1127000	3289551127009	188	5	
1132000	3289551132003	59	10	
1133000	3289551133000	283	10	
1134000	3289551134007	284	10	
1137000	4007841333393	173	1	
1140000	3289551140008	282	6	
1147000	3289551147458	154	10	
1148000	3289551148059	187	5	
1150000	3289551150007	166	1	
1153250	3289551153008	205	10	



NUMÉRIQUE

Réf.	Gencode	Page		Prix
1153300	3289551153305	205	10	
1155015	3289551155156	238	10	
1155025	3289551155255	238	10	
1158001	3289551158010	245	1	
1158002	3289551158027	245	1	
1158003	3289551158034	245	1	
1158004	3289551158041	245	1	
1158005	3289551158058	245	1	
1161000	3289551161003	245	1	
1176004	3289551176403	49	1	
1176006	3289551176069	49	1	
1182000	3289551182008	245	1	
1183050	3289551183050	206	1	
1183060	3289551183067	206	1	
1183070	3289551183074	206	1	
1183080	3289551183081	206	1	
1187000	3289551187003	166	1	
1189000	3289551189007	200	5	
1190000	3289551190003	49	1	
1200000	3289551200009	281	6	
1202000	3289551202003	258	1	
1206000	3289550502838	166	1	
1209000	3289551209002	166	10	
1210000	3289551210015	258	1	
1212000	3289551212002	258	1	
1213000	3289551213009	259	1	
1214000	3289551214006	259	1	
1222200	3289551222209	51	1	
1223000	3289551223008	166	5	
1233180	3289551233182	274	6	
1233250	3289551233250	274	6	
1235180	3289551235186	276	6	
1239000	3289551239009	126	1	
1240000	3289551240005	163	1	
1240001	3289551240012	163	5	
1240002	3289551240029	163	5	
1247000	3253113906005	178	1	
1248000	3253115945002	178	1	

Réf.	Gencode	Page		Prix
1249000	3253111941008	178	1	
1250000	5021009910607	248	1	
1251001	3289551251018	163	10	
1251002	5450208011615	163	10	
1252000	3289551252008	163	1	
1252001	3289550502142	163	5	
1252002	3289550502159	163	5	
1254000	3289551254002	172	6	
1255000	3289551255009	177	1	
1256180	3289551256181	276	6	
1257000	3289551257003	177	1	
1258180	3289551258185	274	6	
1259000	3289551259441	189	1	
1259065	3289551259656	189	1	
1260025	3289551260256	133	1	
1260120	3289551260126	133	1	
1261000	3289551261109	133	10	
1262180	3289551262182	275	6	
1263180	3289551263189	275	6	
1264018	3289551264186	202	2	
1265018	3289551265183	202	2	
1265027	3289551265275	202	2	
1265030	3289551265305	202	2	
1266180	3289551266180	275	6	
1266250	3289551266258	275	6	
1267180	3289551267187	275	6	
1268000	3289551268009	59	10	
1269006	3289551269068	219	1	
1269008	3289551269082	219	1	
1269010	3289551269105	219	1	
1269012	3289551269129	219	1	
1272055	3289550400073	248	1	
1272075	3289551272754	248	1	
1273180	3289550507642	98	24	
1275180	3289551275182	274	6	
1277180	3289550507659	98	24	
1279180	3289551279180	98	24	
1280000	3289551280001	56	10	

NUMÉRIQUE

Réf.	Gencode	Page		Prix
1280001	3289551280018	56	10	
1280002	3289551280025	56	10	
1280003	3289551280032	56	10	
1280004	3289551280049	56	10	
1281000	3289551281008	56	10	
1282120	3289551282128	57	10	
1282240	3289551282241	57	10	
1282400	3289551282401	57	10	
1283000	3289551283002	57	10	
1284060	3289551284063	56	10	
1284080	3289551284801	56	10	
1284120	3289551284122	56	10	
1285000	3289551285006	56	10	
1286001	3289551286010	57	10	
1286002	3289551286027	57	10	
1286003	3289551286034	57	10	
1287000	3289551287000	57	10	
1290000	7311518221614	50	1	
1291000	7311518221591	50	1	
1292000	7311518221607	50	1	
1293000	7311518005337	50	1	
1294000	7311518002848	50	1	
1295000	7311518014506	50	1	
1296000	7311518221638	50	1	
1299550	3289551299553	74	3	
1299560	3289551299560	74	3	
1300500	3289551300501	273	3	
1301530	3289551301300	70 - 269	6	
1301535	3289551301539	70 - 269	6	
1301540	3289551301409	70 - 269	6	
1303500	3289551303007	68	6	
1303502	3289551303021	68	6	
1303504	3289551303045	68	6	
1303505	3289551303052	68	6	
1303506	3289551303069	68	6	
1303508	3289551303083	68	6	
1303530	3289551303304	68	6	
1303550	3289551303502	68	6	

Réf.	Gencode	Page		Prix
1306500	3289551306008	68	6	
1306502	3289551306022	68	6	
1306504	3289551306046	68	6	
1306506	3289551306060	68	6	
1306508	3289551306084	68	6	
1307504	3289551307043	272	6	
1307506	3289551307067	272	6	
1308500	3289551308507	75	3	
1310500	3289551310500	125	6	
1320500	3289551320509	100	6	
1320550	3289551320257	100	6	
1321500	3289551321506	101	1	
1322500	3289551322503	100	6	
1325500	3289551325504	100	6	
1328500	3289551328505	101	1	
1328550	3289551328253	101	1	
1330550	3289551330256	104	6	
1330580	3289551330188	104	6	
1334000	3289551334025	53	6	
1336000	0790550000501	142	1	
1337010	079055500384	142	1	
1338000	3289551338009	201	5	
1340000	3289551340002	230	1	
1342000	3289551342051	189 - 282	6	
1346000	3289551346356	192	1	
1348070	3289551348077	106	4	
1348100	3289551348107	106	4	
1348150	3289551348152	106	4	
1349000	3289551349005	26	1	
1350000	3289551350001	26	1	
1357000	3289551357000	27	1	
1360000	3289551360000	27	1	
1362000	3289551362004	156 - 257	1	
1365000	4032237972399	156	1	
1367000	3289551367009	26	1	
1368040	3289551368044	231	1	
1368060	3289551368068	231	1	
1368080	3289551368082	231	1	



NUMÉRIQUE

Réf.	Gencode	Page		Prix
1369040	3289551369409	231	1	
1369050	3289551369508	231	1	
1369060	3289551369607	231	1	
1375025	3289551375257	35	1	
1375030	3289551375301	35	1	
1375035	3289551375356	35	1	
1378000	3289551378203	21 - 253	1	
1378001	3289551378012	21 - 253	1	
1380040	3289551380404	231	1	
1380050	3289551380503	231	1	
1380060	3289551380602	231	1	
1380080	3289551380800	231	1	
1380100	3289551380107	231	1	
1380150	3289551380152	231	1	
1380200	3289551380206	231	1	
1381080	3289550300687	231	1	
1382000	3289551382002	27	1	
1388000	5060065661832	196	8	
1389000	3289551389001	27	1	
1397000	3289551397013	195	6	
1399000	5060065661818	196	8	
1399032	5060065661948	196	1	
1420020	3289551420025	182	1	
1422000	3289551422005	183	1	
1423000	3289551423002	183	1	
1426030	3289551426300	182	1	
1426050	3289551426508	182	1	
1427100	3289551427109	182	1	
1428080	3289551428083	181	1	
1430100	3289551430109	181	1	
1431000	3289551431007	188	10	
1431050	3289550300267	216	1	
1432000	8590930581653	43	24	
1432045	8590930581660	43	24	
1432090	8590930581677	43	12	
1432153	8590930581684	43	12	
1433025	8590930580748	43	2	
1434250	3289551434251	205	10	

Réf.	Gencode	Page		Prix
1434300	3289551434305	205	10	
1435250	3289551435258	205	10	
1435300	3289551435302	205	10	
1437000	3289551437207	130	1	
1438000	3289551438259	130	1	
1439020	3289551439201	182	1	
1439050	3289551439508	182	1	
1443000	3289551443000	122	1	
1445000	3289551445004	139	1	
1446000	3289551446001	130	1	
1451000	3289551451005	129	12	
1452001	3289551452019	59	6	
1452002	3289551452026	59	6	
1453000	3289551453009	247	5	
1454000	3289551454006	247	1	
1460002	3289551460021	163	1	
1462000	4014001020000	118	1	
1463000	3289551463008	36	1	
1469020	3289551469208	182	1	
1470004	3289551470006	212	1	
1471000	3289551471003	212	1	
1472001	3289551472017	211	1	
1472002	3289551472024	211	1	
1473300	3289552197025	42	1	
1476000	3289551476008	107	10	
1476070	3289551476077	107	10	
1476150	3289551476152	107	10	
1478001	3289551478019	59	6	
1478002	3289551478026	59	6	
1480070	3289551480074	25 - 106	4	
1482070	3289551482702	19 - 26 - 106 - 251 - 257	4	
1482100	3289551482207	19 - 26 - 106 - 251 - 257	4	
1482150	3289551482153	19 - 21 - 106 - 251 - 253	4	
1483070	3289551483709	107	10	
1483100	3289551483105	107	10	
1485000	4001941481251	153	10	
1485140	3289551485147	153	1	
1487016	3289551487165	284	1	

Réf.	Gencode	Page		Prix
1487021	3289551487219	284	1	
1488000	3289551488001	188	5	
1489027	3289551489275	217	1	
1489029	3289551489299	217	1	
1490000	3289551490257	217	1	
1491000	3289551491117	218	10	
1492000	3289551492008	217	1	
1493000	3289551493005	218	10	
1494000	3289551494200	244	1	
1495000	3289551495009	126	1	
1497000	3289551497003	39	1	
1501000	3289551501007	216	1	
1502000	3289551502004	218	10	
1504000	3289551504008	216	1	
1505009	3289551505098	160	10	
1505010	3289551505104	160	10	
1506009	3289551506095	161	10	
1506010	3289551506101	161	10	
1507009	3289551507092	161	10	
1507010	3289551507108	161	10	
1510200	3289551510207	183	10	
1510330	3289551510337	183	10	
1513000	3289551513000	260	1	
1514042	3700209520350	183	10	
1515015	3289551515011	207	1	
1515030	3289551515035	207	1	
1515045	3289551515042	207	1	
1516080	3289551516803	207	1	
1516100	3289551516100	207	1	
1518000	3289551518005	239	12	
1520000	3289551520008	239	1	
1521000	3289551521005	239	1	
1527000	3289551527007	118	1	
1532000	3289551532001	118	1	
1536027	3289551536276	217	1	
1537000	3289551537006	218	10	
1551000	3289550300243	216	1	
1552000	3289550300250	218	1	

Réf.	Gencode	Page		Prix
1554000	3289551554003	218	1	
1558000	3289550503071	167	1	
1561000	3289551561001	246	1	
1562000	3289551562008	245	1	
1567000	3289550400110	246	1	
1573000	3289551573004	183	1	
1576005	3289551576050	183	1	
1578000	3289551578009	183	1	
1582000	3289551582006	168	1	
1583000	3289551583003	170	1	
1584000	7314150283293	178	1	
1586000	7314150188734	178	1	
1587000	7314150188741	178	1	
1589000	3289551589005	240	1	
1594200	3289551594207	107	6	
1603000	3289551603008	133	1	
1606000	3289551606009	133	10	
1607002	3289550506928	133	1	
1612000	8005522290047	179	1	
1620038	3289551620388	193 - 201 - 247	12	
1621000	3289551621002	201	1	
1626000	3289551626007	108	5	
1647000	3289551647002	176	1	
1662000	3289551662005	41	1	
1664000	3289551664009	237	1	
1670030	3289551670307	236	1	
1671030	3289551671304	236	1	
1672025	3289551672257	152	18	
1672050	3289551672059	152	18	
1673000	3289551673001	39 - 226	1	
1674000	3289551674008	202	1	
1674020	3289551674022	202	1	
1675015	3289551675159	238	1	
1675025	3289551675258	238	1	
1677000	3289550502135	41	1	
1678000	3289551678006	212	1	
1679000	3289551679003	212	1	
1680000	3289551680016	212	1	



NUMÉRIQUE

Réf.	Gencode	Page		Prix
1681000	3289551681006	179	1	
1685300	3289551685301	210	1	
1685500	3289551685509	210	1	
1686000	3289551686001	48 - 208	5	
1686010	3289551686100	48 - 208	5	
1687030	3289551687305	236	1	
1688050	3289551688500	236	1	
1689050	3289551689507	152	36	
1692000	3289551692002	179	1	
1694000	3289551694006	29	1	
1695000	3289551695003	191 - 247 - 283	5	
1696066	3289551696666	152	6	
1698005	3289551698059	43	5	
1698007	3289551698073	43	5	
1698010	3289551698011	43	5	
1698015	3289551698158	43	5	
1698100	3289551698103	43	9	
1699000	5021009999893	172	1	
1716008	3289551716081	40	1	
1716411	3289551716111	40	1	
1716812	3289551716128	40	1	
1717000	3289551717002	39	1	
1718028	3289551718283	38	1	
1718035	3289551718351	38	1	
1719030	3289551719303	38	1	
1719035	3289551719358	38	1	
1724036	3289551724369	40	1	
1725030	3289551725304	38	1	
1725035	3289551725359	38	1	
1725040	3289551725403	38	1	
1725045	3289551725458	38	1	
1727021	3289551727216	40	1	
1728022	3289551728251	40	1	
1729024	3289551729241	41	1	
1734027	3289551734276	40	1	
1746013	3289551746132	200	5	
1746025	3289551746255	200	5	
1746035	3289551746354	200	5	

Réf.	Gencode	Page		Prix
1761000	3289551761005	179	1	
1762000	3289551762002	152	1	
1771000	3289551771004	142 - 258	1	
1774300	3289551774302	204	6	
1776000	3289551776009	259	1	
1777000	3289551777006	258	1	
1780000	3289551780006	56	1	
1783300	3289551783304	204	6	
1786450	3289551786459	213	1	
1786650	3289551786657	213	1	
1786750	3289551786756	213	1	
1786900	3289551786909	213	1	
1787030	3289551787302	236	1	
1788030	3289551788309	236	1	
1791000	3289551791002	155	1	
1792000	3289551792009	122	10	
1793002	4084900650561	234	10	
1794002	4084900650608	234	10	
1795003	3289551795031	234	1	
1796000	4084900406632	235	5	
1797000	4084900406830	235	5	
1797012	4084900406809	235	1	
1799000	4084900406656	235	1	
1801520	3289551801206	69	6	
1801530	3289551801305	69	6	
1801540	3289551801404	69	6	
1801550	3289551801503	69	6	
1801560	3289551801602	69	6	
1801570	3289551801701	69	6	
1801580	3289551801800	69	6	
1802520	3289551802203	265	6	
1802530	3289551802302	265	6	
1802540	3289551802401	265	6	
1802550	3289551802500	265	6	
1802560	3289551802609	265	6	
1802570	3289551802708	265	6	
1802580	3289551802807	265	6	
1803520	3289551803200	265	6	

Réf.	Gencode	Page		Prix
1803530	3289551803309	265	6	
1803540	3289551803408	265	6	
1803550	3289551803507	265	6	
1803560	3289551803606	265	6	
1803570	3289551803705	265	6	
1803580	3289551803804	265	6	
1804030	3289551804306	73	6	
1804040	3289551804405	73	6	
1804050	3289551804504	73	6	
1804060	3289551804603	73	6	
1804070	3289551804702	73	6	
1804080	3289551804801	73	6	
1805080	3289551805082	73	6	
1805140	3289551805143	73	6	
1806030	3289551806300	73	6	
1806040	3289551806409	73	6	
1807000	091511200188	261	6	
1808000	091511500301	261	6	
1813030	3289551813308	232	1	
1813040	3289551813407	232	1	
1816012	3289551816125	234	10	
1817012	3289551817122	234	10	
1819000	3289551819003	235	20	
1821001	3289551821013	237	1	
1821002	3289551821020	237	1	
1821003	3289551821037	237	1	
1822000	3289551822003	237	1	
1822001	3289551822010	237	1	
1822002	3289551822027	237	1	
1837180	3289551837182	224	1	
1838000	3289551838004	118	1	
1840002	3289551840021	59	6	
1840005	3289551840052	59	1	
1840010	3289551840106	59	1	
1852000	3289551852000	59	1	
1866000	3289551866007	242	1	
1867035	3289551867356	228	1	
1867045	3289551867455	228	1	

Réf.	Gencode	Page		Prix
1867060	3289551867608	228	1	
1869000	3289551869008	188	5	
1880500	3289551880508	101	1	
1880550	3289551880553	101	1	
1880580	3289551880188	101	1	
1881250	3289551881253	101	1	
1881500	3289551881505	101	1	
1882180	3289551882182	101	1	
1882250	3289551882250	101	1	
1882500	3289551882502	101	1	
1885000	3289551885008	153	10	
1885140	3289551885145	153	10	
1885270	3289551885275	153	3	
1886000	3289551886005	126	1	
1887180	3289551887187	274	6	
1900000	3289550400097	246	1	
1901000	3289550400103	246	1	
1908500	3289551908004	75	1	
1919000	3289550503088	245	1	
1927000	3289551927005	132	1	
1987000	3289551987009	25	1	
2001000	3289552001001	239	2	
2004000	3289552004002	173	1	
2004600	3289552004606	173	1	
2006000	4975364067302	172	1	
2008000	3289552008000	172	1	
2009000	3289552009007	173	1	
2010000	3340530050104	69	6	
2010002	3340530050111	69	6	
2010004	3340530050128	69	6	
2010006	3340530050135	69	6	
2010008	3340530050142	69	6	
2010030	3340530050098	69	6	
2011000	4975364165619	172	1	
2012500	3289552012007	267	6	
2012502	3289552012021	267	6	
2012504	3289552012045	267	6	
2012506	3289552012069	267	6	



NUMÉRIQUE

Réf.	Gencode	Page		Prix
2012508	3289552012083	267	6	
2012530	3289552012304	267	6	
2015000	3289552015008	47	1	
2020000	091511501261	261	6	
2023001	3289552023010	194	20	
2023005	3289552023058	194	4	
2023020	3289552023201	194	1	
2023100	3289552023102	194	10	
2024030	3289552024307	195	4	
2029001	3289552029012	194	12	
2029005	3289552029050	194	4	
2029020	3289552029203	194	1	
2030000	3289552030001	155	3	
2031000	3289552031008	154	6	
2042028	3289552042004	45	1	
2043028	3289552043001	45	1	
2044038	3289552044381	45	1	
2046000	3289552046002	154	6	
2047000	3289552047009	154	4	
2048000	3289552048006	154	1	
2074008	3289552074081	41	1	
2074411	3289552074111	41	1	
2074812	3289552074128	41	1	
2075008	3289552075002	41	1	
2080000	3289552080006	281	6	
2081000	3289552081003	282	6	
2100160	3289552100162	220	3	
2100180	3289552100186	220	3	
2100200	3289552100209	220	3	
2100220	3289552100223	220	3	
2100240	3289552100247	220	3	
2101160	3289552101169	220	3	
2101180	3289552101183	220	3	
2101200	3289552101206	220	3	
2101220	3289552101220	220	3	
2102140	3289552102142	220	3	
2102160	3289552102166	220	3	
2102180	3289552102180	220	3	

Réf.	Gencode	Page		Prix
2103140	3289552103149	220	3	
2103160	3289552103163	220	3	
2104000	3289552104009	37	1	
2105000	3289552105006	37	1	
2110180	3289552110185	37	1	
2110200	3289552110208	37	1	
2110220	3289552110222	37	1	
2110240	3289552110246	37	1	
2111180	3289552111182	37	1	
2111200	3289552111205	37	1	
2112140	3289552112141	37	1	
2112160	3289552112165	37	1	
2112180	3289552112189	37	1	
2113160	3289552113162	37	1	
2120000	3289552120009	227	1	
2121000	3289552121006	39 - 227	1	
2123000	3289552123000	39 - 227	1	
2145000	3289552145002	270	1	
2146000	3289552146009	270	1	
2147000	3289552147006	270	1	
2155000	091511500370	128	6	
2156000	091511500394	129	6	
2163000	3289552163006	76	1	
2201000	3289855220109	20 - 252	1	
2263060	3289552263607	57	1	
2263080	3289552263805	57	1	
2263100	3289552263102	57	1	
2263120	3289552263126	57	1	
2263150	3289552263157	57	1	
2269008	3289551699131	41	1	
2269411	3289551699148	41	1	
2269812	3289551699155	41	1	
2293000	4975364016133	132	1	
2297000	091511220070	132	1	
2298000	7311518228613	50	1	
2300500	3289552300500	267	6	
2300502	3289552300029	267	6	
2300504	3289552300043	267	6	

Réf.	Gencode	Page		Prix
2300506	3289552300067	267	6	
2300530	3289552300302	267	6	
2301504	3289552301040	268	6	
2301506	3289552301064	268	6	
2303500	3289552303006	68	6	
2303502	3289552303020	68	6	
2303504	3289552303044	68	6	
2303505	3289552303051	68	6	
2303506	3289552303068	68	6	
2303508	3289552303082	68	6	
2303530	3289552303303	68	6	
2303550	3289552303501	68	6	
2305000	3289552305000	73	6	
2305002	3289552305024	73	6	
2305004	3289552305048	73	6	
2305006	3289552305062	73	6	
2305030	3289552305307	73	6	
2306500	3289552306007	67	6	
2306502	3289552306021	67	6	
2306504	3289552306045	67	6	
2306505	3289552306052	67	6	
2306506	3289552306069	67	6	
2306508	3289552306083	67	6	
2307000	3289552307004	69	6	
2307002	3289552307028	69	6	
2307004	3289552307042	69	6	
2307006	3289552307066	69	6	
2307008	3289552307080	69	6	
2307030	3289552307301	69	6	
2307050	3289552307509	69	6	
2308020	3289552308209	264	6	
2308030	3289552308308	264	6	
2308040	3289552308407	264	6	
2308050	3289552308506	264	6	
2308060	3289552308605	264	6	
2308070	3289552308704	264	6	
2308080	3289552308803	264	6	
2309002	3289552309022	69	6	

Réf.	Gencode	Page		Prix
2309004	3289552309046	69	6	
2309006	3289552309060	69	6	
2309008	3289552309084	69	6	
2313000	3289552313005	266	6	
2313002	3289552313029	266	6	
2313004	3289552313043	266	6	
2313006	3289552313067	266	6	
2313030	3289552313036	266	6	
2347080	3289552347802	72	6	
2347100	3289552347109	72	6	
2347140	3289552347147	72	6	
2356000	3289552356002	39 - 227	1	
2357000	3289552357009	39	1	
2358008	3289552358082	41	1	
2358411	3289552358112	41	1	
2373004	3289552373047	268	6	
2373006	3289552373061	268	6	
2376020	3289552376024	264	6	
2376030	3289552376031	264	6	
2376040	3289552376048	264	6	
2376050	3289552376055	264	6	
2376060	3289552376062	264	6	
2376070	3289552376079	264	6	
2376080	3289552376086	264	6	
2377000	3289552377007	266	6	
2377002	3289552377021	266	6	
2377004	3289552377045	266	6	
2377006	3289552377069	266	6	
2377030	3289552377038	266	6	
2378020	3289552378028	264	6	
2378030	3289552378035	264	6	
2378040	3289552378042	264	6	
2378050	3289552378059	264	6	
2378060	3289552378066	264	6	
2378070	3289552378073	264	6	
2378080	3289552378080	264	6	
2379000	3289552379001	266	6	
2379002	3289552379025	266	6	



NUMÉRIQUE

Réf.	Gencode	Page		Prix
2379004	3289552379049	266	6	
2379006	3289552379063	266	6	
2379030	3289552379032	266	6	
2380020	3289552380021	264	6	
2380030	3289552380038	264	6	
2380040	3289552380045	264	6	
2380050	3289552380052	264	6	
2380060	3289552380069	264	6	
2380070	3289552380076	264	6	
2380080	3289552380083	264	6	
2381000	3289552381004	266	6	
2381002	3289552381028	266	6	
2381004	3289552381042	266	6	
2381006	3289552381066	266	6	
2381030	3289552381035	266	6	
2382012	3289552382124	285	6	
2383000	3289552383008	285	1	
2384000	3289552384005	285	6	
2386000	3289552386009	284	6	
2389000	3289552389000	284	6	
2391000	3289552391003	192	1	
2392000	3289552392000	189	6	
2394000	3289552394004	285	6	
2433000	3289552433000	29	1	
2461125	3289552461256	264	6	
2461135	3289552461355	264	6	
2461150	3289552461508	264	6	
2461160	3289552461607	264	6	
2461175	3289552461751	264	6	
2462125	3289552462253	264	6	
2462135	3289552462352	264	6	
2462150	3289552462505	264	6	
2462160	3289552462604	264	6	
2462175	3289552462758	264	6	
2464100	3289552464103	266	6	
2464102	3289552464127	266	6	
2464104	3289552464141	266	6	
2464106	3289552464165	266	6	

Réf.	Gencode	Page		Prix
2464130	3289552464134	266	6	
2466100	3289552466107	266	6	
2466102	3289552466121	266	6	
2466104	3289552466145	266	6	
2466106	3289552466169	266	6	
2466130	3289552466138	266	6	
2478001	3289552478018	211	1	
2478002	3289552478001	211	1	
2480000	3289552480004	210	1	
2482000	3289552482008	248	1	
2484000	3289552484002	153	20	
2496150	3289552496159	206	1	
2497012	3289552497125	206	1	
2498000	3289552498009	207	1	
2499120	3289552499129	207	1	
2499140	3289552499143	207	1	
2518500	3289552518004	114	1	
2520500	3289552520007	114	1	
2537000	3289552537005	215	1	
2538000	7311518233617	215	1	
2539000	7311518233723	215	1	
2553000	3289552553005	240	1	
2554006	3289552554064	240	1	
2554009	3289552554095	240	1	
2563002	3289552563028	230	5	
2567000	3289552567002	190 - 283	1	
2568000	3289552568009	191	1	
2576000	3289552576004	107	1	
2596000	3289550502654	168	1	
2597004	3289552597047	30	5	
2597008	3289552597085	30	5	
2597012	3289552597122	30	5	
2597015	3289552597153	30	5	
2598012	3289552598129	34	5	
2598014	3289552598143	34	5	
2598016	3289552569167	34	5	
2598018	3289552598181	34	5	
2598020	3289552598204	34	5	

Réf.	Gencode	Page		Prix
2598024	3289552598242	34	5	
2598030	3289552598303	34	5	
2599019	3289550259916	42	5	
2602002	3289552602024	32	5	
2602003	3289552602031	32	5	
2602004	3289552602048	32	5	
2602005	3289552602055	32	5	
2602006	3289552602062	32	5	
2602007	3289552602079	32	5	
2602008	3289552602086	32	5	
2602010	3289552602109	32	5	
2603002	3289552603021	30	5	
2603004	3289552603045	30	5	
2603006	3289552603069	30	5	
2603008	3289552603083	30	5	
2603010	3289552603106	30	5	
2603012	3289552603120	30	5	
2603015	3289552603151	30	5	
2605010	3289552605100	34	5	
2605012	3289552605124	34	5	
2605014	3289552605148	34	5	
2605016	3289552605162	34	5	
2605018	3289552605186	34	5	
2605020	3289552605209	34	5	
2605022	3289552605223	34	5	
2605024	3289552605247	34	5	
2605030	3289552605308	34	5	
2609000	3289552609009	31	5	
2612000	3289552612009	48	5	
2613002	3289552613020	30	5	
2613004	3289552613044	30	5	
2613006	3289552613068	30	5	
2613008	3289552613082	30	5	
2613010	3289552613105	30	5	
2613012	3289552613129	30	5	
2613015	3289552613013	30	5	
2613025	3289552613259	30	5	
2615015	3289552615154	31	5	

Réf.	Gencode	Page		Prix
2617000	3289552617004	31	5	
2618002	3289552618025	180	1	
2619000	3289552619008	126	1	
2626000	3289550503361	31	5	
2628000	3289550503408	145	1	
2634008	3289552634087	203	6	
2634015	3289552634155	203	6	
2680010	3289552680107	112	6	
2683000	3289552683009	262	1	
2684000	3289552684006	108	15	
2684008	3289552684082	108	15	
2684014	3289552684143	108	15	
2685000	3289552685003	108	12	
2685014	3289552685140	108	12	
2687000	3289552687007	262	1	
2689010	3289552689100	112	5	
2692000	3289552692001	119	1	
2695000	3289552695002	175	1	
2701025	3289552701253	109	6	
2705120	3289552705121	174	1	
2706140	3289552706142	174	1	
2707140	3289552707149	174	1	
2715000	3495880000061	47	12	
2761000	3289550900108	222	12	
2781019	3289552781194	150	48	
2781025	3289552781255	150	36	
2781030	3289552781309	150	32	
2781038	3289552781385	150	24	
2781048	3289552781484	150	24	
2783010	3289552783105	31	5	
2783015	3289552783150	31	5	
2785025	3289552785253	184	1	
2785040	3289552785406	184	1	
2786025	3289552786250	184	1	
2791010	3289552791018	155	12	
2791025	3289552791025	155	1	
2793000	3289552793005	205	1	
2795000	3507895004337	192	12	



NUMÉRIQUE

Réf.	Gencode	Page		Prix
2803060	3289552803605	231	1	
2804025	3289552804022	151	36	
2804038	3289552804039	151	24	
2804050	3289552804053	151	24	
2805025	3289552805029	151	36	
2805038	3289552805388	151	24	
2805050	3289552805050	151	24	
2806025	3289552806026	152	18	
2807000	3289552807009	231	10	
2815000	3289552399108	52	10	
2832600	3289552832605	244	1	
2832900	3289552832902	244	1	
2871000	3289552871000	267	6	
2871002	3289552871024	267	6	
2871004	3289552871048	267	6	
2871030	3289552871307	267	6	
2877180	3289550508977	95	10	
2886504	3289552886042	268	6	
2886506	3289552886066	268	6	
2886508	3289552886080	268	6	
2887004	3289552887049	72	6	
2887006	3289552887063	72	6	
2888000	3289550509004	267	6	
2888030	3289550508991	267	6	
2888502	3289552888022	267	6	
2888504	3289552888046	267	6	
2888506	3289552888060	267	6	
2888508	3289552888084	267	6	
2891004	3289552891046	73	6	
2891006	3289552891060	73	6	
2896504	3289552896041	268	6	
2896506	3289552896065	268	6	
2897500	3289552897000	267	6	
2897502	3289552897024	267	6	
2897504	3289552897048	267	6	
2897506	3289552897062	267	6	
2897508	3289550501862	267	6	
2897530	3289552897536	267	6	

Réf.	Gencode	Page		Prix
2898500	3289552898007	74	6	
2898502	3289552898021	74	6	
2898504	3289552898045	74	6	
2898506	3289552898069	74	6	
2898530	3289552898304	74	6	
2915000	3289552915001	271	1	
2916000	3289552916008	271	1	
2917000	3289552917005	271	1	
2935600	3289552935603	46	1	
2942000	3289550505570	262	1	
2943100	3289550505587	262	1	
2946000	3289552946999	257	1	
2948000	3289552948993	257	1	
2952005	3289552952051	192 - 284	5	
2955000	3289550507017	195	1	
2956000	3289552956004	155	1	
2957000	3289552957001	125	6	
2958050	3289550507024	155	6	
2960580	3289552960582	98	10	
2961580	3289552961589	98 - 124	10	
2963550	3289552963552	98	6	
2963580	3289552963583	98	10	
2964550	3289552964559	98	6	
2964580	3289552964580	98	10	
2965180	3289550503491	98	10	
2965250	3289552965259	98	6	
2966000	3289552966003	193	10	
2967180	3289550503453	104	6	
2967250	3289550503460	104	6	
2969580	3289552397159	88	1	
2972580	3289552972189	93	1	
2973580	3289552973186	96	1	
2974580	3289552397135	91	1	
2976580	3289552976187	85	1	
2979580	3289552979584	276	1	
2980580	3289552980580	276	1	
2981250	3289552981259	104	6	
2981580	3289552981181	104	6	

Réf.	Gencode	Page		Prix
2986000	3289552986001	276	1	
2987080	3289552987084	25	1	
2987180	3289552987183	25	1	
2987220	3289552987220	25	1	
2987250	3289552987251	25	1	
2988180	3289550506232	94	10	
2992029	3289550503675	105	6	
2992040	3289550503682	105	6	
2997040	3289552997403	19 - 104 - 251	1	
2997080	3289552997809	19 - 104 - 251	1	
2997180	3289552997182	19 - 104 - 251	1	
2997220	3289552997229	19 - 104 - 251	1	
2997250	3289552997250	19 - 104 - 251	1	
3001000	3289553001000	44	1	
3002000	3289553002007	44	1	
3003000	3289553003004	260	1	
3005000	3289553005008	36	1	
3007000	3289553007002	259	1	
3014000	0680596849124	257	1	
3015000	3289553015007	259	1	
3015010	3289553015106	159	6	
3016000	3289553016004	160	1	
3020000	3289553020001	136	1	
3021000	3289553021015	137	1	
3038000	4007841006761	173	1	
3048001	3289553048456	154	20	
3057000	4975364110329	177	1	
3058000	4975364019028	177	1	
3059000	3289553059001	159	5	
3059008	3289552398477	159	5	
3060000	3289553060014	214	1	
3061000	3289553061004	214	1	
3062000	3289553062001	214	1	
3063000	3289553063008	214	1	
3064000	3289553064005	214	1	
3065000	3289553065002	215	1	
3066000	3289553066009	215 - 260	1	
3068000	3289553068003	215	1	



Réf.	Gencode	Page		Prix
3070000	3289553070006	177	1	
3071000	3289553071003	177	1	
3073000	3289553073007	45	1	
3073036	3289553078361	45	1	
3073048	3289553078484	45	1	
3083000	7314150154500	45	1	
3098000	3289553098000	256	1	
3099000	3289553099007	256	1	
3101000	3289553101007	256	1	
3103000	3289553103001	256	1	
3104000	3289553104008	114	1	
3110180	3289553110184	260	1	
3110250	3289553110252	260	1	
3111000	3289553111006	44	1	
3113000	3289553113000	44	1	
3117000	3289553117008	160	1	
3120000	3289553120008	234	5	
3121000	3289553121029	234	5	
3123000	3289553123009	234	5	
3125000	3289553125003	167	1	
3131000	3289553131004	128	12	
3132000	3289553132001	128	5	
3133000	3289553133008	129	12	
3134000	3289553134005	129	5	
3141028	3289553141287	130	6	
3151000	3289553151002	129	10	
3153000	3289553153006	128	10	
3155000	3289553155109	128	10	
3156000	3289553156106	129	10	
3171000	3289553171000	138	10	
3173000	3289553173004	45	1	
3174000	3289553174001	45	1	
3191000	3289553191008	256	1	
3194000	3289553194009	123	5	
3214000	0793579749714	257	1	
3222006	3289553222061	49	5	
3230000	3289553230004	145	10	
3231000	3289553231001	145	10	



NUMÉRIQUE

Réf.	Gencode	Page		Prix
3252120	3289553252129	84	10	
3252150	3289553252150	84	10	
3300000	4004025080173	119	1	
3314000	3289553314001	19 - 251	1	
3315400	3289553315404	244	1	
3319001	3289553319013	102	1	
3334000	3289553334009	123	1	
3335000	3289553335006	146	1	
3336000	3289553336003	146	1	
3354000	3289553354069	146	10	
3357000	3289553357008	146	10	
3358000	3289553358128	146	10	
3372000	3289553372100	145	10	
3374000	3289553374302	145	10	
3383000	3289553383212	130	6	
3388000	3289553388101	139	5	
3401000	3289553401008	111	16	
3404002	3289553404023	233	5	
3410000	3289553410000	126	1	
3421000	3289553421051	42	1	
3423075	3289553423758	60	5	
3424000	3289553424007	60	5	
3425000	3289553425004	60	5	
3441000	3289553441004	146	5	
3451000	3289553451003	129	12	
3455009	3289553455094	162	5	
3455010	3289553455100	162	5	
3492000	3289553492105	138	10	
3493000	3289553493102	138	10	
3494000	3289553494109	138	10	
3505009	3289553505003	160	5	
3505010	3289553505102	160	5	
3506009	3289553506000	161	5	
3506010	3289553506109	161	5	
3507009	3289553507007	161	5	
3507010	3289553507106	161	5	
3509010	3289553509018	161	5	
3510330	3289553510335	183	1	

Réf.	Gencode	Page		Prix
3541050	3289553541056	23 - 255	1	
3541100	3289553541100	23 - 255	1	
3541200	3289553541209	23 - 255	1	
3611000	3289550507086	164	5	
3613000	3289550507093	164	5	
3711060	3289553711060	51	1	
3772160	3289553772160	113	5	
3781000	3289553781001	60	5	
3783050	3289553783050	43	1	
3808000	3289553808005	261	10	
3811000	3289553811005	162	5	
3812010	3289553812019	162	5	
3813010	3289553813016	161	5	
3814008	3289553814082	159	5	
3814009	3289553814099	159	5	
3814010	3289553814105	159	5	
3817010	3289553817014	162	1	
3818000	3289553818004	162	5	
3880000	3289553880100	177	5	
3887180	3289553887185	98	10	
3928000	3289553928901	128	12	
3929000	3289553929106	128	10	
3931000	3289553931109	129	10	
3933110	3289553933110	94	10	
3934110	3289553934117	87	10	
3943100	3289553943102	262	5	
3966000	3289553966002	193	1	
3987000	3289553987007	106	1	
3997504	3289553997044	271	6	
3997506	3289553997068	271	6	
3997508	3289553997082	271	6	
3997510	3289553997105	271	6	
3997512	3289553997129	271	6	
3997514	3289553997143	271	6	
3997516	3289553997167	271	6	
3998504	3289553998041	271	6	
3998506	3289553998065	271	6	
3998508	3289553998089	271	6	

Réf.	Gencode	Page		Prix	Réf.	Gencode	Page		Prix
3998510	3289553998102	271	6		4267180	3289554267184	275	1	
3998512	3289553998126	271	6		4275180	3289554275189	274	1	
3998514	3289553998140	271	6		4415000	091511501216	128	12	
3998516	3289553998164	271	6		4416000	091511500769	129	6	
4049030	3289554049308	66	6		4492000	3289554492005	138	1	
4049040	3289554049407	66	6		4493000	3289554493002	138	1	
4049050	3289554049506	66	6		4494000	3289554494009	138	1	
4101000	3289554101006	66	6		4495000	3289554495006	138	1	
4101002	3289554101020	66	6		4501000	4975364019578	138	10	
4101004	3289554101044	66	6		4502000	4975364019585	138	10	
4101006	3289554101068	66	6		4541100	3289550454113	22 - 46 - 255	1	
4101030	3289554101303	66	6		4541760	3289554541000	22 - 46 - 255	1	
4109004	3289554109040	66	6		4542030	3289554542038	47	1	
4109006	3289554109064	66	6		4542048	3289554542489	47	1	
4120000	3289554120007	110	5		4550050	3289550504566	85	1	
4121000	3289554121004	110	5		4550510	3289554550002	85	1	
4122000	3289554122001	110	10		4550550	3289554550552	85	1	
4123000	3289554123008	110	10		4552110	3289550503651	93	1	
4132000	3289554132000	128	1		4553510	3289554553515	87	1	
4134000	3289554134004	129	1		4554110	3289554554116	95	1	
4155000	091511500332	128	6		4679007	3289554679079	83	1	
4156000	091511500325	129	6		4679510	3289554679000	83	1	
4197025	3289550502944	151	6		4679550	3289554679550	83	1	
4233180	3289554233189	274	1		4684110	3289554684110	86	1	
4235180	3289554235183	276	1		4780025	3289550502869	150	36	
4240003	3289550300748	171 - 233	12		4781019	3289550502883	150	48	
4240005	3289550300618	171 - 233	12		4781025	3289550502890	150	36	
4240008	3289550300625	171 - 233	12		4781038	3289550502913	150	24	
4241003	3289550502715	233	15		4781048	3289550502920	150	24	
4241005	3289554241054	233	12		4787025	3289550502937	151	6	
4241007	3289554241078	233	12		4804025	3289554804020	151	36	
4241010	3289550502722	233	10		4804038	3289554804037	151	24	
4242003	4975364026552	233	6		4804050	3289554804051	151	24	
4242005	4975364024695	233	6		4805025	3289554805027	151	36	
4242007	4975364024718	233	6		4828110	3289550482819	90	1	
4256180	3289554256188	276	1		4862050	3289554862501	84	1	
4258180	3289554258182	274	1		4862110	3289554862112	84	1	
4262180	3289554262189	275	1		4875005	3289550503507	82	1	
4263180	3289554263186	275	1		4875510	3289554875518	82	1	
4266180	3289554266187	275	1		4877110	3289554877116	83	1	



NUMÉRIQUE

Réf.	Gencode	Page		Prix
4879510	3289554879516	82	1	
4887180	3289554887184	274	1	
4889110	3289554889119	86	1	
4920510	3289554920515	93	1	
4923510	3289554923516	85	1	
4925510	3289554925510	84	1	
4927510	3289554927514	91	1	
4932110	3289554932112	87	1	
4933110	3289554933119	90	1	
4935110	3289554935113	94	1	
4936510	3289554936516	102	1	
4937110	3289554937117	92	1	
4940510	3289554940513	96	1	
4941110	3289554941114	87	1	
4942110	3289554942111	94	1	
4943110	3289554943118	95	1	
4944110	3289554944115	84	1	
4945110	3289550018575	92	1	
4946110	3289550018568	92	1	
4947110	3289550018520	86	1	
4991050	3289550503729	91	1	
4991510	3289554991003	91	1	
4991550	3289554991553	91	1	
4994050	3289554994059	94	1	
4994110	3289550507116	94	1	
5315120	3289555315129	58	5	
5315180	3289555315181	58	5	
5316120	3289555316126	58	5	
5392120	3289555392014	27	5	
5392180	3289555392021	27	5	
5396120	3289559613122	27	5	
5396180	3289559613184	27	5	
5396220	3289559613221	27	5	
5398120	3289555398122	27	5	
5399120	3289555399006	27	5	
5715000	3495887020017	47	12	
5812025	3289555812253	150	12	
5987080	3289555987807	19 - 251	1	
5987180	3289555987180	19 - 251	1	
5987220	3289555987227	19 - 251	1	

Réf.	Gencode	Page		Prix
5987250	3289555987258	19 - 251	1	
6011000	3289556011006	137	1	
6012000	3289556012003	141	1	
6015000	3289550601500	141	1	
6018330	3289550601838	136	1	
6030000	3289557603002	134	1	
6031001	3289556031011	134	1	
6031002	3289556031028	134	1	
6032000	3289556032001	136	1	
6033280	3289556033282	134	1	
6034280	3289556034289	134	1	
6035280	3289556035286	134	1	
6036001	3289556036016	134	1	
6036002	3289556036023	134	1	
6036003	3289556036306	134	1	
6038560	3289556038560	134	1	
6039000	3289556039000	134	1	
6040000	3289556040006	140	1	
6041000	3289556041003	134	1	
6042000	3289556042000	134	1	
6043000	3289556043007	134	1	
6044000	3289556044004	134	1	
6045000	4250099945935	141	1	
6049000	3289550604907	139	1	
6062035	3289556062350	134	1	
6063000	3289556063005	141	1	
6064000	3289556064002	141	1	
6065000	3289556065009	140	1	
6066000	3289556066006	140	1	
6067000	3289556067003	140	1	
6068000	3289556068000	137	1	
6069001	3289556069014	137	1	
6070000	3289556070003	167	1	
6071000	3289556071000	141	1	
6072000	3289556072007	136	1	
6073000	3289556073004	136	1	
6074000	3289556074001	140	1	
6076000	3289556076005	132	1	
6077000	4975364019059	132	1	
6078000	3289556078009	141	1	

Réf.	Gencode	Page		Prix
6107005	3414430080384	180	1	
6107008	3414430080407	180	1	
6109005	3414431011806	180	1	
6137300	3289556137300	140	1	
6145000	4250099945898	141	1	
6170000	3289556170000	167	1	
6974180	3289552398965	91	1	
6987040	3289556987400	19 - 251	1	
7291025	3289552913304	269	6	
7291035	3289552913403	269	6	
7541060	3289557541069	46	1	
7550110	3289557550115	85	10	
7553110	3289557553116	87	10	
7647110	3289557647112	86	10	
7679110	3289557679113	83	10	
7684110	3289557684117	86	10	
7828110	3289550782810	90	10	
7862110	3289557862119	84	10	
7875110	3289557875119	82	10	
7920110	3289557920116	93	10	
7932110	3289557932119	87	10	
7933110	3289557933116	90	10	
7935110	3289557935110	94	10	
7937110	3289557937114	92	10	
7947025	3289559473252	269	6	
7947030	3289559473306	269	6	
7947035	3289559473351	269	6	
7947040	3289559473405	269	6	
7947045	3289557947458	269	6	
7947060	3289557947601	269	6	
7987040	3289557987041	25	5	
7991110	3289557991116	91	10	
7994110	3289557994117	94	10	
99201535	3289559920152	105	6	
193550019	3289551930241	277	10	
193550029	3289551930210	277	10	
193551050	3289551930234	277	10	
193551110	3289551930227	277	10	
193556019	3289551930135	278	10	
193556029	3289551930098	278	10	

Réf.	Gencode	Page		Prix
193557050	3289551930142	278	10	
193557110	3289551930104	278	10	
193558029	3289551930111	278	10	
193559110	3289551930128	278	10	
193679019	3289551930043	278	10	
193679029	3289551930012	278	10	
193680050	3289551930036	278	10	
193680510	3289551930029	278	10	
193784029	3289551930074	278	10	
193785110	3289551930081	278	10	
193875050	3289551930272	277	10	
193876019	3289551930289	277	10	
193879029	3289551930258	277	10	
193880110	3289551930265	277	10	
193920050	3289551930159	278	10	
193920510	3289551930180	278	10	
193921019	3289551930166	278	10	
193921029	3289551930173	278	10	
193922029	3289551930197	278	10	
193923110	3289551930203	278	10	
193925029	3289551930050	278	10	
193926110	3289551930067	278	10	
193927029	3289551930333	277	10	
193928110	3289551930340	277	10	
193940029	3289551930371	277	10	
193941110	3289551930388	277	10	
193942029	3289551930418	277	10	
193943110	3289551930425	277	10	
193991019	3289551930326	277	10	
193991029	3289551930296	277	10	
193992050	3289551930319	277	10	
193992110	3289551930302	277	10	
193993019	3289551930463	277	10	
193993029	3289551930432	277	10	
193994029	3289551930357	277	10	
193995110	3289551930364	277	10	
193996050	3289551930456	277	10	
193996110	3289551930449	277	10	

CONDITIONS DE VENTES



1/ DISPOSITIONS GÉNÉRALES :

- 1) Les conditions ci-dessous sont réputées acceptées dans leur totalité par l'acheteur. Toutes les clauses et conditions contraires pouvant figurer sur les commandes ou imprimés de l'acheteur ou de son représentant sont nulles et non avenues.
- 2) Toute commande est réputée ferme et irrévocable et son exécution ne nécessite pas ni accusé de réception, ni facture pro-forma.

2/ LIVRAISONS :

Toutes nos marchandises voyagent aux risques et périls du destinataire. Le franco de port est à partir de 385 euros HT. Notre charte de fabrication prévoit un Franco supérieur pour les Marques De Distributeur spécifiques, par rapport à nos Marques Nationales standards. Les montants minimums d'achats pour atteindre le franco sont précisés et annexés dans nos accords et contrats spécifiques. La commande minimum est de 150 HT. Pour toute commande inférieure au minimum de commande, un montant forfaitaire de 15 euros de frais administratifs sera facturé. Tout retour de marchandise nécessite notre accord écrit au préalable. Toute réclamation doit nous être adressée dans les 48 heures après réception des marchandises expédiées ou livrées et confirmées par écrit dans les 8 jours.

3/ DÉLAIS :

Les délais indiqués sur quelque support que ce soit ne sont donnés qu'à titre indicatif. Le vendeur décline toute responsabilité si l'expédition est retardée pour cause de catastrophe naturelle ou pour cause quelconque, indépendante de sa responsabilité.

4/ PRIX :

Tous les prix du présent catalogue-tarif sont établis hors taxes, franco d'emballage, port dû.

Les prix du présent tarif peuvent être modifiés sans avis préalable; en particulier les prix des produits assujettis aux fluctuations monétaires. Les prix sont établis par référence au dernier tarif du fabricant en vigueur à la date de la commande.

5/ CONDITIONS DE PAIEMENT :

Paiement comptant : dans les 10 jours suivant la date de facturation. Paiement anticipé : 0,30% par période de 30 jours Paiement à terme : effectué par virement à 30 jours fin de mois ou 45 jours date de facture. Acceptation : le délai d'usage pour le retour de l'effet est de 8 jours. En cas de non-paiement, il sera compté des intérêts de retard correspondant au taux de l'intérêt légal en vigueur. En cas de retard de paiement, il sera compté des pénalités correspondant à trois fois le taux de l'intérêt légal.

6/ PRODUITS :

L'OUTIL PARFAIT se réserve le droit de modifier ou perfectionner sans avis préalable les produits présentés dans le catalogue général. Les photos des produits ne sont pas contractuelles.

7/ RÉSERVE DE PROPRIÉTÉ :

Conformément à la loi n° 80-335 du 12 mai 1980 et d'un commun accord entre les parties, nos ventes ne sont réputées parfaites qu'après paiement de la totalité du prix, en principal et accessoires.

8/ JURIDICTION :

En cas de litige, le tribunal de Clermont-Ferrand sera le seul compétent.

CERTIFICATIONS ENVIRONNEMENTALES



L'identifiant unique **FR 020345-05ZPNR** attestant de l'enregistrement au registre des producteurs de la filière EEE, en application de l'article L. 541-10-13 du Code de l'Environnement a été attribué par l'ADEME à la société **MARQUARDT (RCS 746 980 127)**. Cet identifiant atteste de sa conformité au regard de son obligation d'enregistrement au registre des producteurs d'Equipements Electriques et Electroniques et de la réalisation de cette déclaration de mise sur le marché auprès d'Ecosystem.



DÉCHETS DIFFUS SPÉCIFIQUES

L'identifiant unique **FR 020345-07CDTK** attestant de l'enregistrement au registre des producteurs de la filière REP DDS, en application de l'article L. 541-10-13 du Code de l'Environnement a été attribué par l'ADEME à la société **MARQUARDT (RCS 746 980 127)**. Cet identifiant atteste de sa conformité au regard de son obligation d'enregistrement au registre des déchets diffus spécifiques et de la réalisation de cette déclaration de mise sur le marché auprès d'ECODDS.

ARTICLES DE BRICOLAGE ET DE JARDINAGE

L'identifiant unique **FR 020345-14ZDII** attestant de l'enregistrement au registre des producteurs de la filière REP ABJ Outillages du peintre, en application de l'article L. 541-10-13 du Code de l'Environnement a été attribué par l'ADEME à la société **MARQUARDT (RCS 746 980 127)**. Cet identifiant atteste de sa conformité au regard de son obligation d'enregistrement au registre des articles de bricolage et de jardinage et de la réalisation de cette déclaration de mise sur le marché auprès d'ECODDS.



L'OUTIL PARFAIT - CHALIMONT
MARQUARDT SAS - Capital de 1 500 000 €
Z.I. de Racine - BP 8 - 63650 LA MONNERIE
FRANCE

Tél. +33 (0)4 73 51 40 27
Fax +33 (0)4 73 51 45 25
Fax commandes : +33 (0)4 73 51 70 75
E-mail : contact@outilparfait.com

outilparfait.com



VOTRE DISTRIBUTEUR

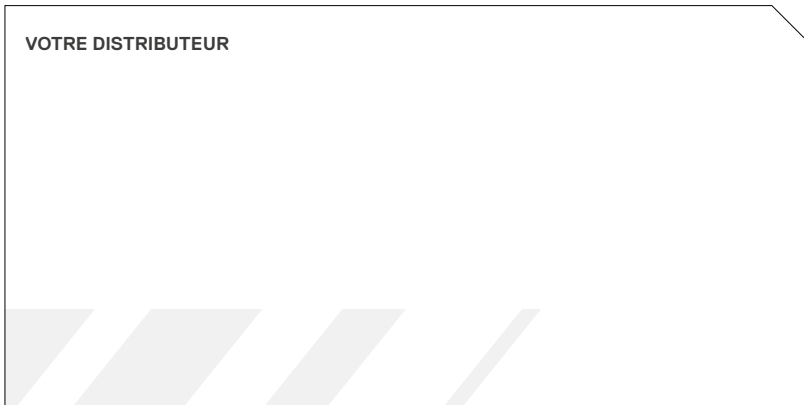

RÉF. D919

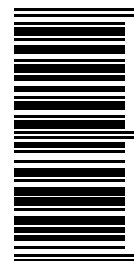

3 289559 991909